

ÉTUDE TECHNIQUE Foudre

SEQUOIA GIDY (45)

**SEQUOIA
GIDY (45)**

Référence document

RGC 24746



RESUME :

Ce document représente l'Etude Technique d'une plateforme logistique de la société **SEQUOIA** projetée sur la commune de **GIDY** dans le département du **Loiret (45)**.

Il a été rédigé au terme de la mission qui nous a été confiée par la société **ICE CONSEIL** dans le cadre de la prévention et de la protection contre le risque foudre.

L'objectif est de rendre les installations ICPE en conformité vis-à-vis de l'arrêté du 4 octobre 2010 modifié.

Il comprend : l'Etude Technique des spécifications de la protection contre les effets directs et indirects de la foudre, les mesures de prévention, ainsi qu'un tableau de synthèse des actions à entreprendre, qu'elles soient obligatoires ou optionnelles.

Rédacteur	Vérification	Révision
Nom : Martin GOIFFON Date : 20/07/2020 Visa 	Nom : Loïc JACQUEMOT Date : 20/07/2020 Visa 	C

DIFFUSION :

ICE CONSEIL Centre Polidesk Parc d'activités Doaren Molac 56610 ARRADON	RG CONSULTANT Arc Atlantique 8 rue Jean Jaurès 35000 Rennes Tél. : +332 30 02 79 98 Fax : +334 72 30 13 36 Email : info@rg-consultant.com
------------------------------------------------------------------------------------------------	-----------------------------------------------------------------------------------------------------------------------------------------------------------------------------------------------------------------------

TABLE DES MODIFICATIONS

Rév	Chrono secrétariat	Date	Objet
A	RGC 24746	25/11/2019	Étude Technique
B	RGC 24746	06/12/2019	Modification des MMR
C	RGC 24746	20/07/2020	Modification du projet

LISTE DES DOCUMENTS FOURNIS PAR ICE CONSEIL

INTITULE	Fournis	Référence / Auteur
Etude des Dangers ou Résumé non technique	Non	
Arrêté Préfectoral (Rubrique ICPE le cas échéant)	Oui	
P.O.I (Plan d'Opération Interne)	Non	
Liste et implantation des EIPS ou MMR	Non	
Plans des réseaux enterrés (HT, BT, CFA, canalisations, terre et équipotentialité)	Non	
Synoptique Courant fort	Non	
Synoptique Courant faible	Non	
Plan de masse	Oui	APS-B du 15/07/2020
Plan de coupe	Oui	PCC.2.e du 14/11/2019
Plan des façades	Oui	PCC.2.e du 14/11/2019
Plan de zonage ATEX	Non	
Analyse de Risque Foudre par RGC	Oui	RGC 24745

L'Etude technique ci-après a été réalisée selon les informations et plans fournis par **ICE CONSEIL**, commanditaire de cette étude. Il appartient au destinataire de l'étude de vérifier que les hypothèses prises en compte et énumérées dans le descriptif ci-après sont correctes et exhaustives.

SOMMAIRE

1.	INTRODUCTION	5
1.1	OBJET	5
1.2	PRESENTATION GENERALE DU SITE	6
1.3	SITUATIONS REGLEMENTAIRES	7
2.	DOCUMENTS RÈGLEMENTAIRES	8
2.1	TEXTES REGLEMENTAIRES	8
2.2	NORMES DE REFERENCES	8
3.	MÉTHODOLOGIE.....	9
3.1	PRESENTATION GENERALE	9
3.2	LIMITE DE L'ÉTUDE TECHNIQUE.....	9
4.	CONCLUSIONS DE L'ANALYSE DU RISQUE Foudre	10
4.1	SYSTEME DE PROTECTION CONTRE LA Foudre (SPF)	10
4.2	MESURES DE PREVENTION EN CAS D'ORAGE	10
5.	DESCRIPTIONS DES INSTALLATIONS.....	11
5.1	CARACTERISTIQUES DES COURANTS FORTS	11
5.2	CARACTERISTIQUES DES COURANTS FAIBLES	11
5.3	PROTECTION INCENDIE	11
5.4	MISE A LA TERRE DES INSTALLATIONS.....	11
5.5	LISTE DES CANALISATIONS ENTRANTES ET SORTANTES.....	12
5.6	MESURES DE MAITRISE DES RISQUES	13
5.7	ZONES A RISQUES D'EXPLOSION	13
6.	PRECONISATIONS - EFFETS DIRECTS DE LA Foudre.....	14
6.1	DISPOSITIONS GENERALES	14
6.2	DIFFERENTS TYPES D'I.E.P.F.....	14
6.3	CHOIX DU TYPE D'I.E.P.F.....	17
6.4	MISE EN ŒUVRE DE L'I.E.P.F.....	17
6.4.1	<i>Entrepôt logistique A.....</i>	<i>17</i>
6.4.2	<i>Entrepôt logistique B.....</i>	<i>19</i>
6.4.3	<i>Dispositifs de descente et mise à la terre</i>	<i>21</i>
6.4.4	<i>Mise à la terre des canalisations.....</i>	<i>27</i>
7.	PRÉCONISATIONS - EFFETS INDIRECTS DE LA Foudre	28
7.1	PROTECTION DES COURANTS FORTS.....	30
7.1.1	<i>Détermination des caractéristiques des parafoudres type I et I + II.....</i>	<i>30</i>
7.1.2	<i>Détermination des caractéristiques des parafoudres type II</i>	<i>31</i>
7.1.3	<i>Raccordement</i>	<i>32</i>
7.1.4	<i>Dispositif de deconnexion</i>	<i>32</i>
7.2	PROTECTION DES LIGNES DE TELECOMMUNICATION.....	34
8.	PREVENTION DU PHENOMENE ORAGEUX	35
9.	REALISATION DES TRAVAUX.....	36

10.	VERIFICATIONS DES INSTALLATIONS	36
10.1	VERIFICATION INITIALE.....	36
10.2	VERIFICATIONS PERIODIQUES	37
10.3	VERIFICATIONS SUPPLEMENTAIRES	37
11.	TABLEAU DE SYNTHESE	38

ANNEXES

Annexe 1 : Note de calcul de la distance de séparation

Annexe 2 : Notice de Vérification et de Maintenance

Annexe 3 : Lexique

1. INTRODUCTION

1.1 Objet

Le futur site logistique de la société **SEQUOIA** prévu sur la commune de **GIDY** dans le département du **Loiret (45)** sera soumis à Autorisation au titre de la législation sur les Installations Classées pour la Protection de l'Environnement et souhaite appliquer l'arrêté du 4 octobre 2010 modifié et sa circulaire d'application en réalisant une Etude Technique.

L'Etude Technique, objet de ce document, est réalisée sur la base des résultats de l'Analyse du Risque Foudre réalisée par **RG Consultant**, détaillés dans le rapport **RGC 24745**.

L'objectif de l'Etude Technique, véritable cahier des charges, est de détailler les mesures de protection à mettre en œuvre qu'elles soient contre les effets directs (IEPF) ou indirects (IIPF) à savoir :

- Description des méthodes de conception utilisées pour les IEPF ;
- Préconisation des mesures de protection à mettre en œuvre en proposant les solutions les mieux adaptées et les plus rationnelles ;
- Description des protections internes (liaisons équipotentielles, parafoudres) ;
- Description des mesures de prévention à mettre en place en cas d'orage.

1.2 Présentation générale du site



Plan n°1 : Plan de masse du projet

Le projet, situé au sud de la commune de **Gidy** (45), sera composé de 2 bâtiments A et B, d'un poste de garde, d'un poste de transformation, d'une chaufferie, d'un local chauffeurs, d'un poste sprinkler + surpresseur et leurs cuves, d'aires de parking et de bassins d'incendie, d'orage et de rétention.

Le Bâtiment A sera composé principalement des installations suivantes :

- Neuf cellules de stockage destinées principalement aux produits aérosols et liquides inflammables,
- Deux locaux de charge,
- Un bureau d'exploitation,
- Différentes installations techniques d'utilité (TGBT).

Le Bâtiment B sera composé principalement des installations suivantes :

- Deux cellules de stockage,
- Deux locaux de charge,
- Un bureau d'exploitation,
- Différentes installations techniques d'utilité (TGBT).

1.3 Situations Règlementaires

Les activités classées au titre de la législation sur les Installations Classées pour la Protection de l'Environnement sont fixées par un arrêté préfectoral et visées pour certaines par l'arrêté du 4 octobre 2010 modifié.

Les rubriques concernées sont les suivantes :

Rubrique	Désignation de la rubrique	Régime
1510	Entrepôts couverts (stockage de matières, produits ou substances combustibles)	Autorisation
1530	Papier, carton ou matériaux combustibles analogues y compris les produits finis conditionnés (dépôt de) à l'exception des établissements recevant du public.	Autorisation
1532	Bois ou matériaux combustibles analogues y compris les produits finis conditionnés et les produits ou déchets répondant à la définition de la biomasse et visés par la rubrique 2910-A, ne relevant pas de la rubrique 1531 (stockage de), à l'exception des établissements recevant du public.	Autorisation
2662	Polymères (matières plastiques, caoutchoucs, élastomères, résines et adhésifs synthétiques) (stockage de).	Autorisation
2663-1-2	Pneumatiques et produits dont 50% au moins de la masse totale unitaire est composée de polymères (matières plastiques, caoutchoucs, élastomères, résines et adhésifs synthétiques) (stockage de)	Autorisation
1436	Liquides combustibles	Autorisation
1450	Solides inflammables	Autorisation
2910.A	Installations de combustion	Déclaration
4320	Aérosols inflammables	Autorisation
4321	Aérosols inflammables	Autorisation
4330	Liquides inflammables de catégorie 1	Autorisation
4331	Liquides inflammables de catégorie 2 ou 3	Autorisation
4755	Alcool de bouche	Autorisation
4510	Dangereux pour l'environnement aquatique de catégorie aiguë 1 ou chronique 1.	Autorisation
4511	Dangereux pour l'environnement aquatique de catégorie chronique 2.	Autorisation
4741	Les mélanges d'hypochlorite de sodium (javel)	Déclaration
2925.1	Accumulateurs (ateliers de charge d').	Déclaration

Tableau n°1 : Rubriques ICPE

Les effets de la foudre présentent des risques de toute nature dont les conséquences sont plus ou moins graves. L'étude de ces risques permet de déterminer les actions à entreprendre pour les minimiser.

L'établissement sera également classé SEVESO seuil bas.

2. DOCUMENTS RÉGLEMENTAIRES

2.1 Textes réglementaires

Arrêté du 4 octobre 2010 modifié par **l'arrêté du 11 mai 2015** relatif à la protection contre la foudre de certaines installations classées pour la protection de l'environnement.

Circulaire du 24 avril 2008 relative à l'application de l'arrêté du 4 octobre 2010 modifié.

2.2 Normes de références

NF EN 62 305-1 (C 17-100-1) – juin 2006 [Protection des structures contre la foudre – partie 1 : Principes généraux].

NF EN 62 305-2 (C 17-100-2) – novembre 2006 [Protection des structures contre la foudre – partie 2 : Évaluation du risque].

NF EN 62 305-3 (C 17-100-3) – décembre 2006 [Protection des structures contre la foudre – partie 3 : Dommages physiques sur les structures et risques humains].

NF EN 62 305-4 (C 17-100-4) – décembre 2006 [Protection des structures contre la foudre – partie 4 : Réseaux de puissance et de communication dans les structures].

NF C 17-102 – septembre 2011 [Systèmes de protection contre la foudre à dispositif d'amorçage].

NF C 15-100 – octobre 2010 [Installations électriques basse tension].

Guide UTE C 15-443 – août 2004 [Protection des installations électriques à basse tension contre les surtensions d'origine atmosphérique ou dues à des manœuvres].

NF EN 61 643-11 – mai 2014 [Parafoudres pour installation basse tension].

NF EN 61 643-12 – Parafoudres BT

NF EN 61 643-21 – novembre 2001 [Parafoudres BT]

NF EN 61 643-21_A1 – juin 2009 [Parafoudres BT]

NF EN 61 643-21_A2 – juillet 2013 [Parafoudres BT]

NF EN 62561-1/2/3/4/5/6/7 – Composants de système de protection contre la foudre (CSPF)

3. MÉTHODOLOGIE

3.1 Présentation générale

Le déroulement de l'Étude Technique doit être conforme à la méthodologie développée dans l'Arrêté Ministériel du 4 octobre 2010 modifié et sa circulaire d'application.

Selon l'ARF **Etude technique du système de protection**

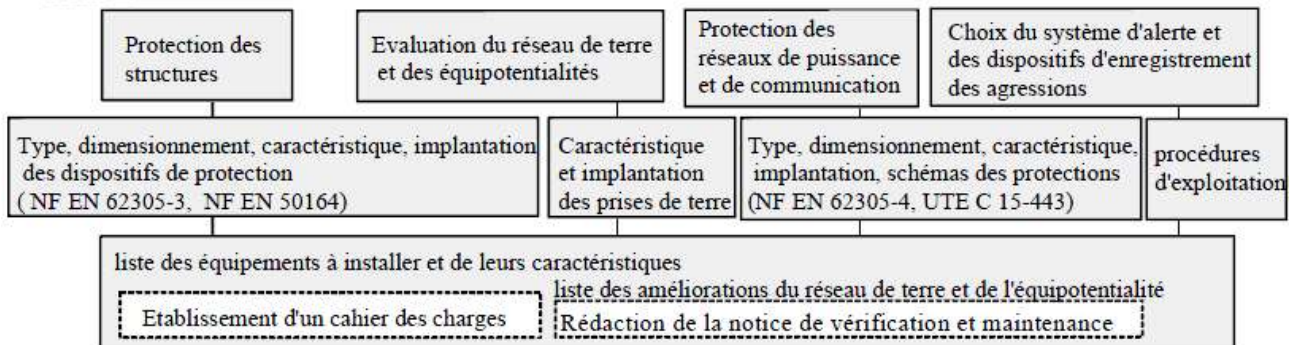

3.2 Limite de l'Étude Technique

L'Étude Technique réglementaire, traitée dans le présent document, ne concerne que le risque de type R1 (perte de vie humaine).

Elle ne concerne pas :

- **les risques de dommages aux matériels électriques et électroniques** qui ne mettent pas en danger la vie humaine,
- **les risques de pertes de valeurs économiques (risque R4),**
- **les risques d'impact** relatifs à un dommage physique (incendie/explosion).

Pour ces derniers risques, l'exploitant peut décider de façon purement volontaire d'aller au-delà des exigences réglementaires et mener des analyses de risque foudre complémentaires, voire de protéger une installation de façon déterministe.

4. CONCLUSIONS DE L'ANALYSE DU RISQUE Foudre

4.1 Système de protection contre la foudre (SPF)

<i>Structure</i>	<i>Protection effets directs</i>	<i>Protection effets indirects</i>
<i>Entrepôt A</i>	Protection de niveau IV	Protection de niveau IV
<i>Entrepôt B</i>	Protection de niveau IV	Protection de niveau IV
<i>Poste de garde</i>	Sans Objet	Protection de niveau IV
<i>Poste Sprinkler + Surpresseur</i>	Sans Objet	Protection de niveau IV
<i>MMR</i>	Sans Objet	A protéger par des parafoudres de type 2 pour les différents MMR.
<i>Canalisations métalliques</i>	Liaison équipotentielle à prévoir pour l'ensemble des canalisations références.	Sans Objet

4.2 Mesures de prévention en cas d'orage

L'Analyse du Risque Foudre ne prévoit pas de mesure de prévention particulière à mettre en place en cas d'orage.

5. DESCRIPTIONS DES INSTALLATIONS

5.1 Caractéristiques des courants forts

Le site sera alimenté par une ligne souterraine haute tension issue du réseau ENEDIS vers un poste HT/BT au centre du site.

Le régime de neutre du site sera TNC.

5.2 Caractéristiques des courants faibles

Le site sera raccordé au réseau ORANGE via une ligne souterraine de nature inconnue vers le répartiteur général télécom sur chacun des bâtiments A et B.

Les lignes de sécurité suivantes sont données:

- Ligne report d'alarme intrusion/incendie vers société de télésurveillance,
- Ligne report alarme technique vers poste de garde depuis bâtiment A,
- Ligne report alarme technique vers poste de garde depuis bâtiment B.

5.3 Protection incendie

Les mesures de prévention et d'extinction suivantes sont projetées :

- Extincteurs et RIA,
- Surpresseur RIA,
- Murs coupe-feu \geq REI120 entre les différentes cellules,
- Extinction par sprinkler de l'ensemble des bâtiments de stockage,
- Centrale de détection gaz sur chaufferie,
- Centrale CMSI et Télétransmetteur bâtiment A,
- Centrale CMSI et Télétransmetteur bâtiment B,
- Centrale incendie miroir dans le poste de garde,
- Centrale Sprinkler dans le poste de garde,
- Poteaux et bassin incendie.

5.4 Mise à la terre des installations

Nous considérons à ce stade de l'étude qu'un réseau de terre à fond de fouille en cuivre nu de section 25mm² sera implanté conformément aux normes électriques en vigueur.

5.5 Liste des canalisations entrantes et sortantes

Zone	Nom	Nature	Mise à la terre
Entrepôt A	Canalisations EU, EP, AEP	Non définie à ce stade du projet	Non définie à ce stade du projet
	Canalisation réseau de chaleur chaufferie	Non définie à ce stade du projet	Non définie à ce stade du projet
	Canalisation RIA	Non définie à ce stade du projet	Non définie à ce stade du projet
	Canalisation Sprinkler Postes source Cellules 1 à 8	Non définie à ce stade du projet	Non définie à ce stade du projet
Entrepôt B	Canalisations EU, EP, AEP	Non définie à ce stade du projet	Non définie à ce stade du projet
	Canalisation réseau de chaleur chaufferie	Non définie à ce stade du projet	Non définie à ce stade du projet
	Canalisation RIA	Non définie à ce stade du projet	Non définie à ce stade du projet
	Canalisation Sprinkler Postes source Cellules 1 à 2	Non définie à ce stade du projet	Non définie à ce stade du projet
Poste Sprinkler	Canalisation Eau local Sprinkler et RIA	Non définie à ce stade du projet	Non définie à ce stade du projet
	Canalisation Sprinkler vers Postes source Entrepôt A	Non définie à ce stade du projet	Non définie à ce stade du projet
	Canalisation Sprinkler vers Postes source Entrepôt B	Non définie à ce stade du projet	Non définie à ce stade du projet
	Canalisation RIA vers Entrepôt A	Non définie à ce stade du projet	Non définie à ce stade du projet
	Canalisation RIA vers Entrepôt B	Non définie à ce stade du projet	Non définie à ce stade du projet
Chaufferie	Canalisation gaz chaufferie	Non définie à ce stade du projet	Non définie à ce stade du projet
	Réseau de chaleur vers bâtiment A	Non définie à ce stade du projet	Non définie à ce stade du projet
	Réseau de chaleur vers bâtiment B	Non définie à ce stade du projet	Non définie à ce stade du projet

Tableau n°2 : Canalisations

5.6 Mesures de Maîtrise des Risques

Les équipements dont la défaillance entraîne une interruption des moyens de sécurité et provoquant ainsi des conditions aggravantes à un risque d'accident sont à prendre en compte. La liste de ces équipements est la suivante avec leur susceptibilité à la foudre :

Organes de sécurité	Susceptibilité à la foudre
CMSI Entrepôt A	Oui
CMSI Entrepôt B	Oui
Télétransmetteur pour report d'alarme incendie Entrepôt A	Oui
Télétransmetteur pour report d'alarme incendie Entrepôt B	Oui
Centrales incendie poste de garde	Oui
Centrale Sprinkler poste de garde	Oui
Centrale de détection gaz chaufferie	Oui
Onduleurs/informatique/Autocommutateurs	Oui
Vidéo-surveillance	Oui
Extincteur	Non
Surpresseur RIA	Oui
Motopompes Sprinkler et Pompes Jockey	Oui

Tableau n°3: Liste des équipements de sécurité

Cette liste n'est pas exhaustive et pourra être complétée par le Maître d'ouvrage.

5.7 Zones à risques d'explosion

Aucune information ne nous a été transmise à ce stade de l'étude concernant les éventuelles zones ATEX sur site. Nous considérons néanmoins les zones suivantes :

- Local de charge,
- Cellules aérosols et produits inflammables,
- Chaufferie.

6. PRECONISATIONS - EFFETS DIRECTS DE LA Foudre

6.1 Dispositions générales

Son rôle est :

- D'intercepter les courants de foudre directs.
- De conduire les courants de foudre vers la terre.
- De disperser les courants de foudre dans la terre.

On détermine 2 types de protection : **isolée** et **non isolée**.

Dans une IEPF **isolée**, les conducteurs de capture et les descentes sont placés de manière à ce que le trajet du courant de foudre maintienne une distance de séparation adéquate pour éviter les étincelles dangereuses (dans le cas de parois combustibles, de risque d'explosion et d'incendie, de contenus sensibles aux champs électromagnétiques de foudre).

Dans une IEPF **non isolée**, les conducteurs de capture et les descentes sont placés de manière à ce que le trajet du courant de foudre puisse être en contact avec la structure à protéger, ce qui est le cas pour la majorité des bâtiments.

6.2 Différents types d'I.E.P.F

Pour le système de capture, deux types de solutions peuvent être envisagés :

➤ La **protection par système passif** (norme NF EN 62305-3) consistant à répartir sur le bâtiment à protéger : des dispositifs de capture à faible rayon de couverture, des conducteurs de descente et des prises de terre foudre.

Ils peuvent être constitués par une combinaison des composants suivants :

- tiges simples,
- fils tendus,
- cages maillées et/ou composants naturels...

Ces composants doivent être installés aux coins, aux points exposés et sur les rebords suivant 3 méthodes :

○ Tiges simples

Ce type d'installation consiste en la mise en place d'un ou plusieurs paratonnerres à tiges simples, en partie haute des structures à protéger.

L'angle de protection concernant la zone protégée par ces tiges dépend du niveau de protection requis sur le bâtiment concerné et de la hauteur du dispositif de capture au-dessus du volume à protéger.

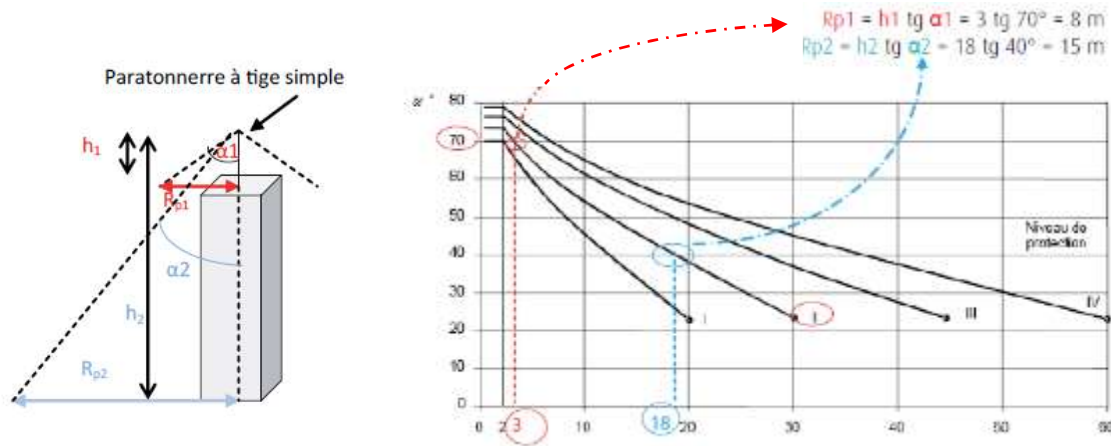

Détermination de l'angle de protection en fonction de la hauteur de la tige du paratonnerre et du niveau de protection

○ **Cages maillées**

La protection par cage maillée consiste en la réalisation sur le bâtiment d'une cage à mailles reliées à des prises de terre. Le système à cage maillée répartit l'écoulement des courants de foudre entre les diverses descentes, et ceci d'autant mieux que les mailles sont plus serrées. La largeur des mailles en toiture et la distance moyenne entre deux descentes dépendent du niveau de protection requis sur le bâtiment.

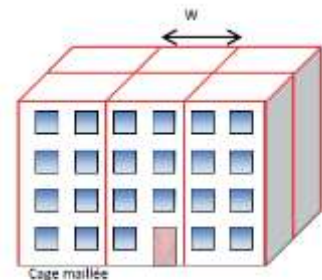

Niveau de protection Issu de l'ARF	Taille des mailles	Distances typiques entre les conducteurs (W)
IV	20 m x 20 m	20 m
III	15 m x 15 m	15 m
II	10 m x 10 m	10 m
I	5 m x 5 m	10 m

Largeur des mailles et distances habituelles entre les descentes et le ceinturage en fonction du niveau de protection

○ **Fils tendus**

Ce système est composé d'un ou plusieurs conducteurs tendus au-dessus des installations à protéger. Les conducteurs doivent être reliés à la terre à chacune de leur extrémité. L'installation de fils tendus doit tenir compte de la tenue mécanique, de la nature de l'installation et des distances d'isolement.



➤ La **protection par système actif** (norme NF C 17-102) avec mise en place de Paratonnerres à Dispositif d'Amorçage (PDA) dont le rayon de couverture est amélioré par un dispositif ionisant.

Niveau de protection		Rayon de protection des PDA											
		I			II			III			IV		
Avance à l'amorçage		30	40	60	30	40	60	30	40	60	30	40	60
Hauteur au-dessus de la surface à protéger	2	11,4	15,0	18,6	12,6	15,6	20,4	15,0	18,0	23,4	16,8	19,8	25,8
	4	22,8	30,6	37,8	25,8	31,2	41,4	30,6	36,0	46,8	34,2	40,2	51,0
	5	28,8	37,8	47,4	33,0	39,0	51,6	37,8	45,0	58,2	42,6	50,4	64,2

Le tableau ci-dessus tient compte du coefficient de réduction de 40 % appliqué aux rayons de protection des PDA, conformément à l'arrêté du 4 octobre 2010 concernant les ICPE.

Nota : il est également possible de combiner des solutions passives et actives en fonction de la configuration des structures à protéger.

Les avantages et inconvénients de chaque type de protection sont listés dans le tableau suivant :

	Système passif	Système actif (PDA)
Installation	Contraignante sur des structures complexes et pour des niveaux de protection sévères.	Simplifiée car moins de matériels à installer.
Maintenance	Simplifiée, pas d'élément actif à contrôler.	Problème du contrôle du bon fonctionnement de la partie active (accessibilité, moyens de contrôle spécifiques).
Efficacité	Basée sur le modèle électrogéométrique. Apporte également une réduction des perturbations électromagnétiques rayonnées.	En cas de défaillance du système actif la protection devient partielle.
Coût d'installation	Pouvant être élevé sur des structures importantes.	Les PDA étant actifs, leurs coûts sont supérieurs à ceux d'une tige simple. L'installation est cependant moins contraignante, d'où un coût global d'installation moindre.

6.3 Choix du type d'I.E.P.F

La surface des bâtiments étant importante, nous conseillons de protéger ces zones à l'aide d'une protection par **paratonnerre à dispositif d'amorçage**, car :

- Une solution de protection par tiges simples et cages maillées serait complexe à mettre en œuvre et très onéreuse.
- L'utilisation de composants naturels n'est pas possible car les éléments métalliques de construction ne permettent pas de constituer des parties du SPF,
- La protection par fils tendus n'est applicable que pour les zones ouvertes ou bâtiment de petites tailles.

Les solutions proposées dans l'étude technique ont été étudiées en tenant compte du meilleur compromis entre les aspects techniques et économiques.

6.4 Mise en œuvre de l'I.E.P.F

6.4.1 Entrepôt logistique A

6.4.1.1 Niveau de protection à atteindre

Les cellules doivent être protégées par un **SPF de niveau IV**.

6.4.1.2 Dispositif de capture

Nous préconisons :

- L'installation de 7 **PDA** testables à distance selon les recommandations du fabricant (l'installateur devra fournir le système de test),

Les caractéristiques des dispositifs de capture sont décrites dans le tableau suivant :



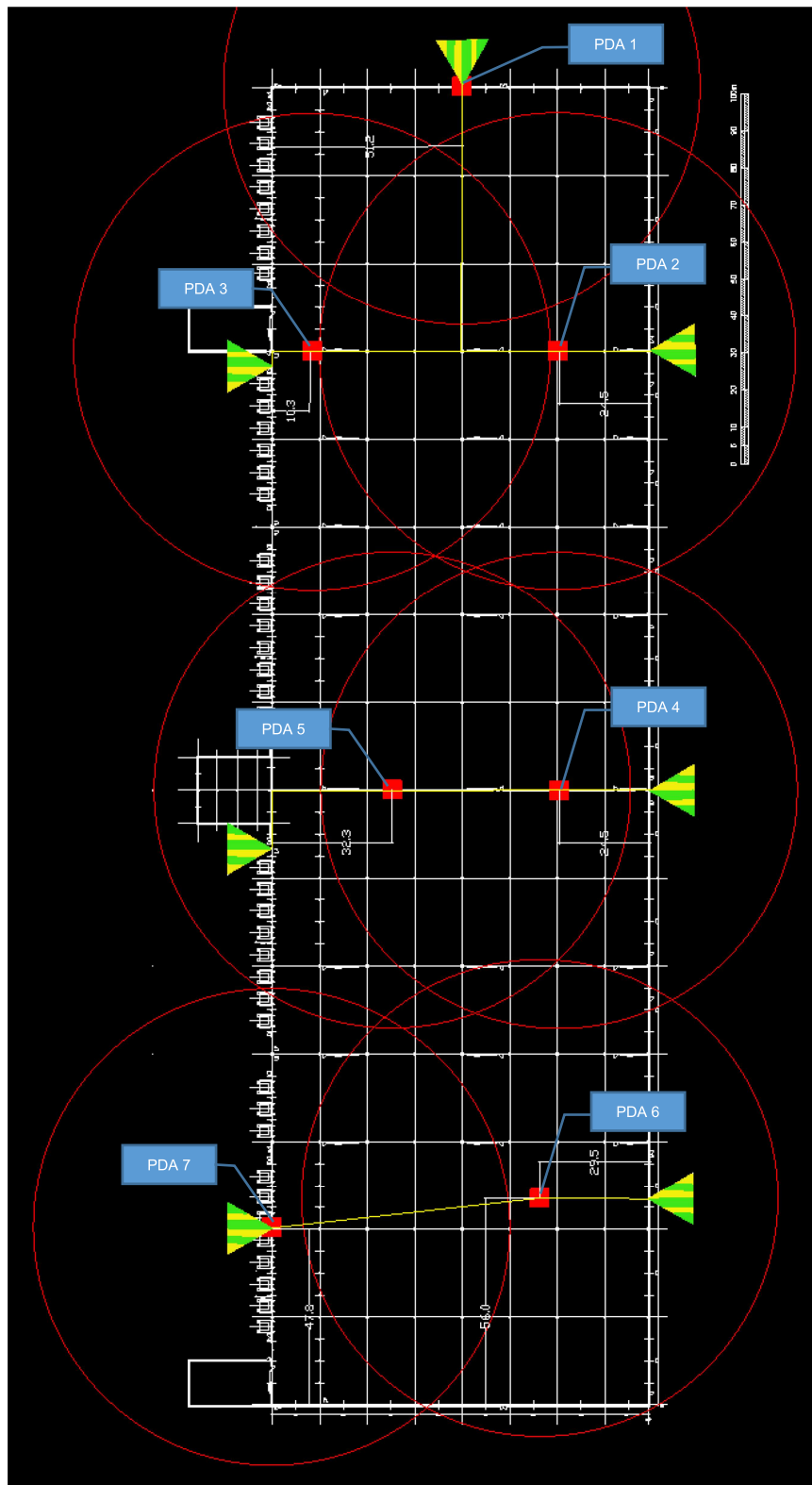

Paratonnerre	Hauteur des mâts	Δt	Niveau de protection	Rayon de protection
7 PDA	5 mètres	60 μs	IV	64,2 m

Le haut du PDA doit être installé à au moins 2 m au-dessus de la zone qu'il protège, y compris les antennes, les tours de refroidissement, les toits, les réservoirs, etc.



Plan n°2 : Implantation des paratonnerres, conducteurs de descente et prises de terre

Légende :

	Nouveau PDA à implanter		PDA sur mât de 5 m
	Prise de terre à créer		Conducteur de descente à créer

6.4.2 Entrepôt logistique B

6.4.2.1 Niveau de protection à atteindre

Les cellules doivent être protégées par un **SPF de niveau IV**.

6.4.2.2 Dispositif de capture

Nous préconisons :

- L'installation de 4 **PDA** testables à distance selon les recommandations du fabricant (l'installateur devra fournir le système de test),

Les caractéristiques des dispositifs de capture sont décrites dans le tableau suivant :

Paratonnerre	Hauteur des mâts	Δt	Niveau de protection	Rayon de protection
4 PDA	5 mètres	60 μs	IV	64,2 m

Le haut du PDA doit être installé à au moins 2 m au-dessus de la zone qu'il protège, y compris les antennes, les tours de refroidissement, les toits, les réservoirs, etc.

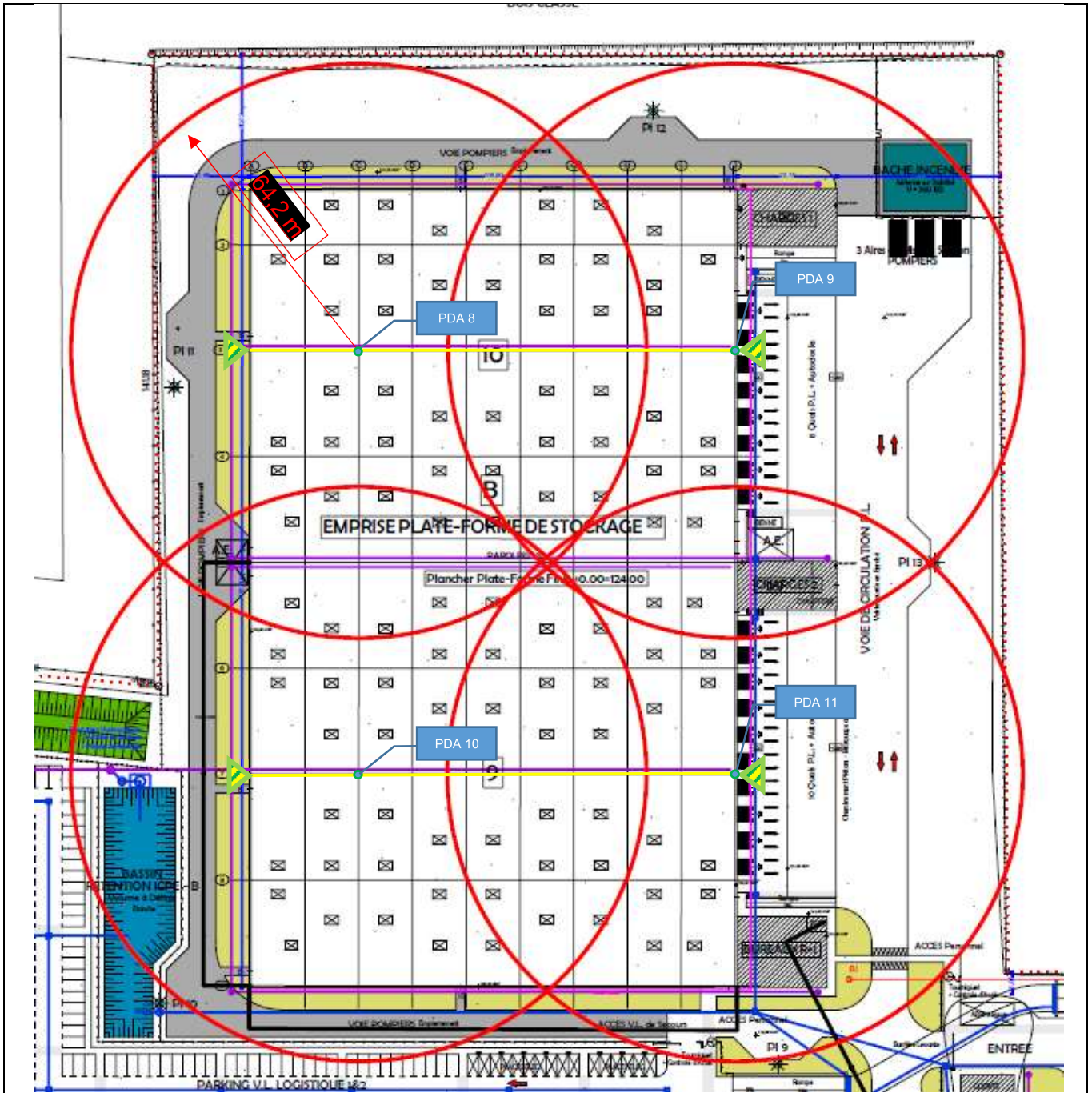

Plan n°2 : Implantation des paratonnerres, conducteurs de descente et prises de terre

Légende :

⊗	Nouveau PDA à implanter	●	PDA sur mât de 5 m
▲	Prise de terre à créer	—	Conducteur de descente à créer

6.4.3 Dispositifs de descente et mise à la terre

6.4.3.1 Conducteurs de descente

Pour un SPF à dispositif d'amorçage non isolé, chaque PDA doit être connecté à au moins deux conducteurs de descente. Néanmoins, la norme NFC 17102 version 2011 nous indique que lorsque plusieurs PDA se trouvent sur le même bâtiment, les conducteurs de descente peuvent être mutualisés. Ainsi, s'il y a n PDA sur le toit, il n'est pas systématiquement nécessaire d'avoir $2n$ conducteurs de descente mais un minimum de n conducteurs de descente spécifique est nécessaire.

La distance de séparation la plus défavorable calculée ici est de : (le détail du calcul est présenté en annexe 1)

	PDA 1	PDA 2-3	PDA 4-5	PDA 6-7	PDA 8-9-10-11
Distance de séparation dans l'air	1,8 m	1,9 m	2,1 m	2,2 m	2,1 m
Distance de séparation dans le béton	3,6 m	3,8 m	4,1 m	4,3 m	4,1 m

L'ensemble des masses métalliques (skydomes, exutoires, crinolines, aérothermes) et des carcasses des spots d'éclairages/caméras devront être interconnectés au dispositif de descente par un conducteur de même nature que celui-ci.

Les courants forts/faibles devront être blindés (caméras, antenne hertzienne) ou protégés à l'aide de parafoudres (parafoudres BT et coaxiaux).

6.4.3.2 Cheminement des conducteurs de descente

Les conducteurs de descente doivent être installés de sorte que leurs cheminements soient aussi directs et aussi courts que possible, en évitant les angles vifs et les sections ascendantes (les rayons de courbure doivent être supérieurs à 20 cm).

Les conducteurs de descente ne doivent pas cheminer le long des canalisations électriques ou croiser ces dernières.

Il convient d'éviter tout cheminement autour des acrotères, des corniches et plus généralement des obstacles. Une hauteur maximale de 40 cm est admise pour passer au-dessus d'un obstacle avec une pente de 45° ou moins

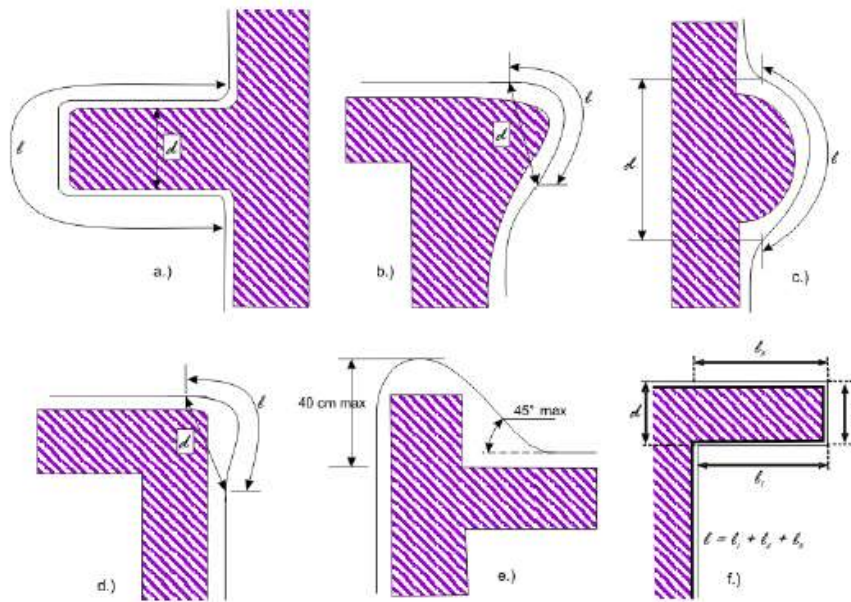

ℓ : longueur de la boucle, en mètres
d : largeur de la boucle, en mètres
Le risque de rupture du diélectrique est évité si la condition $d > \ell / 20$ est respectée.

- Formes de courbure des conducteurs de descente

Les conducteurs de descente doivent être fixés, à raison de **trois fixations par mètre** (environ tous les 33 cm).

Il convient que ces fixations soient adaptées aux supports et que leur installation n'altère pas l'étanchéité du toit. Les fixations par percements systématiques du conducteur de descente doivent être proscrites.

Tous les conducteurs doivent être connectés entre eux à l'aide de colliers ou raccords de nature identique, de soudures ou d'un brasage.

Il convient de protéger les conducteurs de descente contre tout risque de choc mécanique, à l'aide de fourreaux de protection, jusqu'à une hauteur d'au moins **2 m au-dessus du niveau du sol**.

6.4.3.3 Matériaux et dimensions

Les matériaux et dimensions des conducteurs de descente devront respecter les prescriptions de la norme NF EN 62561.

Le tableau ci-dessous extrait de cette norme donne des exemples de matériau, configuration et section minimale des conducteurs de capture, des tiges et des conducteurs de descente.

Matériau	Configuration	Section minimale
Cuivre, cuivre étamé, acier galvanisé à chaud, acier inoxydable	Plaque pleine (épaisseur min. 2 mm)	50 mm ²
Aluminium	Plaque pleine (épaisseur min. 3 mm)	70 mm ²

6.4.3.4 Joint de contrôle

Chaque conducteur de descente doit être muni d'un joint de contrôle permettant de déconnecter la prise de terre pour procéder à des mesures.

Les joints de contrôle sont en général installés sur les conducteurs de descente en partie basse.

Pour les conducteurs de descente installés sur des parois métalliques ou les SPF non équipés de conducteurs de descente spécifiques, des joints de contrôle doivent être insérés entre chaque prise de terre et l'élément métallique auquel la prise de terre est connectée. Ils sont alors installés à l'intérieur d'un regard de visite (conforme à la NF EN 62561) comportant le symbole prise de terre.

6.4.3.5 Compteur de coups de foudre

Un compteur de coups de foudre doit être installé sur le conducteur de descente le plus direct et doit être situé de préférence juste au-dessus du joint de contrôle. Il doit être conforme à la NF EN 62561. Il faut au minimum **un compteur par paratonnerre**.

6.4.3.6 Prise de terre

Au total, **11 prises de terre devront être créées** afin de relier les installations à la terre.

AUTORISATION D'INTERVENTION A PROXIMITE DES RESEAUX

Conformément à la Norme NF S70-003-1 d'application obligatoire, le responsable de projet peut faire le choix d'une procédure de DT-DICT conjointe lorsque le projet concerne une opération unitaire dont la zone d'intervention géographique est très limitée et dont le temps de réalisation est très court.

L'entreprise qui réalisera l'installation devra, dans le cadre du marché privé ou publique, effectuer la procédure de déclaration DT/DICT conjointe au moyen de tout formulaire et document nécessaires conformément à la réglementation en vigueur.

Vu la difficulté de réaliser une prise de terre de type B (boucle), il y a lieu de prévoir **une prise de terre type A au bas de chaque descente.**

Les prises de terre des PDA doivent satisfaire les exigences suivantes :

- la valeur de résistance mesurée à l'aide d'un équipement classique doit être la plus basse possible (**inférieure à 10 Ω**). Cette résistance doit être mesurée au niveau de la prise de terre isolée de tout autre composant conducteur. L'installateur a donc en charge tous les éventuels travaux complémentaires nécessaires, afin d'obtenir une valeur inférieure à 10 Ohms.

- éviter les prises de terre équipées d'un composant vertical ou horizontal unique excessivement long (> 20 m) afin d'assurer une valeur d'impédance ou d'inductance la plus faible possible.

Deux configurations sont possibles pour réaliser une prise de terre **type A** :

➤ Patte d'oie

La prise de terre sera disposée sous forme de patte d'oie de grandes dimensions et enterrée à une profondeur minimum de 50 cm à l'aide de conducteurs de même nature et section que les conducteurs de descente, à l'exception de l'aluminium,

Exemple : trois conducteurs de 7 m à 8 m de long, enterrés à l'horizontale, à une profondeur minimum de 50 cm.

➤ Prise de terre ligne ou triangle

Chaque prise de terre type A sera composée de plusieurs électrodes verticales de longueur totale **minimum de 5 m (6m pour les PDA)** à une profondeur minimum de **50 cm** :

- disposée en ligne ou en triangle et séparée les unes des autres par une distance égale à au moins la longueur enterrée ;

- interconnectée par un conducteur enterré identique au conducteur de descente ou aux caractéristiques compatibles avec ce dernier.

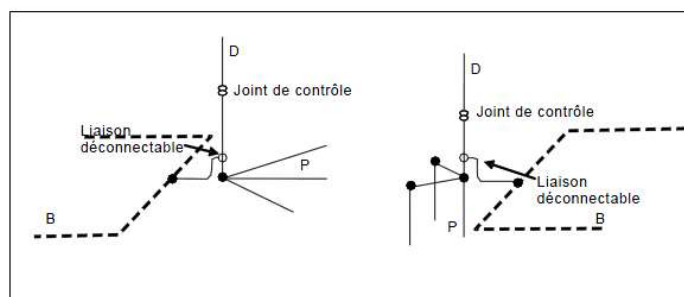

D : conducteurs de descente
B : boucle au niveau des fondations du bâtiment
P : mise à la terre du SPF à dispositif d'amorçage

Schéma de principe « prise de terre type A »

Les matériaux et dimensions des électrodes de terre devront respectés les prescriptions de la norme NF EN 62561.

Le tableau ci-dessous extrait de cette norme donne des exemples de matériau, configuration et dimensions minimales des électrodes de terre.

Matériau	Configuration	Dimensions minimales	
		Électrode de terre	Conducteur de terre
Cuivre	Torsadé, rond plein, plaquer pleine (épaisseur min. 2 mm)		50 mm ²
	Rond plein	ø15 mm	
	Tuyau (épaisseur 2 mm)	ø20 mm	
Acier	Rond plein galvanisé	ø 16 mm	ø 10 mm
	Tube galvanisé	ø 25 mm	
Acier inoxydable	Rond plein	ø 15 mm	ø 10 mm

6.4.3.8 Dispositions complémentaires pour les prises de terre de PDA

Lorsque la résistivité élevée du sol empêche d'obtenir une résistance de prise de terre inférieure à 10 Ω à l'aide des mesures de protection normalisées ci-avant, les dispositions complémentaires suivantes peuvent être utilisées :

- ajout d'un matériau naturel non corrosif de moindre résistivité autour des conducteurs de mise à la terre ;
- ajout d'électrodes de terre à la disposition en forme de patte d'oie ou connexion de ces dernières aux électrodes existantes ;
- application d'un enrichisseur de terre conforme à la NF EN 62561-7 ;

Lorsque l'application de toutes les mesures ci-dessus ne permettent pas d'obtenir une valeur de résistance inférieure à 10 Ω, il peut être considéré que la prise de terre de Type A assure un écoulement acceptable du courant de foudre lorsqu'elle comprend une longueur totale d'électrode enterrée d'au moins :

- 160 m pour le niveau de protection I ;
- **100 m pour les niveaux de protection II, III et IV.**

Dans tous les cas, il convient que chaque élément vertical ou horizontal ne dépasse pas 20 m de long.

La longueur nécessaire peut être une combinaison d'électrodes horizontales (longueur cumulée L_1) et d'électrodes verticales (longueur cumulée L_2) avec l'exigence suivante :

$$160 \text{ (respectivement } 100 \text{ m)} < L_1 + 2xL_2$$

Pour une prise de terre de Type B, lorsqu'une valeur de 10 ohms ne peut être obtenue, il convient que la longueur cumulée des n électrodes supplémentaires soit de :

- 160 m pour le niveau de protection I (respectivement 100 m pour les autres niveaux de protection) pour une électrode horizontale ;
- 80 m pour le niveau de protection I (respectivement 50 m pour les autres niveaux de protection) pour les électrodes verticales ;
- ou une combinaison telle qu'expliquée ci-avant pour une prise de terre de Type A.

6.4.3.9 Equipotentialité des prises de terres

Il convient de connecter les prises de terre au fond de fouille du bâtiment (ou aux terres des masses électriques si leur section est suffisante et si acceptées au préalable par la maîtrise d'ouvrage) à l'aide d'un conducteur normalisé (voir NF EN 62561) par un dispositif déconnectable situé de préférence dans un regard de visite comportant le symbole « *Prise de terre* ».

6.4.3.10 Condition de proximité

Les composants de la prise de terre du SPF à dispositif d'amorçage doivent être à au moins **2 m de toute canalisation métallique ou canalisation électrique enterrée** si ces canalisations ne sont pas connectées d'un point de vue électrique à la liaison équipotentielle principale de la structure.

Pour les sols dont la résistivité est supérieure à 500 Ω m, la distance minimum est portée à 5 m.

6.4.3.11 Tension de contact et de pas

Les risques sont réduits à un niveau tolérable si une des conditions suivantes est satisfaite :

- La probabilité pour que les personnes s'approchent et la durée de leur présence à l'extérieur de la structure et à proximité des conducteurs de descente est très faible.
- Les conducteurs naturels de descente sont constitués de plusieurs colonnes de la structure métallique de la structure ou de plusieurs poteaux en acier interconnectés, assurant leur continuité électrique.
- La résistivité de la couche de surface du sol, jusqu'à 3 m des conducteurs de descente, n'est pas inférieure à 5 k Ω m.

Si aucune de ces conditions n'est satisfaite, des mesures de protection doivent être prises contre les lésions d'être vivants en raison des tensions de contact et de pas telles que :

- l'isolation des conducteurs de descente est assurée pour 100 kV, sous une impulsion de choc 1,2/50 μ s, par exemple, par une épaisseur minimale de 3 mm en polyéthylène réticulé;
- des restrictions physiques et/ou des pancartes d'avertissement afin de minimiser la probabilité de toucher les conducteurs de descente, jusqu'à 3 m.

Dans notre cas, la solution la plus adaptée est la mise en place de pancartes d'avertissement.

6.4.4 Mise à la terre des canalisations

Il est rappelé que toutes les canalisations métalliques entrantes et sortantes devront être raccordées au réseau de terre et de masse du bâtiment à leur point de pénétration (liaisons avec les remontées de prise de terre de préférence). Ces liaisons d'interconnexion au réseau de terre du bâtiment sont notamment à faire au niveau des canalisations métalliques transportant des produits à risque. (Canalisations de gaz combustible et médicaux en particulier)
Ces liaisons devront se faire par l'intermédiaire d'un conducteur en cuivre nu de section 16 mm² minimum.

Les canalisations concernées sont :

Zone	Nom	Nature
Entrepôt A	Canalisations EU, EP, AEP	Non définie à ce stade du projet
	Canalisation réseau de chaleur chaufferie	Non définie à ce stade du projet
	Canalisation RIA	Non définie à ce stade du projet
	Canalisation Sprinkler Postes source Cellules 1 à 8	Non définie à ce stade du projet
Entrepôt B	Canalisations EU, EP, AEP	Non définie à ce stade du projet
	Canalisation réseau de chaleur chaufferie	Non définie à ce stade du projet
	Canalisation RIA	Non définie à ce stade du projet
	Canalisation Sprinkler Postes source Cellules 1 à 2	Non définie à ce stade du projet
Poste Sprinkler	Canalisation Eau local Sprinkler et RIA	Non définie à ce stade du projet
	Canalisation Sprinkler vers Postes source Entrepôt A	Non définie à ce stade du projet
	Canalisation Sprinkler vers Postes source Entrepôt B	Non définie à ce stade du projet
	Canalisation RIA vers Entrepôt A	Non définie à ce stade du projet
	Canalisation RIA vers Entrepôt B	Non définie à ce stade du projet
Chaufferie	Canalisation gaz chaufferie	Non définie à ce stade du projet
	Réseau de chaleur vers bâtiment A	Non définie à ce stade du projet
	Réseau de chaleur vers bâtiment B	Non définie à ce stade du projet

Tableau n°4 : Canalisations

7. PRÉCONISATIONS - EFFETS INDIRECTS DE LA Foudre

Les résultats de l'analyse de risque aboutissent à une **protection obligatoire** contre les **effets indirects de niveau IV** sur le site de **GIDY (45)**.

Une protection devra être mise en place :

- Au niveau de l'alimentation générale des bâtiments équipés de paratonnerres conformément aux préconisations des normes NF EN 62305 et du guide UTE C 15-443.
- Sur les Équipements Importants Pour la Sécurité.
- Sur les canalisations conductrices provenant de l'extérieur des bâtiments (équipements en toiture, réseaux électriques, ...).

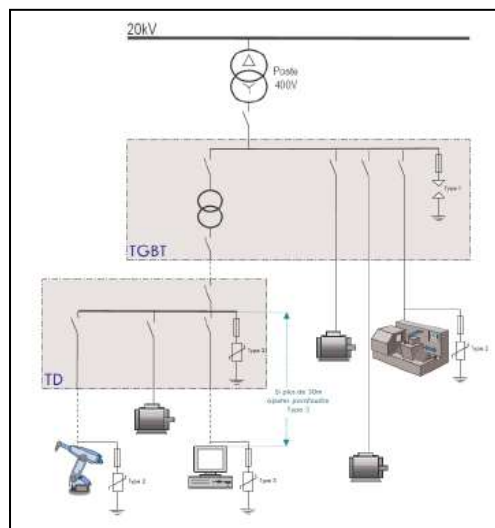

Principe de protection par parafoudres

Nous préconisons :

- La mise en place de parafoudres **type 1** sur l'**IGBT du poste de transformation**,
- La mise en place de parafoudres **type 1+2** sur les **TDC1 à 9 de l'entrepôt A**,
- La mise en place de parafoudres **type 1+2** sur les **TDC10 et 11 de l'entrepôt B**,
- La mise en place de parafoudres **type 1+2** sur le **TD Poste de garde**,
- La mise en place de parafoudres **type 1+2** sur le **TD Sprinkler + Surpresseur + chaufferie**,
- La mise en place de parafoudres **type 2** au niveau de:
 - CMSI entrepôt A,
 - CMSI entrepôt B,
 - Télétransmetteur report incendie entrepôt A,
 - Télétransmetteur report incendie entrepôt B,
 - Centrales de détection gaz chaufferie,

- La mise en place de **parafoudres courants faibles** au niveau des différentes lignes de télécommunication :
 - Ligne de report d'alarme entrepôt A vers poste de garde,
 - Ligne de report d'alarme entrepôt B vers poste de garde,
 - Ensemble des lignes de télécommunication ORANGE depuis répartiteur téléphonique entrepôt A,
 - Ensemble des lignes de télécommunication ORANGE depuis répartiteur téléphonique entrepôt B,
 - Ligne de report d'alarme poste de garde vers télésurveillance.

7.1 Protection des courants forts

7.1.1 Détermination des caractéristiques des parafoudres type I et I + II

Ces protections sont conçues pour être utilisées sur des installations où le « risque foudre » est très important, notamment en présence de paratonnerre sur le site. Ces parafoudres doivent être soumis aux essais de classe I, caractérisés par des injections d'ondes de courant de type 10/350 µs, représentatives du courant de foudre généré lors d'un impact direct.

Pour le dimensionnement des parafoudres de **TYPE 1**, la norme NF EN 62305 -1 précise que lorsque le courant de foudre s'écoule à la terre, il se divise en 2 :

- ⇒ 50 % vers les prises de terre ;
- ⇒ 50 % dans les éléments conducteurs et les réseaux pénétrant dans la structure.

Calcul du courant I_{imp} des parafoudres de type 1 (et type 1+2) :

Le courant I_{imp} est le courant que doit pouvoir écouler le parafoudre de type 1 sans être détruit.

Les parafoudres protégeant les lignes extérieures doivent avoir une tenue en courant compatible avec les valeurs maximales de la partie de courant de foudre qui va s'écouler à travers ces lignes.

Il dépend de :

- la moitié du courant crête du coup de foudre défini dans la NF EN 62305-1 (donné dans le tableau ci-dessous en fonction du niveau de protection).

Premier choc court			Niveau de protection			
Paramètres du courant	Symbole	Unité	I	II	III	IV
Courant crête	I	kA	200	150	100	

Tableau n° 5 : Valeurs du courant de foudre direct I_{imp} maxi

- du nombre de pôles.

Ce courant est donné par la formule suivante :

$$I_{imp} = \frac{0,5}{n \times m} \times I_{imp} \text{ max}$$

Où n est le nombre de réseaux rentrants incluant câbles électriques (excepté les lignes téléphoniques) et conduites métalliques et m nombre de pôles du câble électrique concerné.

	TGBT TDC	TD PDG	TD SPK
Régime de neutre	TNC	TNC	TNC
Pour le n (réseaux rentrants)	2	2	2
Pour le m (conducteurs actifs)	3	3	3
$n \times m =$	6	6	6
Calcul le plus défavorable ($0,5 / (n \times m)$) x 100 =	8,33	8,33	8,33
Calcul le plus défavorable ($0,5 / (n \times m)$) x 150 =			
Calcul le plus défavorable ($0,5 / (n \times m)$) x 200 =			
La norme impose un minimum de 12,5 kA.			

On retrouve ainsi les résultats suivants :

Caractéristiques :

- Régime de neutre : **TN**
- Tension maximale en régime permanent : **Uc = 253V**
- Intensité de court-circuit à respecter : **Icc = A définir**
- Courant maximum de décharge (onde 10/350 μ s) : **I_{imp} = 12,5 kA**
- Niveau de protection : **Up = 1,5 kV pour un type 1+2 et 2,5 kV pour un type 1**

Ces parafoudres doivent être accompagnés d'un dispositif de déconnexion.

7.1.2 Détermination des caractéristiques des parafoudres type II

Ces protections sont destinées à être installées à proximité des équipements sensibles. Ces parafoudres sont soumis à des tests en onde de courant 8/20 μ s (essais de classe II).

Ces parafoudres de type II sont à placer en **coordination** avec les parafoudres de type I (type I+II) implantés en amont.

En cas d'absence d'armoire divisionnaire à proximité des équipements à protéger, des coffrets parafoudre devront être installés.

Caractéristiques :

- Régime de neutre : **TN**
- Tension maximale en régime permanent **Uc = 253V**
- Intensité de court-circuit à respecter : **Icc = A définir**
- Courant nominal de décharge (onde 8/20 μ s) **In = 5 kA**
- Courant maximum de décharge (onde 8/20 μ s) **I_{max} = 10 kA**
- Niveau de protection **Up = 1,5 kV**

7.1.3 Raccordement

Les parafoudres seront raccordés au niveau du jeu de barres principal de l'armoire.

Le raccordement devra être réalisé de la manière la plus courte et la plus rectiligne possible afin de réduire la surface de boucle générée par le montage des câbles phases, neutre et PE.

La longueur cumulée de conducteurs parallèles de raccordement du parafoudre au réseau devra être **strictement inférieure à 0,50 m (L1+L2+L3)**.

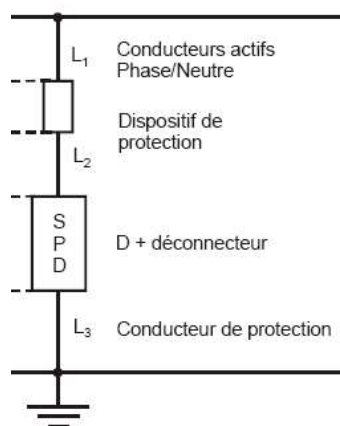

La mise en œuvre doit être réalisée conformément au guide UTE C 15-443.

7.1.4 Dispositif de deconnexion

Il est prévu un dispositif de protection contre les courants de défaut et les surintensités (Fusibles, disjoncteurs...). Ce dispositif doit respecter les exigences mentionnées par le fabricant du parafoudre installé.

Le dispositif de protection devra permettre une bonne tenue aux chocs de foudre, ainsi qu'une résistance aux courants de court-circuit adaptée et devra garantir la protection contre les contacts indirects après destruction du parafoudre. Une signalisation par voyant mécanique indique le défaut et/ou un contact inverseur permet d'assurer le report d'alarme à distance.

L'installateur devra dimensionner le dispositif de protection en fonction de la note conjointe Qualifoudre / F2C sur les dispositifs de protection en amont des parafoudres et des recommandations des fabricants de parafoudres.

Pour information, vous trouverez ci-après le document « processus de choix et installation des déconnecteurs des parafoudres de type 1 » établi selon cette note.

La tenue du Dispositif de Protection contre les SurIntensités de l'Installation (DPSI) en onde 10/350, n'est généralement pas connue du fabricant. Aussi le cas idéal de choix est le suivant :

- Cas 1 : Installation des parafoudres en amont du DPSI. (Cf. document). Dans ce cas la protection foudre, la sécurité électrique, et la continuité de service sont assurées.

Pour autant l'installation des parafoudres peut être difficile, contraignante à réaliser : obligation d'intervention sous tension ou coupure du poste d'alimentation...

Si le cas 1 ne s'avère pas réalisable, le cas 2 doit être envisagé, avec une inconnue qui subsiste sur le comportement du DPSI en cas de surtension vis-à-vis des critères de sécurité électrique et de continuité de service (étant donné sa présence en amont du parafoudre et son déconnecteur).

Cette inconnue existait déjà avant l'implantation de parafoudres dans l'installation électrique.

Cas 2 ou cas 2 b (Cf. document). Dans ce cas, la protection foudre est assurée, la sécurité électrique et la continuité de service sont inconnues.

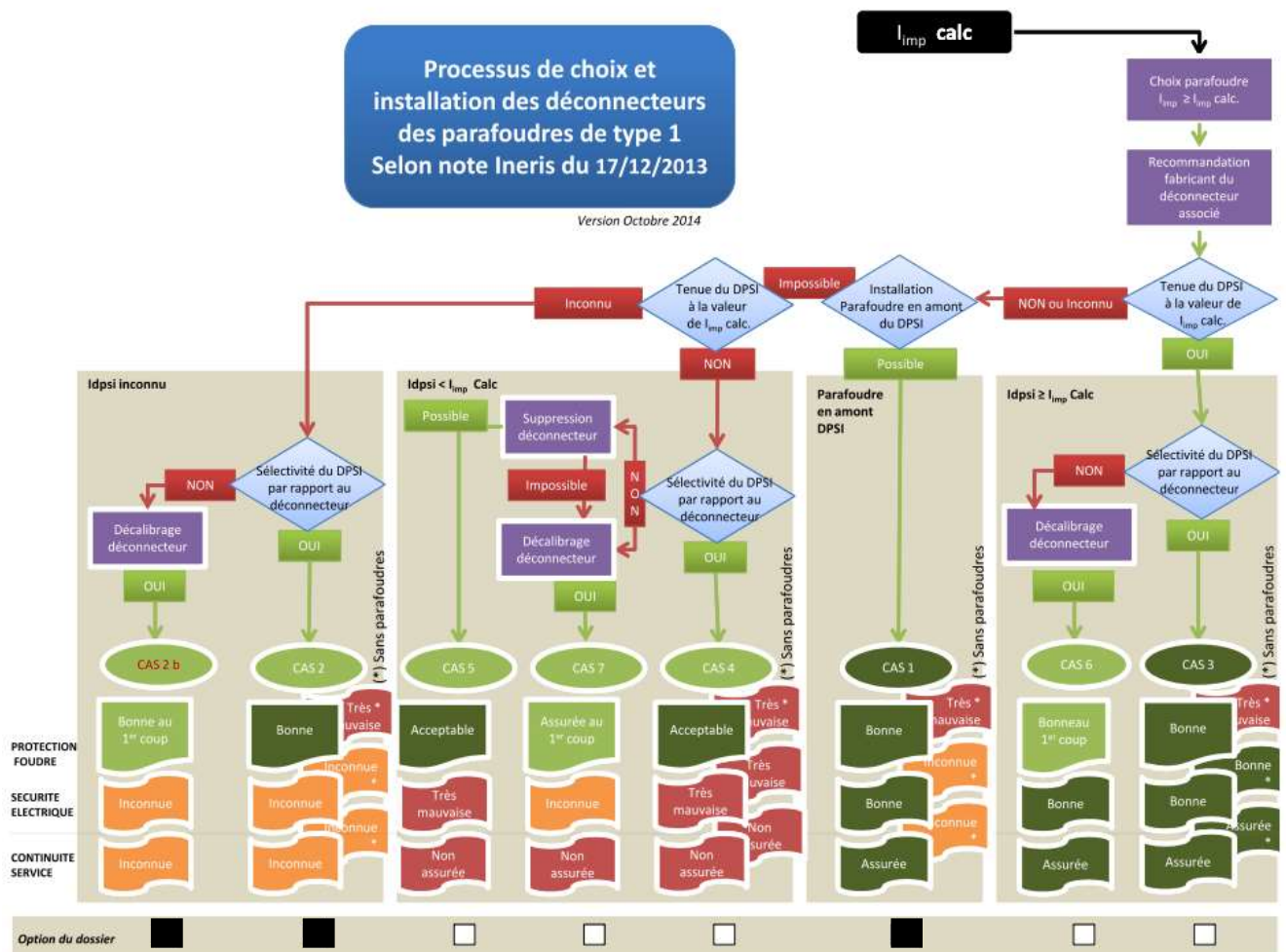

7.2 Protection des lignes de télécommunication

Ces parafoudres sont structurés par les normes internationales NF EN 61643-21 et -22.

Ils sont adaptés aux exigences des différents réseaux entrant dans la structure à protéger :

- Réseau **Telecom** : protection des équipements PABX, modems, terminaux, ...
- Réseau **industriel** : protection d'automates, systèmes de télégestion, télétransmetteurs, sondes, capteurs, servomoteurs, centrales de contrôle d'accès, d'incendie, ...
- Réseau **informatique** : protection des réseaux inter-bâtiment

Le tableau E.2 de l'annexe E de la NF EN 62305 -1 donne, pour les réseaux de **communication**, les surintensités de foudre susceptibles d'apparaître lors des impacts de foudre.

Le courant impulsionnel de foudre (I_{imp} – onde 10/350 μ s) des parafoudres doit être > ou = aux valeurs reprises ci-dessous en fonction des niveaux de protection.

Niveau de protection Np	
I-II	III-IV
I _{imp} minimum du parafoudre (en kA) en onde 10/350 μ s	
2	1

Pour les réseaux écrantés, ces valeurs peuvent être réduites d'un facteur 0,5.

Pour la **sélection** de ces parafoudres, il faut tenir compte des paramètres suivants :

- Caractéristiques de la ligne à protéger : ISDN, ADSL
- Nombre de lignes à protéger
- Type d'installation souhaitée : boîtier mural, répartiteur, rail DIN,...
- Ergonomie : modules débrochables.

Des parafoudres courants faibles de type 1 devront être installés au niveau du répartiteur télécom.

Pour ce faire, le maître d'ouvrage devra donner à l'installateur le nombre et les caractéristiques des lignes à protéger (type de signal, tension, ...), sans quoi ces protections ne pourront être chiffrées et installées.

Les paires non utilisées ainsi que le support métallique de la tête de ligne devront être mis à la terre.

8. PREVENTION DU PHENOMENE ORAGEUX

Cette étude évoque également l'aspect prévention vis-à-vis des risques foudre en présence de personnel exposé aux orages ou lors de manipulation de produits et/ou matériels dangereux.

Selon l'arrêté du 4 octobre 2010 modifié, « les enregistrements des agressions de la foudre sont datés et si possible localisés sur le site », et « tous les événements survenus dans l'installation de protection foudre (... coup de foudre...) sont consignés dans le carnet de bord ».

Pour permettre de manière fiable de faire évacuer les zones ouvertes, le système d'alerte, à l'approche d'un front orageux, peut être :

- soit un service local de détection des orages et/ou fronts orageux par réseau national METEOFRANCE,



- soit un système local de détection par moulin à champ type Détectstorm ou équivalent.



En effet, lors de l'approche ou de la formation d'une cellule orageuse, le champ électrostatique au sol varie de façon importante (de 150 V/m à 15kV/m en période orageuse).

Un dispositif (moulin à champ) mesure localement cette variation et informe le décideur sur la façon de gérer cette situation à risque.

Une fiche d'enregistrement pour chaque appel sera remplie et les datations du début et de fin d'alerte précisées. Une procédure sera alors mise en place et tout dépotage interdit jusqu'à la levée de l'alerte.

Cette procédure d'alerte foudre devra être régulièrement effectuée (nombre important de fiches remplies par an) par liaison téléphonique rendant pratiquement nulle la probabilité d'inflammation de zones explosibles sur l'aire de déchargement.

Ces fiches remplies régulièrement apporteront une bonne traçabilité des événements utiles lors d'investigations nécessaires après d'éventuels dysfonctionnements rencontrés. En cas de sinistres graves, ces éléments apportent une aide précieuse lors d'une enquête administrative ou judiciaire.

Conclusion :

A l'approche d'un orage, l'accès en toiture doit être interdit ainsi que les interventions sur le réseau électrique et la présence de personnes à proximité des descentes de paratonnerres. Cette prévention devra faire l'objet d'une information auprès du personnel et des sociétés extérieures au site, sur les risques de foudroiement direct et indirect.

La mise en place d'un abonnement METEORAGE ou d'un moulin à champ, n'est pas requise selon l'Analyse de Risque Foudre.

9. REALISATION DES TRAVAUX

La mise en œuvre des préconisations doit être réalisée par une société spécialisée et agréée



« Installation de paratonnerres et parafoudres ».

La qualité de l'installation des systèmes de protection est essentielle pour assurer une efficacité de la protection foudre. L'entreprise devra fournir son attestation Qualifoudre à la remise de son offre.

La marque Qualifoudre :

La marque QUALIFOUDRE identifie les sociétés compétentes dans le domaine de la foudre. Elle est attribuée depuis 2004 aux fabricants, aux bureaux d'études, aux installateurs et aux vérificateurs d'installations de protection.

Le label QUALIFOUDRE permet aux professionnels de la foudre de répondre aux exigences réglementaires de l'arrêté du 4 octobre 2010 modifié par l'arrêté du 11 mai 2015.

10. VERIFICATIONS DES INSTALLATIONS

10.1 Vérification initiale

Dès la réalisation d'une installation de protection contre la foudre, une vérification finale destinée à s'assurer que l'installation est conforme aux normes doit être faite avant 6 mois et comporter :

- Nature, section et dimensions des organes de capture et de descente,
- Cheminement de ces différents organes,
- Fixation mécanique des conducteurs,
- Respect des distances de séparation,
- Existence de liaisons équipotentielles,
- Valeurs des résistances des prises de terre (par le maître d'œuvre),
- Etat de bon fonctionnement des têtes ionisantes pour les PDA (éventuels),
- Interconnexion des prises de terre entre elles.
- Vérification des parafoudres (câblage, section, ...).

Pour certaines, ces vérifications sont visuelles. Pour les autres, il faudra s'assurer des continuités électriques par des mesures (maître d'œuvre).

Le maître d'œuvre devra, au préalable, mettre à la disposition de l'inspecteur réalisant la vérification le dossier d'ouvrage exécuté (D.O.E.) correspondant aux travaux réalisés par ses soins : cheminements des liaisons de masses, implantation des parafoudres dans les armoires respectant toutes les recommandations de l'Etude Technique.

10.2 Vérifications périodiques

La NF EN 62 305-3 prévoit des vérifications périodiques en fonction du niveau de protection à mettre en œuvre sur la structure à protéger en présence de protection extérieure :

Niveau de protection	Inspection visuelle (année)	Inspection complète (année)	Inspection complète des systèmes critiques (année)
I et II	1	2	1
III et IV	2	4	1

NOTE : Pour les structures avec risque d'explosion, une inspection complète est suggérée tous les 6 mois. Il convient d'effectuer des essais une fois par an.
Une exception acceptable à l'essai annuel peut être un cycle de 14 à 15 mois lorsqu'il est considéré avantageux d'effectuer des mesures de prise de terre en diverses saisons.

D'après NF EN 62 305-3

Les intervalles entre vérifications donnés dans le tableau ci-dessus s'appliquent dans le cas où il n'existe pas de texte réglementaire de juridiction. Or, pour le cas du site de **Gidy (45)** l'arrêté du 4 octobre 2010 modifié précise que la vérification visuelle doit être réalisée tous les ans et la vérification complète tous les deux ans.

Chaque vérification périodique doit faire l'objet d'un rapport détaillé reprenant l'ensemble des constatations et précisant les mesures correctives à prendre. Lorsqu'une vérification périodique fait apparaître des défauts dans le système de protection contre la foudre, il convient d'y remédier dans les meilleurs délais afin de maintenir l'efficacité optimale du système de protection contre la foudre.

Note importante :

Les parafoudres sont des composants passifs que l'on finit souvent par oublier et sont rarement intégrés dans les opérations de maintenance des installations électriques.

10.3 Vérifications supplémentaires

Dans le cadre de l'application de la norme NF EN 62305-3, des vérifications supplémentaires des installations de protection contre la foudre peuvent être réalisées suite aux événements suivants :

- Travaux d'agrandissement du site,
- Forte période orageuse dans la région,
- Impact sur les installations protégées (procédure de vérification des compteurs de coups de foudre et établissement d'un historique),
- Impossibilité d'installer un système de comptage efficace, dès qu'un doute existe après une activité locale orageuse,
- Perturbations sur des contrôles/commandes ont été constatées, alors une vérification de l'état des dispositifs de protection contre les surtensions est nécessaire.

Toutes ces vérifications devront être annotées dans la Notice de Vérification et Maintenance fournie. Il conviendra de la compléter pour la partie parafoudre, une fois que l'installation sera terminée.

11. TABLEAU DE SYNTHESE

Installations/ Equipements	Préconisations (effets directs et indirects)	Obligation	Optimisation
<u>I.E.P.F.</u> Entrepôts A et B	<u>Installation Extérieure de Protection Foudre</u>		
	Installation d'un SPF de niveau IV, conformément au § 6 de cette Etude Technique,	X	
	Mise à la terre de canalisations	X	
<u>I.I.P.F.</u> TGBT, TDC Tableaux divisionnaires et installations sensibles Lignes de télécommunication, report d'alarme et ligne secours Prévention Personnel	<u>Installation Intérieure de Protection Foudre</u>		
	Mise en place de parafoudres type 1+2 de niveau IV : onde 10/350 µs, conformément au § 7 de cette étude technique.	X	
	Protection par parafoudres type 2 (caractéristiques : onde 8/20 I _{max} 10 kA et U _p < 1,5 kV) conformément au § 7 de cette étude technique :	X	
	Protection par parafoudres courant faible adaptés, conformément au § 7 de cette étude technique.	X	
	Procédure à respecter en période orageuse, alerte foudre : <ul style="list-style-type: none"> - soit par un système autonome local type moulin à champ, Détektstorm ou équivalent - soit par un abonnement annuel à un service national de détection de front orageux, avertissant les services concernés que le risque d'orage sur la zone est élevé (Météorage). - Télé comptage (Météorage) 		X X X
(en cas de travaux)	Vérification initiale des travaux (REC) Vérification périodique Visuelle Vérification périodique Complète	X X X	

Notre étude est construite sur la base que les installations (électriques, structurelles, mises à la terre, ...) sont conformes aux normes et législations en vigueur, qu'elles sont vérifiées et maintenues en état par le maître d'ouvrage.

NOTA :

« Une installation de protection contre la foudre, conçue et installée conformément aux présentes normes, ne peut assurer la protection absolue des structures, des personnes et des biens, et de l'Environnement. Néanmoins, l'application de celles-ci doit réduire de façon significative les risques de dégâts dus à la foudre sur les équipements, les structures et les hommes ».

ANNEXE 1

Note de calcul distance de séparation

CALCUL DE LA DISTANCE DE SEPARATION

CALCUL de la DISTANCE de SEPARATION s

Niveau de protection	IV
----------------------	----

Coefficient Ki	0,04
----------------	------

Nombre de conducteurs de descente	3
-----------------------------------	---

Coefficient Kc	0,6
----------------	-----

Coefficient Km Air	1
Coefficient Km Béton, Briques	0,5

Coefficient I	75 m
---------------	------

PDA

Niveau de protection	Ki
I	0,08
II	0,06
III	0,04
IV	0,04

Nombre de conducteurs de descente	Kc
1	1
2	0,75
3	0,6
4 et +	0,41

Matériau	Km
Air	1
Béton, Briques	0,5

Calcul de S Air max	1,800 m
Calcul de S Béton, Briques max	3,600 m

$$s = k_i \frac{k_c}{k_m} I$$



NOTA: La distance de séparation est la distance minimale pour laquelle il n'y a pas formation d'étincelle dangereuse entre un conducteur de descente évacuant le courant de foudre et une masse conductrice voisine liée la terre. Pour qu'il y ait isolement au sens des étincelles dangereuses, il faut que la distance d séparant le système de protection contre la foudre de l'élément conducteur considéré, soit supérieur à s.

CALCUL de la DISTANCE de SEPARATION s

Niveau de protection	IV
Coefficient Ki	0,04

Nombre de conducteurs de descente	2
Coefficient Kc	0,75

Coefficient Km Air	1
Coefficient Km Béton, Briques	0,5
Coefficient l	64 m

PDA

Niveau de protection	Ki
I	0,08
II	0,06
III	0,04
IV	0,04

Nombre de conducteurs de descente	Kc
1	1
2	0,75
3	0,6
4 et +	0,41

Matériau	Km
Air	1
Béton, Briques	0,5

Calcul de S Air max	1,920 m
Calcul de S Béton, Briques max	3,840 m

$$s = k_i \frac{k_c \cdot l}{k_m}$$



NOTA: La distance de séparation est la distance minimale pour laquelle il n'y a pas formation d'étincelle dangereuse entre un conducteur de descente écoulant le courant de foudre et une masse conductrice voisine liée la terre. Pour qu'il y ait isolement au sens des étincelles dangereuses, il faut que la distance d séparant le système de protection contre la foudre de l'élément conducteur considéré, soit supérieur à s.

CALCUL de la DISTANCE de SEPARATION s

Niveau de protection	IV
Coefficient Ki	0,04

Nombre de conducteurs de descente	2
Coefficient Kc	0,75

Coefficient Km Air	1
Coefficient Km Béton, Briques	0,5

Coefficient I	69 m
---------------	------

PDA

Niveau de protection	Ki
I	0,08
II	0,06
III	0,04
IV	0,04

Nombre de conducteurs de descente	Kc
1	1
2	0,75
3	0,6
4 et +	0,41

Matériau	Km
Air	1
Béton, Briques	0,5

Calcul de S Air max	2,070 m
Calcul de S Béton, Briques max	4,140 m

$$s = k_i \frac{k_c}{k_m} l$$



NOTA: La distance de séparation est la distance minimale pour laquelle il n'y a pas formation d'étincelle dangereuse entre un conducteur de descente écoulant le courant de foudre et une masse conductrice voisine liée la terre. Pour qu'il y ait isolement au sens des étincelles dangereuses, il faut que la distance d séparant le système de protection contre la foudre de l'élément conducteur considéré, soit supérieur à s.

CALCUL de la DISTANCE de SEPARATION s

Niveau de protection	IV
Coefficient Ki	0,04

Nombre de conducteurs de descente	2
Coefficient Kc	0,75

Coefficient Km Air	1
Coefficient Km Béton, Briques	0,5

Coefficient I	72 m
---------------	------

Calcul de S Air max	2,160 m
Calcul de S Béton, Briques max	4,320 m

PDA

Niveau de protection	Ki
I	0,08
II	0,06
III	0,04
IV	0,04

Nombre de conducteurs de descente	Kc
1	1
2	0,75
3	0,6
4 et +	0,41

Matériau	Km
Air	1
Béton, Briques	0,5

$$s = k_i \frac{k_c}{k_m} I$$





NOTA: La distance de séparation est la distance minimale pour laquelle il n'y a pas formation d'étincelle dangereuse entre un conducteur de descente écoulant le courant de foudre et une masse conductrice voisine liée la terre. Pour qu'il y ait isolement au sens des étincelles dangereuses, il faut que la distance d séparant le système de protection contre la foudre de l'élément conducteur considéré, soit supérieur à s.

ANNEXE 2

Notice de Vérification et de Maintenance

NOTICE DE VERIFICATION ET DE MAINTENANCE

SEQUOIA GIDY (45)

Rédacteur	Vérification	Révision
Nom : Martin GOIFFON Date : 20/07/2020 Visa 	Nom : Alphonse GERBIER Date : 20/07/2020 Visa 	C

25 Avenue des Saules [Métro B] – 69600 OULLINS – France

8 Rue Jean Jaurès – 35000 RENNES - France

Tél. +33 (0)4 37 41 16 10 * Fax +33 (0)4 72 30 13 36

Tél. +33 (0)2 30 02 79 98

info@rg-consultant.com
www.rg-consultant.com



SOMMAIRE

1. ORDRES DES VERIFICATIONS 48

1.1 PROCEDURE DE VERIFICATION 48

1.2 VERIFICATION DE LA DOCUMENTATION TECHNIQUE 48

1.3 VERIFICATIONS VISUELLES..... 48

1.4 VERIFICATIONS COMPLETES 49

1.5 DOCUMENTATION DE LA VERIFICATION 50

2. MAINTENANCE 51

2.1 REMARQUES GENERALES..... 51

2.2 PROCEDURE DE MAINTENANCE..... 52

2.3 DOCUMENTATION DE MAINTENANCE..... 52

3. DESCRIPTION DES SPF..... 53

3.1 INSTALLATIONS EXTERIEURES DE PROTECTION CONTRE LA Foudre (I.E.P.F) 53

3.1.1 *Implantations des PDA*..... 53

3.1.2 *Caractéristiques des dispositifs de capture* 54

3.2 INSTALLATIONS INTERIEURES DE PROTECTION CONTRE LA Foudre (I.I.P.F) 55

4. NOTICE DE VERIFICATION 56

4.1 NOTICES DE VERIFICATION DES SYSTEMES DE PROTECTION Foudre (SPF) 56

4.2 NOTICE DE VERIFICATION DES PARAFoudRES..... 58

5. CARNET DE BORD 59

TABLE DES MODIFICATIONS

Rév	Chrono secrétariat	Date	Objet
C	RGC 24746	20/07/2020	Notice de vérification et de maintenance

GLOSSAIRE

ICPE : Installations Classées pour la Protection de l'Environnement

EIPS : Equipements Importants Pour la Sécurité

SPF : Système de Protection contre la Foudre

IEPF : Installation Extérieure de Protection contre la Foudre

IIPF : Installation Intérieure de Protection contre la Foudre

1. ORDRES DES VERIFICATIONS

1.1 Procédure de vérification

Le but des vérifications est de s'assurer que le système est conforme aux normes en vigueur.

Elles comprennent la vérification de la documentation technique, les vérifications visuelles, les vérifications complètes et la documentation de ces inspections.

1.2 Vérification de la documentation technique

Il y a lieu de vérifier la documentation technique totalement, pour s'assurer de la conformité à la série des normes NF EN 62305 et de la cohérence avec les schémas d'exécution.

1.3 Vérifications visuelles

Il convient d'effectuer des vérifications visuelles pour s'assurer que :

- la conception est conforme aux normes NF EN 62305, NF C 17102 et NF EN 62561-x (avec x de 1 à 7),
- le Système de Protection Foudre est en bon état,
- les connexions sont serrées et les conducteurs et bornes présentent une continuité,
- aucune partie n'est affaiblie par la corrosion, particulièrement au niveau du sol,
- les connexions visibles de terre sont intactes (opérationnelles),
- tous les conducteurs visibles et les composants du système sont fixés et protégés contre les chocs et à leur juste place,
- aucune extension ou modification de la structure protégée n'impose de protection complémentaire,
- aucun dommage du système de protection des parafoudres et des fusibles n'est relevé,
- l'équipotentialité a été réalisée correctement pour de nouveaux services intérieurs à la structure depuis la dernière inspection et les essais de continuité ont été effectués,
- les conducteurs et connexions d'équipotentialité à l'intérieur de la structure sont en place et intacts,
- les distances de séparation sont maintenues,
- l'inspection et les essais des conducteurs et des bornes d'équipotentialité, des écrans, du cheminement des câbles et des parafoudres ont été contrôlés et testés.

1.4 Vérifications complètes

La vérification complète et les essais des SPF comprennent une inspection visuelle complétée par :

- les essais de continuité des parties non visibles lors de la vérification initiale et qui ne peuvent être contrôlées par vérification visuelle ultérieurement ;
- les valeurs de résistance de la prise de terre. Il convient d'effectuer des mesures de terre isolées ou associées et d'enregistrer les valeurs dans un rapport de vérification du SPF.

a) La résistance de chaque électrode de terre et si possible, la résistance de la prise de terre complète.

Il convient de mesurer chaque prise de terre locale à partir de la borne d'essai en position ouverte (mesure isolée).

Si la valeur de la résistance globale de la prise de terre excède 10 Ω , un contrôle est effectué pour vérifier que la prise de terre soit conforme.

Si la valeur de la résistance de la prise de terre s'est sensiblement accrue, des recherches sont effectuées pour en déterminer les raisons et prendre les mesures nécessaires.

Pour les prises de terre dans des sols rocailleux, il convient de se conformer au chapitre E.5.4.3.5 de la norme NF EN 62305. La valeur de 10 Ω n'est pas applicable dans ce cas.

b) Les résultats des contrôles visuels des connexions des conducteurs et jonctions ou leur continuité électrique.

Si la prise de terre n'est pas conforme à ces exigences ou si le contrôle de ces exigences n'est pas possible, faute d'informations, il convient d'améliorer la prise de terre par des électrodes complémentaires ou par l'installation d'un nouveau réseau de terre.

1.5 Documentation de la vérification

Le carnet de bord joint en chapitre 5, retrace l'historique des vérifications périodiques destinées à l'inspecteur, et comporte la nature des vérifications (mesure de continuité, de la résistance des terres, vérification à la suite d'un accident, type de vérification : visuelle ou complète), ainsi que les méthodes d'essai et les résultats des données obtenues.

Il est recommandé que l'inspecteur élabore un rapport qui sera conservé avec les rapports de conceptions, de maintenances et de vérifications antérieurs.

Il convient que le rapport de vérification du Système de Protection Foudre comporte les informations suivantes :

- les conditions générales des conducteurs de capture et des autres composants de capture ;
- le niveau général de corrosion et de la protection contre la corrosion ;
- la sécurité des fixations des conducteurs et des composants ;
- les mesures de la résistance de la prise de terre ;
- les écarts par rapport aux normes ;
- la documentation sur les modifications et les extensions du système et de la structure. De plus, les schémas d'installation et de conception ont lieu d'être revus ;
- les résultats des essais effectués.

2. MAINTENANCE

Il convient de vérifier régulièrement le SPF afin de s'assurer qu'il n'est pas détérioré et qu'il continue à satisfaire aux exigences pour lesquelles il a été conçu. Il convient que la conception d'un SPF détermine la maintenance nécessaire et les cycles de vérification conformément au Tableau suivant.

Niveau de protection	Inspection visuelle (année)	Inspection complète (année)	Inspection complète des systèmes critiques (année)
I et II	1	2	1
III et IV	2	4	1

NOTE Pour les structures avec risque d'explosion, une inspection complète est suggérée tous les 6 mois. Il convient d'effectuer des essais une fois par an.
Une exception acceptable à l'essai annuel peut être un cycle de 14 à 15 mois lorsqu'il est considéré avantageux d'effectuer des mesures de prise de terre en diverses saisons.

Tableau 1 : Périodicité selon le niveau de protection.

Les intervalles entre inspections donnés dans le tableau ci-dessus s'appliquent dans le cas où il n'existe pas de texte réglementaire de juridiction. Or, pour le cas du projet de **Gidy (45)**, l'arrêté du 4 Octobre 2010 modifié précise que la vérification visuelle doit être réalisée tous les ans et la vérification complète tous les deux ans.

2.1 Remarques générales

Les composants du SPF perdent de leur efficacité au cours des ans en raison de la corrosion, des intempéries, des chocs mécaniques et des impacts de foudre.

Il y a lieu que l'inspection et la maintenance soient faites par un organisme agréé **Qualifoudre**.

Pour effectuer la maintenance et les vérifications du système de protection, il convient de coordonner les deux programmes, vérification et maintenance.

La maintenance d'un système de protection est importante même si le concepteur du SPF a pris des précautions particulières pour la protection contre la corrosion et a dimensionné les composants en fonction de l'exposition particulière contre les dommages de la foudre et les intempéries, en complément des exigences des normes NF EN 62 305 et NF C 17102.

Il convient que les caractéristiques mécaniques et électriques d'un système de protection soient maintenues toute la durée de sa vie afin de satisfaire aux exigences des normes.

Si des modifications sont effectuées sur le bâtiment ou sur l'équipement ou si sa vocation est modifiée, il peut être nécessaire de modifier le système de protection.

Si une vérification montre que des réparations sont nécessaires, celles-ci seront exécutées sans délai et ne peuvent être reportées à la révision suivante.

2.2 Procédure de maintenance

Le projet de **Gidy (45)** doit établir des programmes de vérifications périodiques pour tous les SPF.

La fréquence des procédures de maintenance dépend :

- de la dégradation liée à la météorologie et à l'environnement ;
- de l'exposition au danger de foudre ;
- du niveau de protection donné à la structure.

Une inspection visuelle est obligatoire tous les ans et une inspection complète doit être faite tous les deux ans.

Le carnet de bord comporte un programme de maintenance, listant les vérifications de manière que la maintenance soit régulièrement suivie et comparée avec les vérifications antérieures.

Le programme de maintenance comporte les informations suivantes :

- vérification de tous les conducteurs et composants du SPF ;
- vérification de la continuité électrique de l'installation ;
- mesure de la résistance de terre du système de mise à la terre ;
- vérification des parafoudres ;
- re-fixation des composants et des conducteurs ;
- vérification de l'efficacité du système après modifications ou extensions de la structure et de ses installations.

2.3 Documentation de maintenance

Il convient que des enregistrements complets soient effectués lors des procédures de maintenance et qu'ils comportent les actions correctives prises ou à prendre.

Ces enregistrements fournissent des moyens d'évaluation des composants et de l'installation du SPF.

Il convient que ces enregistrements servent de base pour la révision et la modernisation des programmes de maintenance du SPF et qu'ils soient conservés avec les rapports de conception et de vérification.

3. DESCRIPTION DES SPF

3.1 Installations Extérieures de Protection contre la foudre (I.E.P.F)

3.1.1 Implantations des PDA

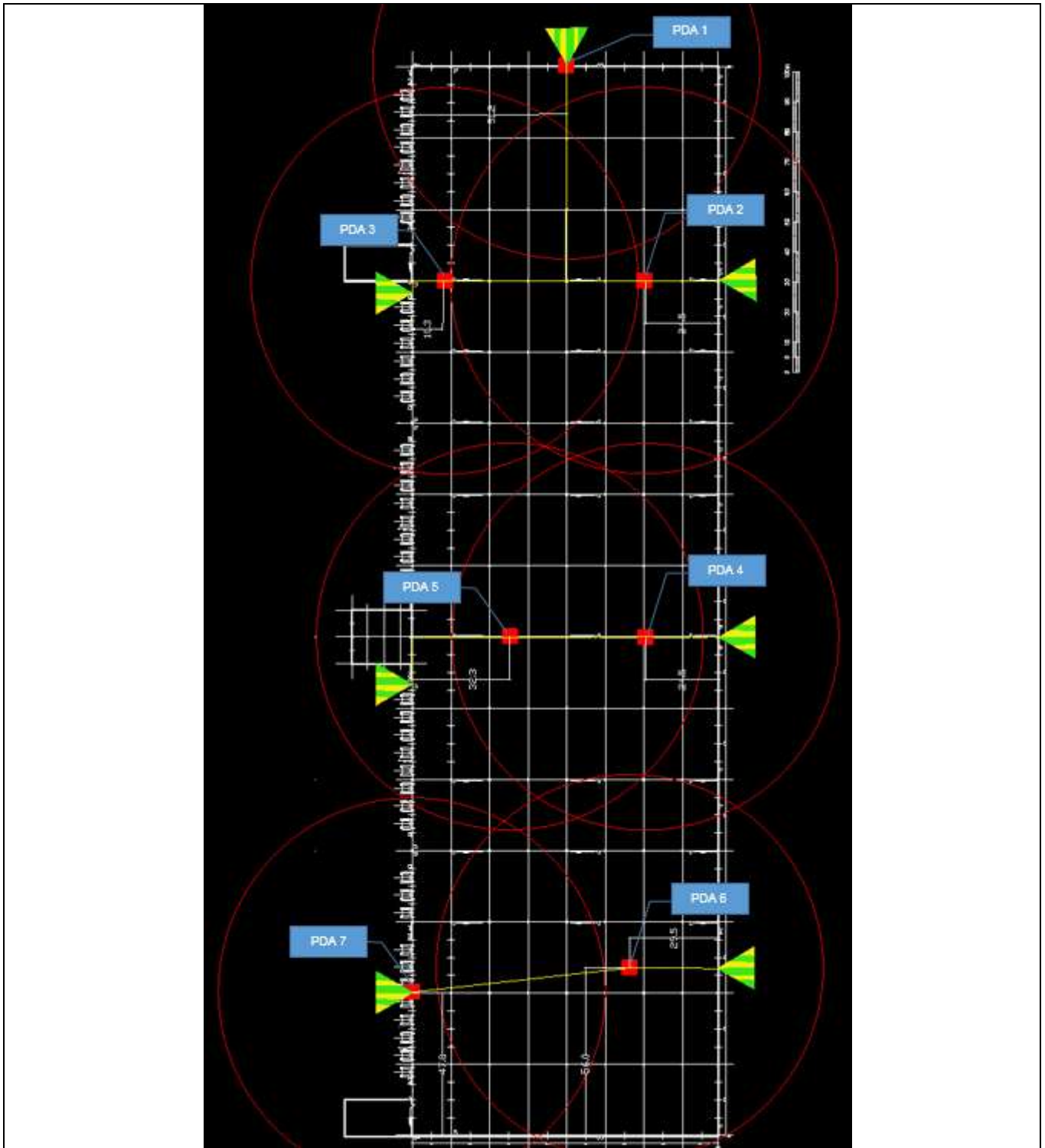

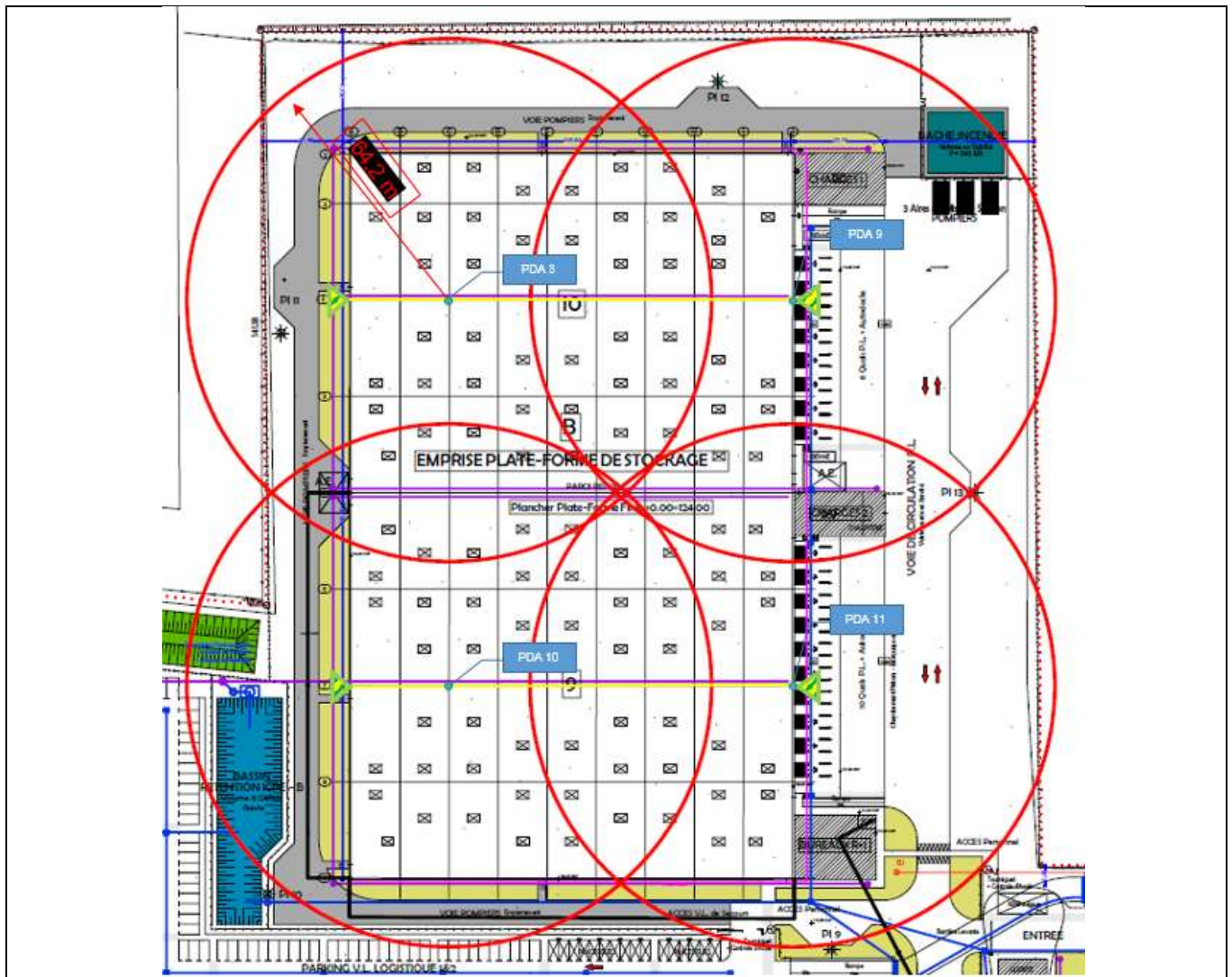

3.1.2 Caractéristiques des dispositifs de capture

	PDA 1	PDA 2	PDA 3	PDA 4	PDA 5	PDA 6
Avance à l'amorçage	60 µs	60 µs	60 µs	60 µs	60 µs	60 µs
Hauteur	5 m	5 m	5 m	5 m	5 m	5 m
Niveau de protection	4	4	4	4	4	4
Rayon de protection	64,2 m	64,2 m	64,2 m	64,2 m	64,2 m	64,2 m
Distance de séparation	180 cm	192 cm	192 cm	207 cm	207cm	216cm

	PDA 7	PDA 8	PDA 9	PDA 10	PDA 11
Avance à l'amorçage	60 µs	60 µs	60 µs	60 µs	60 µs
Hauteur	5 m	5 m	5 m	5 m	5 m
Niveau de protection	4	4	4	4	4
Rayon de protection	64,2 m	64,2 m	64,2 m	64,2 m	64,2 m
Distance de séparation	216 cm	210 cm	210 cm	210 cm	210 cm

3.2 Installations Intérieures de Protection contre la Foudre (I.I.P.F)

Caractéristiques des parafoudres mis en œuvre :

Localisation	Type (1, 2, 3)	Up (kV)	In (kA)	Iimp ou Imax (kA)	Protections	Marques
IGBT	1	2,5	5	12,5		
TGBT A	1	2,5	5	12,5		
TGBT B	1	2,5	5	12,5		
TD SPK + SURPRESSEUR	1+2	1,5	5	12,5		
TD PDG	1+2	1,5	5	12,5		
TD 1 à 11	1+2	1,5	5	12,5		
CMSI A	2	1,5	5	2		
CMSI B	2	1,5	5	2		
Télétransmetteur A	2	1,5	5	2		
Télétransmetteur B	2	1,5	5	2		
Détection gaz	2	1,5	5	2		
Lignes télécom	1			1,0		

4. NOTICE DE VERIFICATION

4.1 Notices de vérification des Systèmes de Protection Foudre (SPF)

FICHE CONTROLE PDA

Numéro du PDA :

BATIMENT PROTEGE :

CARACTERISTIQUES PDA	
Modèle :	
Marque :	
Hauteur du mât :	
Avance à l'amorçage :	
Testable à distance : Oui <input type="checkbox"/> Non <input type="checkbox"/>	Résultat du test de la tête : Positif <input type="checkbox"/> Négatif <input type="checkbox"/>
Nombre de conducteur de descente :	
Niveau de protection :	
<input type="checkbox"/> I <input type="checkbox"/> II <input type="checkbox"/> III <input type="checkbox"/> IV	
Rayon de protection : (m)	

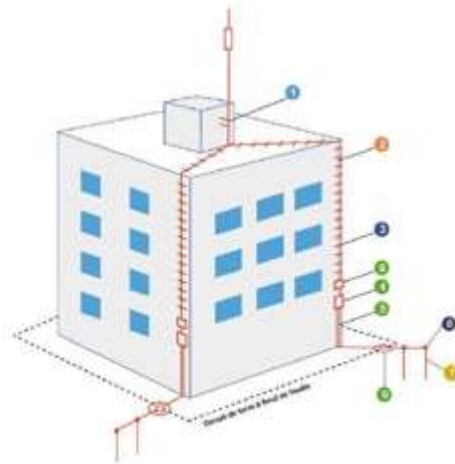

✓ **INSPECTION VISUELLE :**

1- Etat des composants du dispositif de capture :

- | | | | |
|-------------------------------|-----------------------------------|---------------------------------------|--|
| Etat visuel d'ensemble : | <input type="checkbox"/> Conforme | <input type="checkbox"/> Non-conforme | |
| Etat des composants : | <input type="checkbox"/> Conforme | <input type="checkbox"/> Non-conforme | |
| Etat du mât du paratonnerre : | <input type="checkbox"/> Conforme | <input type="checkbox"/> Non-conforme | |
| Etat des ancrages : | <input type="checkbox"/> Conforme | <input type="checkbox"/> Non-conforme | |
| Etat des connexions : | <input type="checkbox"/> Conforme | <input type="checkbox"/> Non-conforme | |

2- Nature et composition des conducteurs de descentes :

- | | | | |
|------------------------------------------|-----------------------------------|---------------------------------------|--|
| Type et matériau : | <input type="checkbox"/> Conforme | <input type="checkbox"/> Non-conforme | |
| Présence de joints de contrôle: | <input type="checkbox"/> Conforme | <input type="checkbox"/> Non-conforme | |
| Cheminement du conducteur de descente: | <input type="checkbox"/> Conforme | <input type="checkbox"/> Non-conforme | |
| Raccordement au dispositif de capture : | <input type="checkbox"/> Conforme | <input type="checkbox"/> Non-conforme | |
| Continuité des conducteurs de descente : | <input type="checkbox"/> Conforme | <input type="checkbox"/> Non-conforme | |

3- Installation et état des conducteurs de descentes :

- Rayons de courbure des coudes des conducteurs : Conforme Non-conforme
- Etat des connexions : Conforme Non-conforme
- Fixation du conducteur de descente (3 par m) : Conforme Non-conforme
- Croisement avec des canalisations électriques : Conforme Non-conforme
- Connexions équipotentielles avec les dispositifs internes et les plans de masses ou de terre :
- Conforme Non-conforme
- Distance de séparation par rapport aux masses métalliques : (m)
- Conforme Non-conforme
- Protection mécanique du conducteur de descente au niveau du sol ou gaine isolée :
- Conforme Non-conforme
- Compteur de coup de foudre : Conforme Non-conforme
- Nombre d'impact relevé :
- Pancarte d'avertissement: Présente Absente

4- Prise de terre :

Appareil utilisé pour les mesures :

Constitution : Conforme Non-conforme

Etat : Conforme Non-conforme

Prise de terre de type :

A B

Valeur des prises de terre de type A (Ohms) :

Valeur de la prise de terre de type B :(Ohms)

Conforme à Améliorer

Présence du piquet de terre :

Conforme Non-conforme

RESULTAT DE LA VERIFICATION :

ACTIONS CORRECTIVES :

4.2 Notice de vérification des parafoudres

➤ **Description de l'équipement à vérifier**

FICHE CONTROLE DES PARAFOUDRES

Nom de l'armoire :

Photos :

EQUIPEMENTS PROTEGES :

CARACTERISTIQUES PARAFOUDRES

Régime de Neutre :

Marque :

- Tétra
- Tri
- Mono

Type 1 Type 3

Type 2

Up :kV

Uc :V

Pour type 1 :

I_{imp} :kA

Pour type 2 ou 3 :

I_n :kA

I_{max} :kA

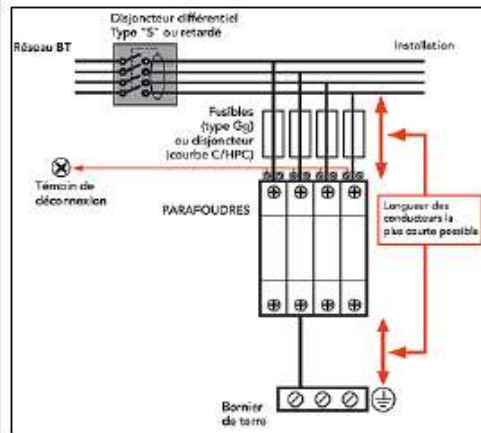

INSPECTION VISUELLE :

- Règle des 50 cm respectée OUI NON
 - Section des câbles respectée OUI NON
 - Signalisation du défaut du parafoudre OUI NON
 - Présence étiquette OUI NON
 - Dispositif de coupure associé existant OUI NON
 - Sélectivité OUI NON
- Calibre Disjoncteur Armoire :
- Calibre Disjoncteur/Fusible PRF :
- Présence fusible dans PF OUI NON

RESULTAT DE LA VERIFICATION :

ACTIONS CORRECTIVES :

5. CARNET DE BORD



N° 071179534036

**INSTALLATIONS DE PROTECTION
CONTRE LA Foudre
CARNET DE BORD**

Raison sociale : _____

Adresse de l'Établissement :

CARNET DE BORD

Ce carnet de bord est la trace de l'historique de l'installation de protection foudre et doit être tenu à jour sous la responsabilité du Chef d'Établissement.

Il doit rester à la disposition des Agents des Pouvoirs Publics chargés du contrôle de l'Établissement.

Il ne peut sortir de l'Établissement ni être détruit lorsqu'il est remplacé par un autre carnet de bord.

Renseignements sur l'Etablissement

Nature de l'activité :

N° de classification INSEE :

à la date du : ; Type : ; Catégorie :

Classement de l'Etablissement à la date du : ; Type : ; Catégorie :

à la date du : ; Type : ; Catégorie :

Pouvoirs Publics exerçant le contrôle de l'Etablissement :

Inspection {
 Du {
 Travail {

Commission {
 De {
 Sécurité {

DREAL {
 {
 {

Personne responsable de la surveillance des installations :

NOM	QUALITE	DATE D'ENTREE EN FONCTION

HISTORIQUE DES INSTALLATIONS DE PROTECTION CONTRE LA Foudre

I - DEFINITION DES BESOINS DE PROTECTION CONTRE LA Foudre

DATE DE REDACTION	INTITULE DU RAPPORT	SOCIETE	NOM DU REDACTEUR / N° QUALIFOUDRE
20/07/2020	Analyse du Risque Foudre	RG CONSULTANT	M.GOIFFON 071179534036

II – ETUDE TECHNIQUE DES PROTECTIONS ET NOTICE DE CONTROLE ET DE MAINTENANCE

DATE DE REDACTION	INTITULE DU RAPPORT	SOCIETE	NOM DU REDACTEUR / N° QUALIFOUDRE
20/07/2020	Etude technique foudre	RG Consultant	M.GOIFFON 071179534036

Les installations de protection sont décrites dans le rapport initial, leurs modifications sont signalées dans les rapports suivants.

III – INSTALLATION DES PROTECTIONS

DATE DE REDACTION	INTITULE DU RAPPORT	SOCIETE	NOM DU REDACTEUR / N° QUALIFOUDRE

IV – VERIFICATIONS PERIODIQUES & MAINTENANCE

Installation Extérieure de Protection Foudre (I.E.P.F)

NATURE DE LA VERIFICATION				RESULTATS DE LA VERIFICATION		VERIFICATEUR	
Date	Type de protection	Vérification de tous les conducteurs et composants du SPF (test de l'électronique pour les PDA)	Vérification de la continuité électrique de l'installation	Mesure de la résistance de terre du système de mise à la terre	Indiquer les valeurs obtenues ou les constatations faites Référence des rapports	Actions prises ou à prendre	Nom et Qualité de la personne qui a effectué la vérification ou N° QUALIFOUDRE

Installation Intérieure de Protection Foudre (I.I.P.F)

La vérification des parafoudres type 1 et type 2 se font, tout d'abord, **visuellement** tous **les ans** (signalisation qui donne l'état du parafoudre, lire la notice du constructeur pour connaître la méthode de signalisation utilisée), et la **vérification plus complète** nécessitant le démontage des parafoudres tous les **2 ans** (valise test).

La maintenance doit être faite dès qu'un parafoudre est défectueux, et dès qu'un composant ou un conducteur n'est plus ou mal fixé.

La vérification de l'efficacité du système doit être effectuée après chaque modification ou extension de la structure et de ses installations.

A) Cas des parafoudres à modules déconnectables

- Ouvrir le disjoncteur associé aux parafoudres.
- Enlever le module déconnectable hors service.
- Mettre en place un nouveau module.
- Vérifier la fonction test du disjoncteur.
- Fermer le disjoncteur.
- Vérifier la signalisation (*) des parafoudres (parafoudre en service).

(*) Signalisation qui donne l'état du parafoudre (lire la notice du constructeur pour connaître la méthode de signalisation utilisée).

B) Parafoudres non déconnectables

- Consigner l'armoire électrique (ouverture du disjoncteur général de l'armoire et des disjoncteurs secondaires).
- Ouvrir le disjoncteur associé aux parafoudres.
- Enlever le parafoudre défectueux.
- Mettre en place un nouveau parafoudre.
- Vérifier la fonction test du disjoncteur.
- Fermer le disjoncteur.
- Vérifier la signalisation des parafoudres (parafoudre en service).
- Enlever la consignation de l'armoire (fermer le disjoncteur général, réenclencher les disjoncteurs secondaires un par un).

ANNEXE 3

Lexique

Armatures d'acier interconnectées	Armatures d'acier à l'intérieur d'une structure, considérées comme assurant une continuité électrique.
Barre d'équipotentialité	Barre permettant de relier à l'installation de protection contre la foudre les équipements métalliques, les masses, les lignes électriques et de télécommunications et d'autres câbles.
Borne ou barrette de coupure	Dispositif conçu et placé de manière à faciliter les essais et mesures électriques des éléments de l'installation de protection contre la foudre.
Conducteur (masse) de référence	Système de conducteurs servant de référence de potentiel à d'autres conducteurs. On parle souvent du "zéro volt".
Conducteur d'équipotentialité	Conducteur permettant d'assurer l'équipotentialité.
Conducteur de descente	Conducteur chargé d'écouler à la terre le courant d'un coup de foudre direct. Il relie le dispositif de capture au réseau de terre.
Conducteur de protection (PE)	Conducteur destiné à relier les masses pour garantir la sécurité des personnes contre les chocs électriques.
Coup de foudre	Impact simple ou multiple de la foudre au sol.
Coup de foudre direct	Impact qui frappe directement la structure ou son installation de protection contre la foudre.
Coup de foudre indirect	Impact qui frappe à proximité de la structure et entraînant des effets conduits et induits dans et vers la structure.
Couplage	Mode de transmission d'une perturbation électromagnétique de la source à un circuit victime.
Dispositif de capture	Partie de l'installation extérieure de protection contre la foudre destinée à capter les coups de foudre directs.
Distance de séparation	Distance minimale entre deux éléments conducteurs à l'intérieur de l'espace à protéger, telle qu'aucune étincelle dangereuse ne puisse se produire entre eux.
Effet de couronne ou Corona	Ensemble des phénomènes d'ionisation liés au champ électrique au voisinage d'un conducteur ou d'une pointe.

Effet réducteur

Réduction des perturbations HF par la proximité du conducteur victime avec la masse. L'effet réducteur est le rapport de l'amplitude de la perturbation collectée par un câble non blindé ou loin des masses à celle collectée par le même câble blindé ou installé contre un conducteur de masse.

Electrode de terre

Élément ou ensemble d'éléments de la prise de terre assurant un contact électrique direct avec la terre et dissipant le courant de décharge atmosphérique dans cette dernière.

Equipements métalliques

Éléments métalliques répartis dans l'espace à protéger, pouvant écouler une partie du courant de décharge atmosphérique tels que canalisations, escaliers, guides d'ascenseur, conduits de ventilation, de chauffage et d'air conditionné, armatures d'acier interconnectées.

Etincelle dangereuse (étincelage)

Décharge électrique inadmissible, provoquée par le courant de décharge atmosphérique à l'intérieur du volume à protéger.

Foudre

Décharge électrique aérienne, accompagnée d'une vive lumière (éclair) et d'une violente détonation (tonnerre).

Installation de Protection contre la Foudre (I.P.F.)

Installation complète, permettant de protéger une structure contre les effets de la foudre. Elle comprend à la fois une installation extérieure (I.E.P.F.) et une installation intérieure de protection contre la foudre (I.I.P.F.)

Liaison équipotentielle

Éléments d'une installation réduisant les différences de potentiels entre masse et élément conducteur.

Mode commun (MC)

Un courant de mode commun circule dans le même sens sur tous les conducteurs d'un câble. La différence de potentiels (d.d.p.) de MC d'un câble est celle entre le potentiel moyen de ses conducteurs et la masse. Le mode commun est aussi appelé mode longitudinal parallèle ou asymétrique.

Mode différentiel (MD)

Un courant de mode différentiel circule en opposition de phase sur les deux fils d'une liaison filaire, il ne se referme donc pas dans les masse. Une différence de potentiels (d.d.p.) de MD se mesure entre le conducteur signal et son retour. Le mode différentiel est aussi appelé mode normal, symétrique ou série.

Niveau de protection	Terme de classification d'une installation de protection contre la foudre exprimant son efficacité.
Parafoudre ou parasurtenseur	Dispositif destiné à limiter les surtensions transitoires et à dériver les ondes de courant entre deux éléments à l'intérieur de l'espace à protéger, tels que les éclateurs ou les dispositifs semi-conducteurs.
Paratonnerre	Appareil destiné à préserver les bâtiments contre les effets directs de la foudre.
P.D.A	Paratonnerre équipé d'un système électrique ou électronique générant une avance à l'amorçage. Ce gain moyen s'exprime en microseconde.
Point d'impact	Point où un coup de foudre frappe la terre, une structure ou une installation de protection contre la foudre.
Prise de terre	Partie de l'installation extérieure de protection contre la foudre destinée à conduire et à dissiper le courant de décharge atmosphérique à la terre.
Régime de neutre	<p>Il caractérise le mode de raccordement à la terre du neutre du secondaire du transformateur source et les moyens de mise à la terre des masses de l'installation. Il est défini par deux lettres :</p> <ul style="list-style-type: none"> • La première indique la position du neutre par rapport à la terre : I : neutre isolé ou relié à la terre à travers une impédance T : neutre directement à la terre • La deuxième précise la nature de la liaison masse-terre : T : masses reliées directement à la terre (en général à une prise de terre distincte de celle du neutre) N : masses reliées au point neutre, soit par l'intermédiaire d'un conducteur de protection lui-même relié à la prise de terre du neutre (N-S), soit par l'intermédiaire du conducteur de neutre lui-même (N-C).
Réseau de masse	Ensemble des conducteurs d'un site reliés entre eux. Il se compose habituellement des conducteurs de protection, des bâtis, des chemins de câbles, des canalisations et des structures métalliques.
Réseau de terre	Ensemble des conducteurs enterrés servant à écouler dans la terre les courants externes en mode commun. Un réseau de terre doit être unique, équipotentiel et maillé.

Résistance de terre

Résistance entre un réseau de terre et un "point de référence suffisamment éloigné". Exprimée en Ohms (Ω), elle n'a pas, contrairement au maillage des masses, d'influence sur l'équipotentialité du site.

Surface équivalente

Surface de sol plat qui recevrait le même nombre d'impacts que la structure ou le bâtiment en question. Cette surface est toujours plus grande que la seule emprise au sol de l'ensemble à protéger. On la détermine en pratique en entourant fictivement le périmètre de cet ensemble par une bande horizontale, dont la largeur est égale à trois fois sa hauteur. Elle peut ensuite être corrigée en tenant compte des objets environnants : arbres, autres structures, susceptibles de dévier un coup de foudre vers eux.

Surtension

Variation importante de faible durée de la tension.

Tension de mode commun

Tension mesurée entre deux fils interconnectés et un potentiel de référence (voir mode commun).

Tension différentielle

Tension mesurée entre deux fils actifs (voir mode différentiel).

Tension résiduelle d'un parafoudre

Tension qui apparaît sur une sortie d'un parafoudre pendant le passage du courant de décharge.

TGBT

Tableau Général Basse Tension

Traceur

Predécharge progressant à travers l'air et formant un canal faiblement ionisé.

Annexe 3 – Note d'accidentologie sur les entrepôts de matières combustibles, éditée par le BARPI, octobre 2017

Note d'accidentologie **sur les entrepôts de matières combustibles**

La base de données ARIA recense au 09 octobre 2017, 207 événements français impliquant des entrepôts de matières combustibles sur une période allant du 01/01/2009 au 31/12/2016 (voir liste en PJ), soit une moyenne de 25 événements par an.

1/ Caractéristiques des établissements

a- Les bâtiments de stockage :

La répartition des bâtiments sinistrés en fonction de leur surface au sol est la suivante :

Surface	Nombre d'accidents	Pourcentage (en %)
Entre 0 et 5 000 m ² (non compris)	85	41
Entre 5 000 et 10 000 m ² (non compris)	27	13
≥ 10 000 m ²	31	15
inconnue	61	29

Au cours de ces 8 dernières années, de nombreux accidents ont eu lieu dans des bâtiments « multi-propriétaires ». L'activité de logistique (entrepôt) est ainsi imbriquée dans un bâtiment où s'exercent plusieurs activités professionnelles (ARIA 40239, 41482, 41877, 42472, 42797, 47066). En outre, certains bâtiments sont susceptibles d'accueillir des personnes en dehors de l'activité de stockage (magasin dit « Drive » : ARIA 45201).

Les bâtiments impliqués dans les sinistres sont généralement anciens. Ils peuvent de ce fait présenter des risques particuliers par rapport à l'amiante (retombée de poussières en cas d'incendie). Toutefois, des accidents se sont produits dans des entrepôts plus récents (ARIA 48115,45302, 37736), mais en plus faible nombre en raison des prescriptions réglementaires qui impliquent le compartimentage des marchandises, voire le sprinklage en fonction de la surface de la cellule.

b- Répartition par régime réglementaire (lorsque les données sont transmises au BARPI) :

Les stockages sont susceptibles de relever des rubriques : 1510, 1530, 1532, 2662 et 2663.

La répartition par régime réglementaire des établissements ayant fait l'objet d'un accident est la suivante :

Régime IC	Nombre d'accidents	Pourcentage (en %)
Seveso (seuil haut et bas)	6	3
Autorisation	34	16
Enregistrement	4	2
Déclaration	20	10
Potentiellement en infraction	9	4

Plusieurs accidents ont eu lieu dans des établissements « potentiellement en infraction ». En effet, ces derniers n'étaient pas connus de l'inspection des installations classées (ARIA 36218, 41744,

DGPR/SRT/BARPI

44309, 45283, 45609, 46496) ou des services de secours (ARIA 43618). Après enquête, il apparaît parfois que le seuil des 500 tonnes de matières combustibles (rubrique 1510) n'était pas atteint au moment des sinistres (ARIA 43518, 45201).

c- Matières stockées :

Les matériaux stockés dans les entrepôts sont de natures diverses. Parmi les substances récurrentes à plus ou moins fort pouvoir calorifique, on trouve :

- du bois (meubles, palettes);
- des produits manufacturés en plastique (ustensiles de cuisine, matériels de salle de bain...);
- des produits chimiques (peinture, solvants, phytosanitaire) ;
- du papier (archives), du carton...
- du matériel informatique ou de l'électroménager ;
- des aérosols ;
- des denrées alimentaires notamment dans les entrepôts frigorifiques ;
- des pneumatiques...

d- L'activité de vente par correspondance :

L'activité de vente par correspondance a fait l'objet de 2 incendies recensés dans ARIA en France. Les sinistres se sont produits dans :

- Deux entrepôts exploités par des sociétés spécialisées dans la vente par correspondance d'articles de mode (ARIA 41328, 48339) ;
- un stockage exploité par une société de la grande distribution type « drive » (ARIA 45201).

2/ Typologies des événements

Les phénomènes dangereux se répartissent de la façon suivante :

Typologies (non exclusives l'une de l'autre)	Nombre d'accidents	Pourcentage (en %)	Pourcentage IC tout secteur confondu année 2016
Incendie	170	82	60
Explosion	17	8	6
Rejet de matière dangereuse	91	44	40

L'incendie constitue la typologie d'accident la plus fréquente (82 % des cas à comparer à la moyenne tout secteur d'activité confondu qui est de 60 % pour l'année 2016). En revanche, les autres types de phénomènes (explosion, rejet de matière dangereuse) sont comparables en fréquence à ceux qui se produisent dans d'autres secteurs d'activités.

a- Caractéristiques des incendies :

Les **départs de feux** se trouvent généralement à l'intérieur des stockages. Mais, certains départs sont initiés de l'extérieur :

- parking poids-lourds (ARIA 38991, 40635, 45355) ;

DGPR/SRT/BARPI

- quais de chargement (ARIA 36172, 43644, 43834) ;
- stockage de déchets ou de palettes à l'extérieur des locaux (ARIA 40296, 42626, 44655) ;
- stockage sous chapiteau (ARIA 45555) ;
- zones de « picking » (stockage temporaire en attente de traitement : ARIA 44660).

L'importance des **effets thermiques** nécessite souvent l'interruption de la circulation routière et/ou ferroviaire (ARIA 36326, coupure de l'alimentation électrique des voies ferrées : ARIA 38567, 42702). Les fronts de flammes peuvent être notables (15 m de haut : ARIA 40239). L'assistance de la CASU (Cellule d'appui au situation d'urgence) de l'INERIS a été sollicitée pour déterminer les distances d'effet des flux thermiques dans un seul cas (ARIA 44359).

Néanmoins, un dispositif de sprinklage permet de circonscrire rapidement les foyers d'incendie avant qu'ils ne se développent dans plusieurs accidents (ARIA 41328, 46740, 44752 : extinction du feu en une dizaine de minutes).

Les feux mobilisent en général **beaucoup de moyens humains et matériels** (près de 150 pompiers dans ARIA 45283). Il est parfois nécessaire de réquisitionner du matériel afin de mener à bien les opérations de déblaiement (engin de chantier : ARIA 45212).

Les services de secours rencontrent couramment des **difficultés d'alimentation en eau** (ARIA 36086, 36242, 36261, 38851, 44229...). Les volumes d'eaux d'extinction à mobiliser sont importants et se chiffrent en **milliers de m³** pour les sinistres les plus importants (ARIA 36325, 41482, 42778). Les poteaux incendies sont parfois gelés en période hivernale (ARIA 37619) ou délivrent une pression d'eau insuffisante (ARIA 38578).

Parallèlement aux problèmes d'alimentation en eau, les pompiers rencontrent des difficultés pour accéder au site (présence de chiens de garde : ARIA 40294, accumulation de badauds venus observer l'incendie, travaux sur la voie publique : ARIA 42626).

Les secours interviennent souvent dans des milieux hostiles : structure métallique qui s'effondre : ARIA 38356, 42808, surface de bâtiment incendié importante avec problème d'accessibilité aux façades : ARIA 43618, 48612. L'extinction des incendies est rendue également compliquée par la présence en toiture de panneaux photovoltaïques qui continuent à produire de l'électricité (ARIA 37736), ou par le vent qui attise les flammes (ARIA 38133, 44655).

Une fois l'incendie éteint, le risque de feu couvant implique une surveillance des locaux après le sinistre (ARIA 38339, 43798). Des complications dans le traitement des déchets d'incendie sont observées (reprise de feu sur des balles de papier : ARIA 41881). Un contrôle par caméra thermique permet néanmoins de limiter ce risque (ARIA 44597).

b – Caractéristiques des autres phénomènes dangereux :

Les **rejets de matières dangereuses ou polluantes, observés dans 44 % des événements**, sont constitués :

- des fumées d'incendies qui contiennent des matières plus ou moins toxiques (ARIA 38851, combustion des panneaux sandwichs en polyuréthane : ARIA 42724) ;

DGPR/SRT/BARPI

- des fuites de réfrigérant sur les installations frigorifiques (ARIA 43728, 36025) ;
- des eaux d'extinction qui polluent les cours d'eau (ARIA 36325, 37603, 40225,42656) ;
- des fuites sur des capacités de stockage types Grand Réservoir Vrac (GRV), bidons, fûts (ARIA 40262, 40659, 42593, 44405, 44702, 45082...) ;
- d'émissions de monoxyde de carbone (CO) provenant de la mauvaise combustion de gaz GPL servant au fonctionnement des chariots élévateurs (ARIA 42309, 42784)...

En cas d'épandage de produits chimiques, les pompiers mobilisent des moyens particuliers (cellule chimique : ARIA 44702).

Les **explosions (6%)** sont principalement liées à l'**éclatement** :

- des **bouteilles de gaz** alimentant les chariots élévateurs (ARIA 36560,42797) ou stockées sur le site ;
- d'**aérosols** malgré leur arrosage (ARIA 40668).

Certains événements ont donné lieu à un **phénomène dangereux** « inhabituel », notamment :

- la rupture d'une canalisation d'eau d'un réseau de sprinkler qui inonde le stockage (ARIA 42451) ;
- l'effondrement de toiture sous le poids de la neige (ARIA 39489,43229) ;
- l'infiltration d'eau au niveau de la toiture (ARIA 45312).

3/ Conséquences

Conséquences (non exclusives l'une de l'autre)	Nombre d'accidents	Pourcentage (en %)
Morts	2	1
Blessés graves	4	2
Blessés légers	44	22
Interruption de la circulation (routière, ferroviaire, aérienne)	31	15
Chômage technique	55	27
Population évacuée ou confinée	32	15
Conséquences environnementales (pollution air, eau, sols)	70	34

a- Conséquences humaines et sociales :

2 cas mortels sont à déplorer :

- un pompier est décédé lors d'une opération de reconnaissance à la suite du déclenchement d'un système d'extinction automatique (ARIA 42122) ;
- un pan de mur s'effondre sur un pompier qui meurt lors de son transfert à l'hôpital (ARIA 42808).

Les pompiers ont été blessés gravement ou légèrement dans 20 accidents (10%). Tandis que les employés ont été blessés gravement ou légèrement dans 25 accidents.

DGPR/SRT/BARPI

De nombreuses personnes ont été intoxiquées par les fumées d'incendie (ARIA 40921) ou par des émanations de monoxyde de carbone (ARIA 42309). Afin d'évacuer correctement les fumées, les services de secours sont parfois obligés de créer des exutoires pour ventiler les édifices (ARIA 44527).

Comme évoqué plus haut, les conséquences sociales se matérialisent principalement par des perturbations dans le trafic routier, ferroviaire (ARIA 44660) ou aérien (42808). La population est évacuée ou confinée dans plus de 10 % des événements étudiés.

Lors d'un incendie d'entrepôt en région parisienne en avril 2015 (ARIA 46496), les pompiers ont été submergés d'appels paniqués : odeur âcre ressentie bien au-delà du site de l'exploitant, suspicion de feu couvant... à tel point que tous les numéros d'urgence ont été saturés.

b- Conséquences économiques :

Les effets thermiques sont parfois importants et sortent des limites du site : maisons de tiers détruites (ARIA 35873), propagation à une imprimerie (ARIA 41744), effondrement de pylônes électriques (ARIA 41881)...

Les dégâts matériels se chiffrent dans certains cas en millions d'euros (ARIA 35972, 36242, 39123, 43353, 100 millions d'euros de dégâts et de perte d'exploitation à la suite de l'inondation d'un entrepôt en mai 2016 – ARIA 48825). Des périodes de chômage technique pour le personnel sont observées dans pratiquement 1 cas sur 3 (ARIA 36307, 39958, 42656, 43871...).

Un exploitant a mis fin à son activité à la suite d'un sinistre (ARIA 45201).

c- Conséquences environnementales :

Des atteintes à l'environnement (34 % des cas) sont observées en cas d'émission d'épais panache de fumées (pollution atmosphérique), de pollution des cours d'eau ou des sols par les eaux d'extinction (ARIA 44309, 45537), ou bien de retombées de résidus de combustion pouvant contenir des substances dangereuses (fibres d'amiante).

En cas de pollution atmosphériques (fumées toxiques), des mesures de la qualité de l'air sont nécessaires (ARIA 44309).

d- Suivi post-catastrophe :

Le suivi post-catastrophe de l'événement peut être important. Dans certains cas (ARIA 38851, 40921), il nécessite des prélèvements de dioxines, furanes dans l'environnement. L'élimination des déchets après un sinistre nécessite une attention particulière.

Les vieux bâtiments susceptibles de contenir de l'amiante font à ce titre l'objet d'études particulières sur la retombée des poussières (fibres) dans le voisinage (ARIA 42724, 44359).

4/ Causes

Les évolutions récentes de la base de données ARIA permettent d'analyser plus finement la chaîne causale de l'accident, en distinguant les perturbations (causes premières) des causes profondes. Leur répartition est la suivante :

a- Causes premières ou perturbations identifiées :

Elles sont caractérisées par :

- De **nombreux actes de malveillance** (ARIA 35920, 35977, 36071, 38746, 39958, 43353, 43518, 43834, 48549...) se produisant majoritairement hors des heures d'ouverture de l'entreprise ;
- Des **défaillances humaines** :
 - Erreur de manipulation/manutention (ARIA 44702) / **coup de fourche de chariot élévateur** perforant ou endommageant des capacités de stockage (ARIA 40262, 45542, 45891, 46435, 46559) ;
 - Mauvaise manœuvre lors du rechargement d'un chariot électrique (mise en contact de fils dénudés : ARIA 48627).
- **Des défaillances matérielles** :
 - Surchauffe de réfrigérateur en période de fortes chaleurs (ARIA 37122) ;
 - Problème électrique (ARIA 40792,43618,46367) au niveau des dispositifs de chauffage (ARIA 38090) ou d'autres dispositifs (armoires/tableaux électriques : ARIA 40652, 40669, 45384 ; prise électrique/connectique : ARIA 44022 ; transformateurs : ARIA 44881, 45292);
 - dysfonctionnement de la centrale alarme (ARIA 43618)
 - fuite au niveau d'une soupape sur une installation frigorifique (ARIA 43728) ;
 - infiltration d'eau au niveau de la toiture qui inonde le stockage (ARIA 45312).
- **Des agressions d'origine naturelle** (Natech) :
 - Foudre (ARIA 38115, 43618) ;
 - Effondrement des toitures sous le poids de la neige (ARIA 39489, 39501, 43229) ;
 - inondation/crue de cours d'eau/forte pluie (ARIA 43787, 45739);
 - Episodes de grand froid (rupture d'une canalisation de sprinkler par le gel : ARIA 41779).
 - Feux de forêt dans le sud de la France (ARIA 48371)

b- causes profondes :

Elles sont multiples et relèvent pour la plupart d'aspects organisationnels qui amplifient la défaillance matérielle ou humaine observée dans un premier temps.

Les points relevés concernent principalement :

- **L'exploitation du site :**
 - stockage anarchique, pas/ou problème de compartimentage au sein des cellules (ARIA 35873, 36242, 39863, 41482, 43353...);
 - entretien/vétusté des locaux (ARIA 42797);
 - absence de surveillance du site en dehors des périodes d'exploitation;
 - non respect des consignes (interdiction de fumer : ARIA 48550);
 - absence d'inventaire des matières stockées (ARIA 42593);
 - absence d'analyse des causes des précédents accidents (ARIA 45555);
 - bacs d'eaux usées non vidangés avant un épisode de crue (ARIA 43787);
 - persistance des non-conformités mentionnées dans les rapports de vérification des installations électriques (ARIA 44660);
 - absence d'une ligne spéciale reliant l'établissement au centre de secours (ARIA 44660);
 - non réalisation d'exercice de secours (POI : ARIA 44660);
 - produits absorbants en quantité insuffisante (ARIA 44702);
 - problème de conception sur les réseaux d'eaux pluviaux favorisant le risque d'inondation (ARIA 48115,48825).

- **Défaut de maîtrise de procédé :**
 - modification du procédé d'emballage des palettes qui initient des départs de feu (film plastique thermorétractable : ARIA 44655);
 - réactions chimiques non prévues (auto-inflammation d'un chiffon imbibé d'huile de lin).

- **La gestion des travaux :**
 - analyse insuffisante des risques lors de travaux par points chauds sur les installations ou de réfection de toiture (ARIA 35873, 36025, 40668);
 - mauvais suivi des travaux d'écobuage en été (ARIA 38869).

- **La mauvaise conception des bâtiments :**
 - absence de dispositif d'isolement pour contenir les eaux d'extinction sur le site (ARIA 38851, 42656);
 - murs coupe-feu avec des ouvertures (baies vitrées : ARIA 39123);
 - dimensionnement des poutres / réception des travaux (ARIA 39501);
 - absence de protection des façades par rapport aux flux thermiques (ARIA 41482);
 - absence de système de désenfumage, d'extinction automatique (ARIA 35873, 36218, 39863, 40296...) ou de détection incendie (ARIA 38851, 43798);
 - absence ou mauvais dimensionnement des rétentions (pas assez grande : ARIA 43053, 44660).

- **L'absence de contrôle :**
 - problème de fonctionnement de porte coupe-feu (ARIA 36242);
 - centrale alarme endommagée par la foudre (ARIA 43618);
 - bassin de rétention non étanche (ARIA 43798).

- La formation du personnel :
 - Méconnaissance des procédures d'urgence (absence de manœuvre d'organe de sectionnement : ARIA 43798).

5/ Eléments de retour d'expérience

L'accidentologie confirme toute l'importance des mesures préventives de sécurité, et en particulier celles qui touchent :

- la prévention des points chauds, entretien des installations électriques (contrôle par thermographie des installations électriques : ARIA 44022) ;
- la détection d'intrusion, précocité de la détection et de l'alarme incendie, extinction automatique opérationnelle ;
- les mesures constructives pour ralentir la progression du feu entre cellules et évacuer les fumées ;
- les dispositions constructives pour éviter que la structure de l'entrepôt ne s'effondre trop vite ;
- la gestion des stocks (espacement, hauteur, encombrement, compartimentage...)
- le remisage externe ou dans des locaux adaptés des chariots élévateurs et des réservoirs de gaz comprimés ou liquéfiés, inflammables ou toxiques ;
- les hors période d'activité, éloignement des camions des quais ;
- les ressources en eau proche et en quantité suffisante ;
- la rétention d'eau d'extinction disponible et en bon état ;
- la connaissance préalable des lieux par les pompiers (exercices...), afin d'évaluer les difficultés d'accès aux locaux notamment en zone pavillonnaire (ARIA 35873), test des poteaux incendies...

Annexe 4 – Rapports FLUMIlog

FLUMilog

Interface graphique v.5.3.1.1

Outil de calculV5.4

Flux Thermiques Détermination des distances d'effets

Utilisateur :	
Société :	ICE Conseil
Nom du Projet :	rc12662A_1
Cellule :	
Commentaire :	
Création du fichier de données d'entrée :	27/07/2020 à 10:29:46 avec l'interface graphique v. 5.3.1.1
Date de création du fichier de résultats :	27/7/20

I. DONNEES D'ENTREE :

Donnée Cible

Hauteur de la cible : 1,8 m

Géométrie Cellule1

Nom de la Cellule :Cellule n°1				
Longueur maximum de la cellule (m)		101,4		
Largeur maximum de la cellule (m)		71,0		
Hauteur maximum de la cellule (m)		14,0		
Coin 1	non tronqué	L1 (m)	0,0	
		L2 (m)	0,0	
Coin 2	non tronqué	L1 (m)	0,0	
		L2 (m)	0,0	
Coin 3	non tronqué	L1 (m)	0,0	
		L2 (m)	0,0	
Coin 4	non tronqué	L1 (m)	0,0	
		L2 (m)	0,0	
Hauteur complexe				
	1	2	3	
L (m)	0,0	0,0	0,0	
H (m)	0,0	0,0	0,0	
H sto (m)	0,0	0,0	0,0	

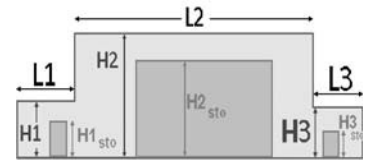
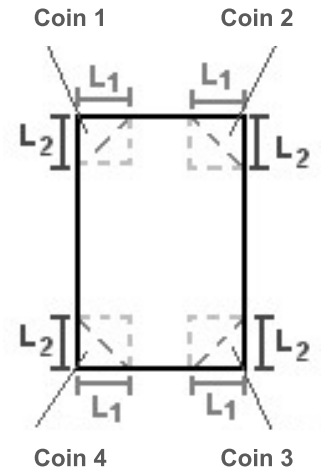

Toiture

Résistance au feu des poutres (min)	60
Résistance au feu des pannes (min)	15
Matériaux constituant la couverture	metallique multicouches
Nombre d'exutoires	24
Longueur des exutoires (m)	3,0
Largeur des exutoires (m)	2,0

Stockage de la cellule : Cellule n°1

Nombre de niveaux	6
Mode de stockage	Rack
Dimensions	
Longueur de stockage	86,0 m
Déport latéral α	0,0 m
Déport latéral β	0,0 m
Longueur de préparation A	0,0 m
Longueur de préparation B	15,4 m
Hauteur maximum de stockage	12,0 m
Hauteur du canton	1,0 m
Ecart entre le haut du stockage et le canton	1,0 m

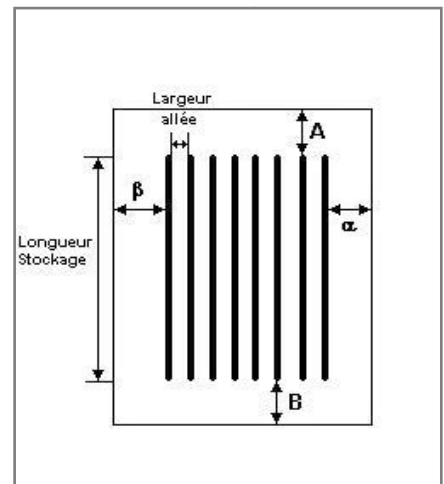

Stockage en rack

Sens du stockage	dans le sens de la paroi 1
Nombre de double racks	11
Largeur d'un double rack	2,5 m
Nombre de racks simples	2
Largeur d'un rack simple	1,3 m
Largeur des allées entre les racks	3,4 m

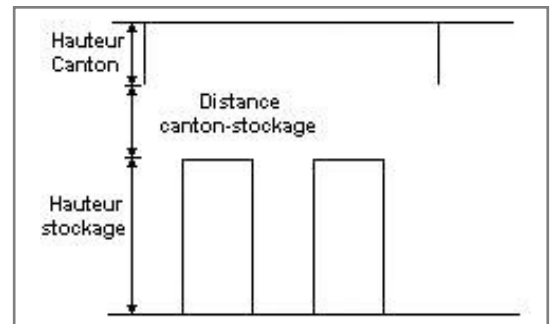

Palette type de la cellule Cellule n°1

Dimensions Palette

Longueur de la palette :	Adaptée aux dimensions de la palette	
Largeur de la palette :	Adaptée aux dimensions de la palette	
Hauteur de la palette :	Adaptée aux dimensions de la palette	
Volume de la palette :	Adaptée aux dimensions de la palette	
Nom de la palette :	Palette type 2662	Poids total de la palette : Par défaut

Composition de la Palette (Masse en kg)

NC	NC	NC	NC	NC	NC	NC
0,0	0,0	0,0	0,0	0,0	0,0	0,0

NC	NC	NC	NC	NC	NC	NC
0,0	0,0	0,0	0,0	0,0	0,0	0,0

NC	NC	NC	NC
0,0	0,0	0,0	0,0

Données supplémentaires

Durée de combustion de la palette :	45,0 min
Puissance dégagée par la palette :	Adaptée aux dimensions de la palette
Rappel : les dimensions standards d'une Palette type 2662 sont de 1,2 m * 0,8 m x 1,5 m, sa puissance est de 1875,0 kW	

II. RESULTATS :

Départ de l'incendie dans la cellule : **Cellule n°1**

Durée de l'incendie dans la cellule : Cellule n°1 **101,0 min**

Distance d'effets des flux maximum

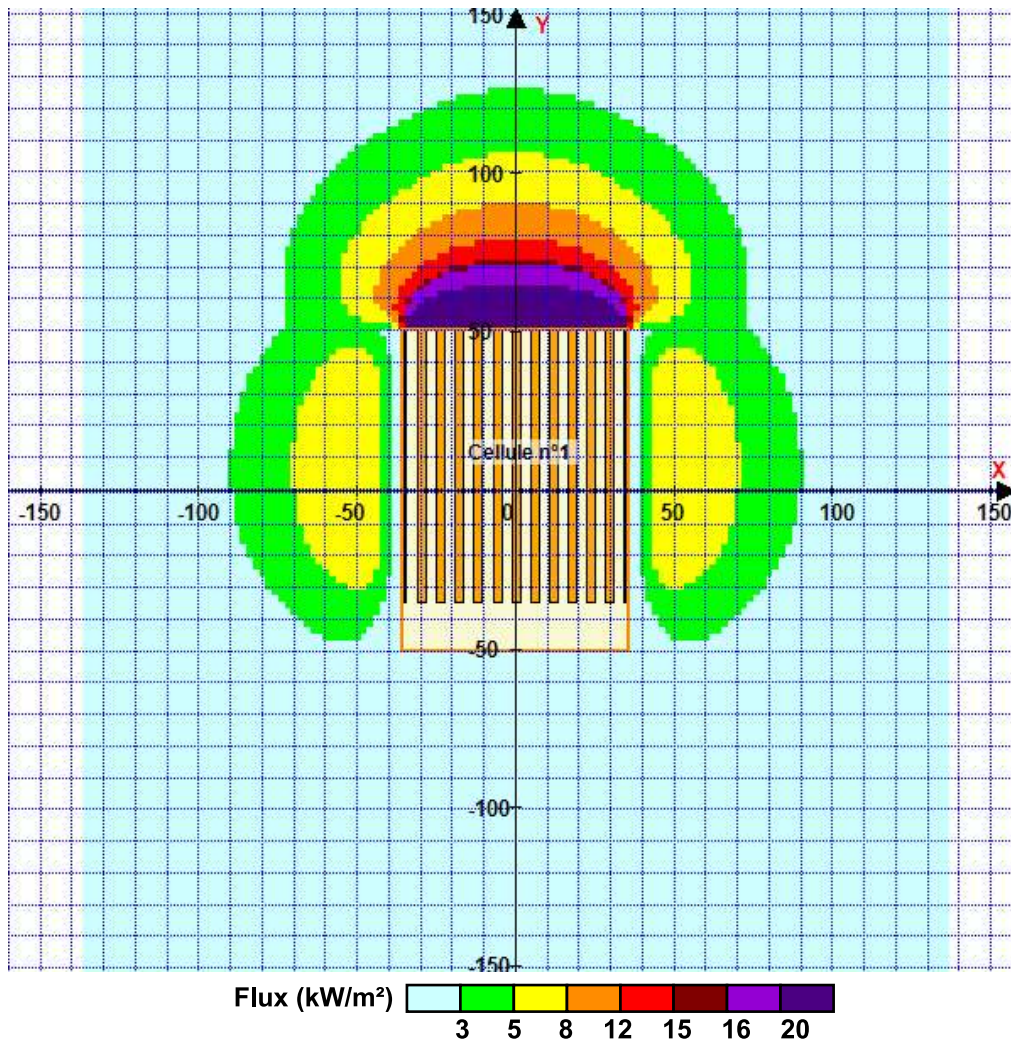

Pour information : Dans l'environnement proche de la flamme, le transfert convectif de chaleur ne peut être négligé. Il est donc préconisé pour de faibles distances d'effets comprises entre 1 et 5 m de retenir une distance d'effets de 5 m et pour celles comprises entre 6 m et 10 m de retenir 10 m.

FLUMilog

Interface graphique v.5.3.1.1

Outil de calculV5.4

Flux Thermiques Détermination des distances d'effets

Utilisateur :	
Société :	ICE Conseil
Nom du Projet :	rc12662B12_1
Cellule :	
Commentaire :	
Création du fichier de données d'entrée :	27/07/2020 à 15:22:01 avec l'interface graphique v. 5.3.1.1
Date de création du fichier de résultats :	27/7/20

I. DONNEES D'ENTREE :

Donnée Cible

Hauteur de la cible : 1,8 m

Géométrie Cellule1

Nom de la Cellule :Cellule n°1				
Longueur maximum de la cellule (m)		101,4		
Largeur maximum de la cellule (m)		71,0		
Hauteur maximum de la cellule (m)		14,0		
Coin 1	non tronqué	L1 (m)	0,0	
		L2 (m)	0,0	
Coin 2	non tronqué	L1 (m)	0,0	
		L2 (m)	0,0	
Coin 3	non tronqué	L1 (m)	0,0	
		L2 (m)	0,0	
Coin 4	non tronqué	L1 (m)	0,0	
		L2 (m)	0,0	

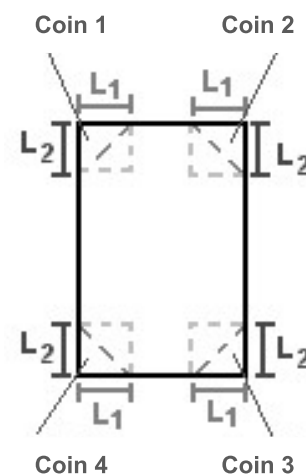

Hauteur complexe			
	1	2	3
L (m)	0,0	0,0	0,0
H (m)	0,0	0,0	0,0
H sto (m)	0,0	0,0	0,0

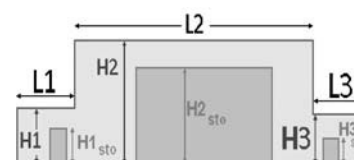

Toiture

Résistance au feu des poutres (min)	60
Résistance au feu des pannes (min)	15
Matériaux constituant la couverture	metallique multicouches
Nombre d'exutoires	24
Longueur des exutoires (m)	3,0
Largeur des exutoires (m)	2,0

Stockage de la cellule : Cellule n°1

Nombre de niveaux	6
Mode de stockage	Rack
<i>Dimensions</i>	
Longueur de stockage	15,0 m
Déport latéral α	0,0 m
Déport latéral β	0,0 m
Longueur de préparation A	86,4 m
Longueur de préparation B	0,0 m
Hauteur maximum de stockage	12,0 m
Hauteur du canton	1,0 m
Ecart entre le haut du stockage et le canton	1,0 m

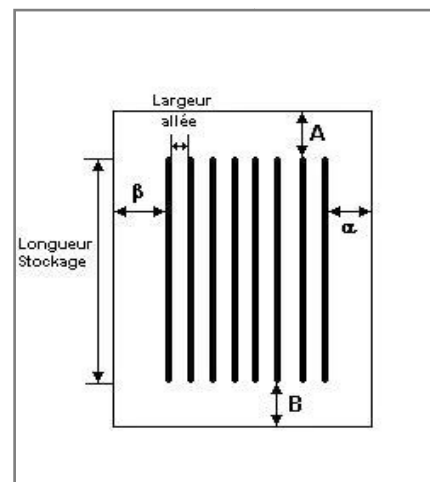

Stockage en rack

Sens du stockage	dans le sens de la paroi 1
Nombre de double racks	11
Largeur d'un double rack	2,5 m
Nombre de racks simples	2
Largeur d'un rack simple	1,3 m
Largeur des allées entre les racks	3,4 m

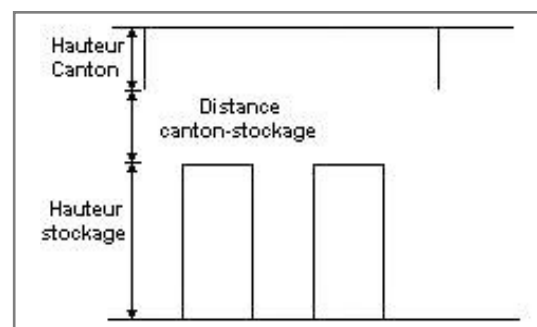

Palette type de la cellule Cellule n°1

Dimensions Palette

Longueur de la palette :	Adaptée aux dimensions de la palette	
Largeur de la palette :	Adaptée aux dimensions de la palette	
Hauteur de la palette :	Adaptée aux dimensions de la palette	
Volume de la palette :	Adaptée aux dimensions de la palette	
Nom de la palette :	Palette type 2662	Poids total de la palette : Par défaut

Composition de la Palette (Masse en kg)

NC	NC	NC	NC	NC	NC	NC
0,0	0,0	0,0	0,0	0,0	0,0	0,0

NC	NC	NC	NC	NC	NC	NC
0,0	0,0	0,0	0,0	0,0	0,0	0,0

NC	NC	NC	NC
0,0	0,0	0,0	0,0

Données supplémentaires

Durée de combustion de la palette :	45,0 min
Puissance dégagée par la palette :	Adaptée aux dimensions de la palette
Rappel : les dimensions standards d'une Palette type 2662 sont de 1,2 m * 0,8 m x 1,5 m, sa puissance est de 1875,0 kW	

II. RESULTATS :

Départ de l'incendie dans la cellule : **Cellule n°1**

Durée de l'incendie dans la cellule : **Cellule n°1 85,0 min**

Distance d'effets des flux maximum

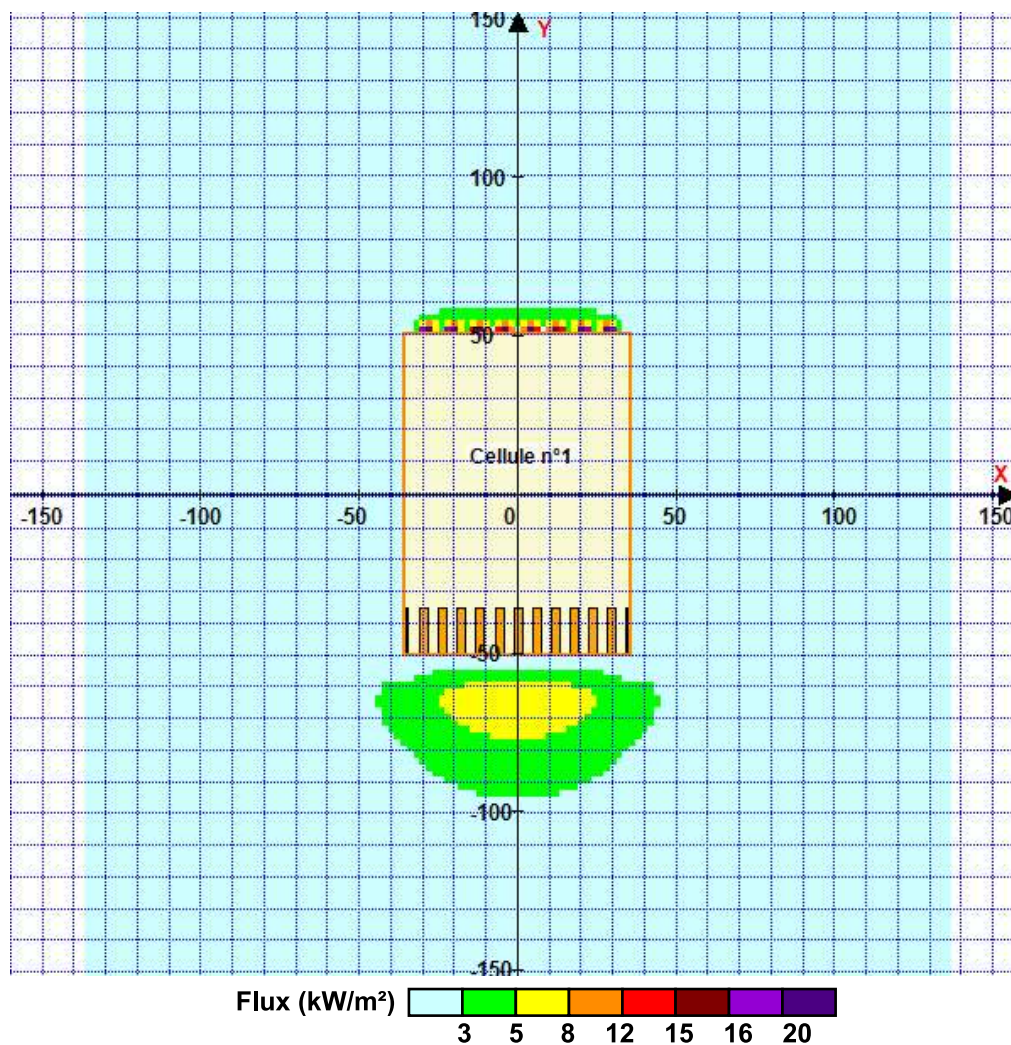

Pour information : Dans l'environnement proche de la flamme, le transfert convectif de chaleur ne peut être négligé. Il est donc préconisé pour de faibles distances d'effets comprises entre 1 et 5 m de retenir une distance d'effets de 5 m et pour celles comprises entre 6 m et 10 m de retenir 10 m.

FLUMilog

Interface graphique v.5.3.1.1

Outil de calculV5.4

Flux Thermiques Détermination des distances d'effets

Utilisateur :	
Société :	ICE Conseil
Nom du Projet :	rc1-2662_1
Cellule :	
Commentaire :	
Création du fichier de données d'entrée :	27/07/2020 à09:23:29avec l'interface graphique v. 5.3.1.1
Date de création du fichier de résultats :	27/7/20

I. DONNEES D'ENTREE :

Donnée Cible

Hauteur de la cible : 1,8 m

Géométrie Cellule1

Nom de la Cellule :Cellule n°1				
Longueur maximum de la cellule (m)		101,4		
Largeur maximum de la cellule (m)		71,0		
Hauteur maximum de la cellule (m)		14,0		
Coin 1	non tronqué	L1 (m)	0,0	
		L2 (m)	0,0	
Coin 2	non tronqué	L1 (m)	0,0	
		L2 (m)	0,0	
Coin 3	non tronqué	L1 (m)	0,0	
		L2 (m)	0,0	
Coin 4	non tronqué	L1 (m)	0,0	
		L2 (m)	0,0	

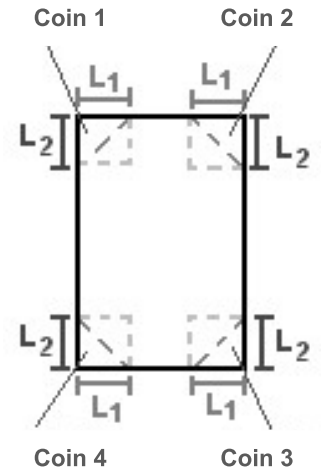

Hauteur complexe			
	1	2	3
L (m)	0,0	0,0	0,0
H (m)	0,0	0,0	0,0
H sto (m)	0,0	0,0	0,0

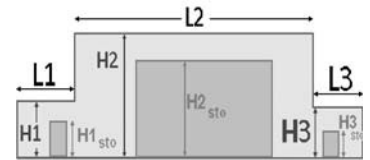
**Toiture**

Résistance au feu des poutres (min)	60
Résistance au feu des pannes (min)	15
Matériaux constituant la couverture	metallique multicouches
Nombre d'exutoires	24
Longueur des exutoires (m)	3,0
Largeur des exutoires (m)	2,0

Stockage de la cellule : Cellule n°1

Nombre de niveaux	6
Mode de stockage	Rack
<i>Dimensions</i>	
Longueur de stockage	101,0 m
Déport latéral α	0,0 m
Déport latéral β	0,0 m
Longueur de préparation A	0,0 m
Longueur de préparation B	0,4 m
Hauteur maximum de stockage	12,0 m
Hauteur du canton	1,0 m
Ecart entre le haut du stockage et le canton	1,0 m

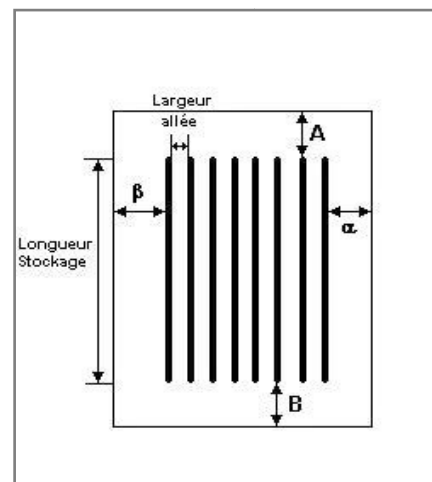

Stockage en rack

Sens du stockage	dans le sens de la paroi 1
Nombre de double racks	11
Largeur d'un double rack	2,5 m
Nombre de racks simples	2
Largeur d'un rack simple	1,3 m
Largeur des allées entre les racks	3,4 m

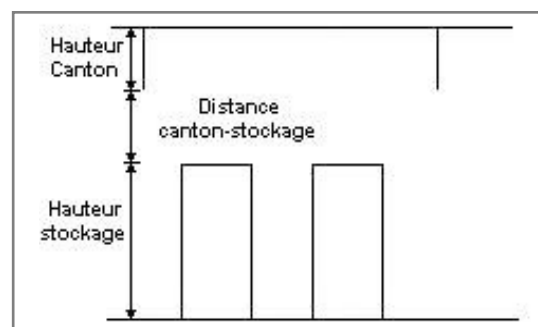

Palette type de la cellule Cellule n°1

Dimensions Palette

Longueur de la palette : Adaptée aux dimensions de la palette

Largeur de la palette : Adaptée aux dimensions de la palette

Hauteur de la palette : Adaptée aux dimensions de la palette

Volume de la palette : Adaptée aux dimensions de la palette

Nom de la palette : Palette type 2662

Poids total de la palette : Par défaut

Composition de la Palette (Masse en kg)

NC	NC	NC	NC	NC	NC	NC
0,0	0,0	0,0	0,0	0,0	0,0	0,0

NC	NC	NC	NC	NC	NC	NC
0,0	0,0	0,0	0,0	0,0	0,0	0,0

NC	NC	NC	NC
0,0	0,0	0,0	0,0

Données supplémentaires

Durée de combustion de la palette : 45,0 min

Puissance dégagée par la palette : Adaptée aux dimensions de la palette

Rappel : les dimensions standards d'une Palette type 2662 sont de 1,2 m * 0,8 m x 1,5 m, sa puissance est de 1875,0 kW

II. RESULTATS :

Départ de l'incendie dans la cellule : **Cellule n°1**

Durée de l'incendie dans la cellule : Cellule n°1 **103,0 min**

Distance d'effets des flux maximum

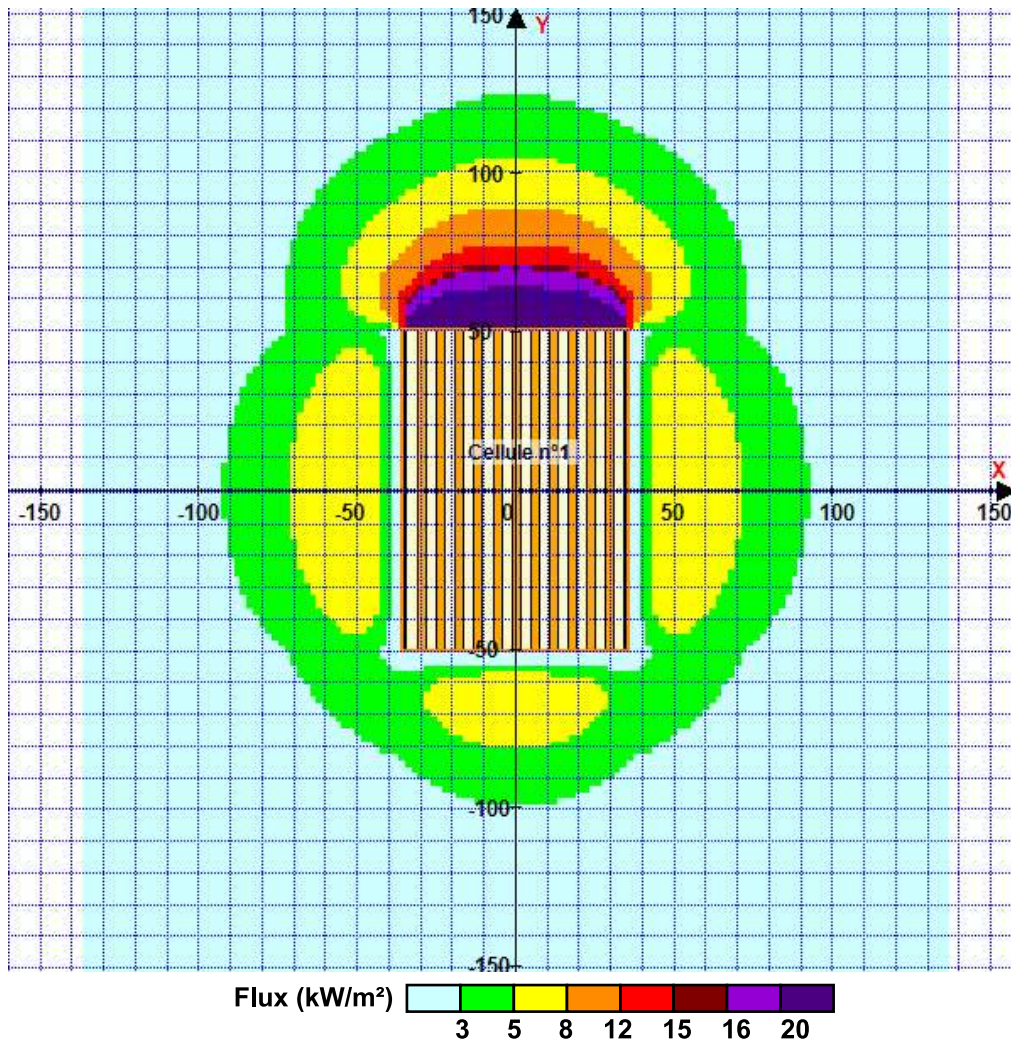

Pour information : Dans l'environnement proche de la flamme, le transfert convectif de chaleur ne peut être négligé. Il est donc préconisé pour de faibles distances d'effets comprises entre 1 et 5 m de retenir une distance d'effets de 5 m et pour celles comprises entre 6 m et 10 m de retenir 10 m.

FLUMilog

Interface graphique v.5.3.1.1

Outil de calculV5.4

Flux Thermiques Détermination des distances d'effets

Utilisateur :	
Société :	ICE Conseil
Nom du Projet :	rc1-1510_1
Cellule :	
Commentaire :	
Création du fichier de données d'entrée :	27/07/2020 à 09:23:14 avec l'interface graphique v. 5.3.1.1
Date de création du fichier de résultats :	27/7/20

I. DONNEES D'ENTREE :

Donnée Cible

Hauteur de la cible : 1,8 m

Géométrie Cellule1

Nom de la Cellule :Cellule n°1				
Longueur maximum de la cellule (m)		101,4		
Largeur maximum de la cellule (m)		71,0		
Hauteur maximum de la cellule (m)		14,0		
Coin 1	non tronqué	L1 (m)	0,0	
		L2 (m)	0,0	
Coin 2	non tronqué	L1 (m)	0,0	
		L2 (m)	0,0	
Coin 3	non tronqué	L1 (m)	0,0	
		L2 (m)	0,0	
Coin 4	non tronqué	L1 (m)	0,0	
		L2 (m)	0,0	
Hauteur complexe				
	1	2	3	
L (m)	0,0	0,0	0,0	
H (m)	0,0	0,0	0,0	
H sto (m)	0,0	0,0	0,0	

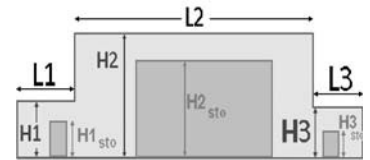
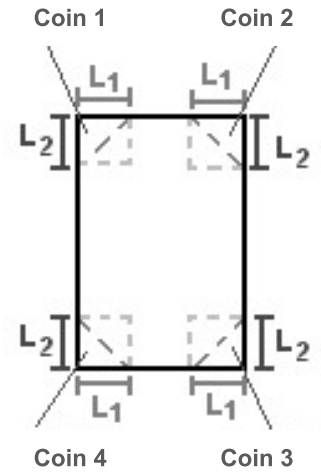

Toiture

Résistance au feu des poutres (min)	60
Résistance au feu des pannes (min)	15
Matériaux constituant la couverture	metallique multicouches
Nombre d'exutoires	24
Longueur des exutoires (m)	3,0
Largeur des exutoires (m)	2,0

Stockage de la cellule : Cellule n°1

Nombre de niveaux	6
Mode de stockage	Rack
<i>Dimensions</i>	
Longueur de stockage	101,0 m
Déport latéral α	0,0 m
Déport latéral β	0,0 m
Longueur de préparation A	0,0 m
Longueur de préparation B	0,4 m
Hauteur maximum de stockage	12,0 m
Hauteur du canton	1,0 m
Ecart entre le haut du stockage et le canton	1,0 m

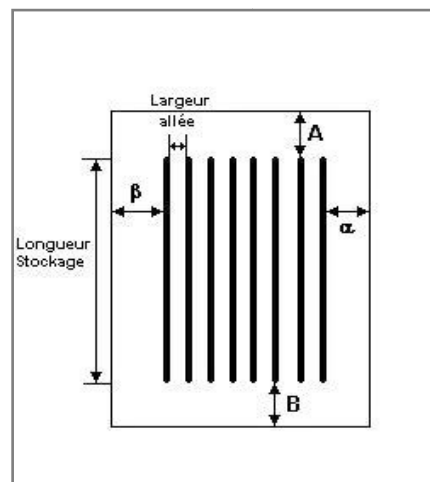

Stockage en rack

Sens du stockage	dans le sens de la paroi 1
Nombre de double racks	11
Largeur d'un double rack	2,5 m
Nombre de racks simples	2
Largeur d'un rack simple	1,3 m
Largeur des allées entre les racks	3,4 m

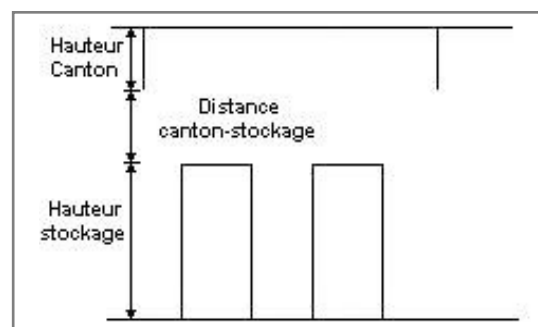

Palette type de la cellule Cellule n°1

Dimensions Palette

Longueur de la palette :	Adaptée aux dimensions de la palette	
Largeur de la palette :	Adaptée aux dimensions de la palette	
Hauteur de la palette :	Adaptée aux dimensions de la palette	
Volume de la palette :	Adaptée aux dimensions de la palette	
Nom de la palette :	Palette type 1510	Poids total de la palette : Par défaut

Composition de la Palette (Masse en kg)

NC	NC	NC	NC	NC	NC	NC
0,0	0,0	0,0	0,0	0,0	0,0	0,0

NC	NC	NC	NC	NC	NC	NC
0,0	0,0	0,0	0,0	0,0	0,0	0,0

NC	NC	NC	NC
0,0	0,0	0,0	0,0

Données supplémentaires

Durée de combustion de la palette :	45,0 min
Puissance dégagée par la palette :	Adaptée aux dimensions de la palette
Rappel : les dimensions standards d'une Palette type 1510 sont de 1,2 m * 0,8 m x 1,5 m, sa puissance est de 1525,0 kW	

II. RESULTATS :

Départ de l'incendie dans la cellule : **Cellule n°1**

Durée de l'incendie dans la cellule : Cellule n°1 **139,0 min**

Distance d'effets des flux maximum

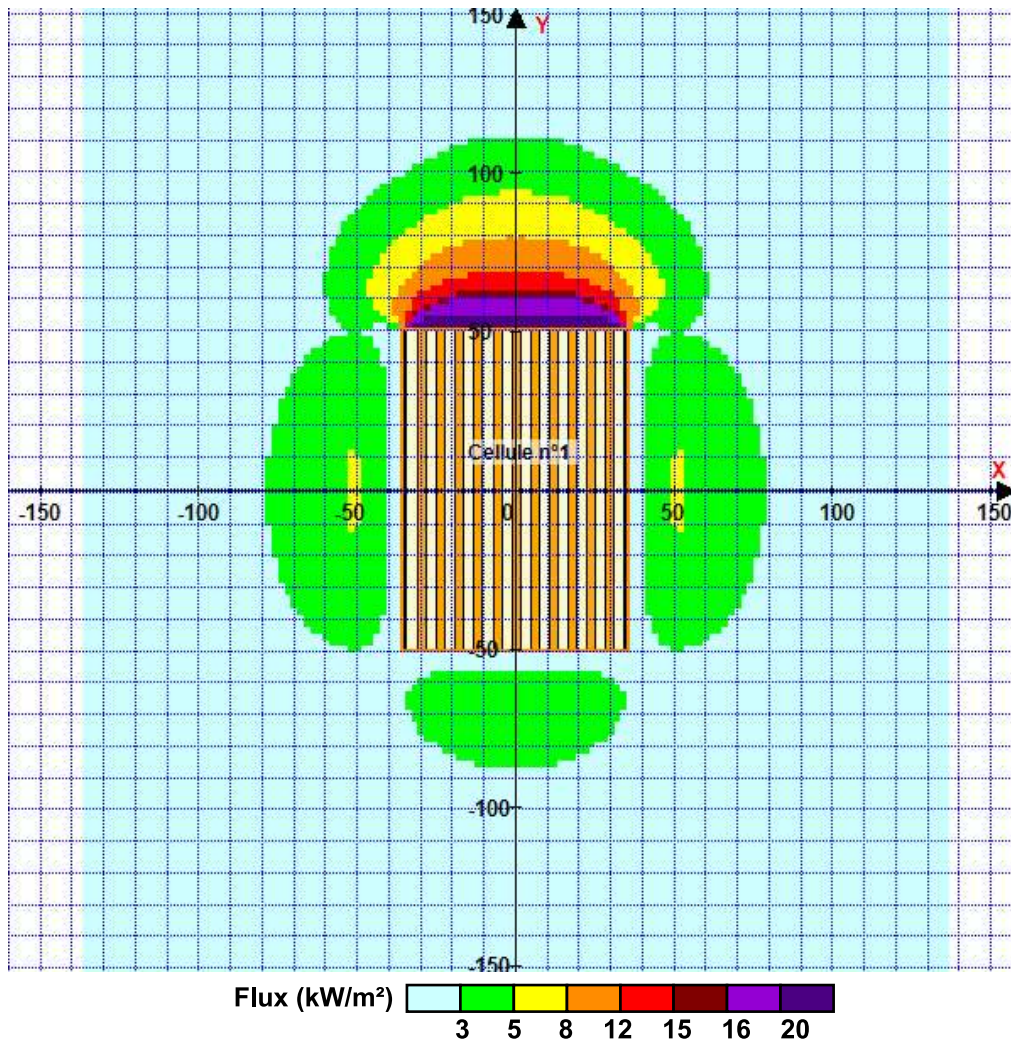

Pour information : Dans l'environnement proche de la flamme, le transfert convectif de chaleur ne peut être négligé. Il est donc préconisé pour de faibles distances d'effets comprises entre 1 et 5 m de retenir une distance d'effets de 5 m et pour celles comprises entre 6 m et 10 m de retenir 10 m.

FLUMilog

Interface graphique v.5.3.1.1

Outil de calculV5.4

Flux Thermiques Détermination des distances d'effets

Utilisateur :	
Société :	ICE Conseil
Nom du Projet :	rc2-1510_1
Cellule :	
Commentaire :	
Création du fichier de données d'entrée :	27/07/2020 à 09:27:36 avec l'interface graphique v. 5.3.1.1
Date de création du fichier de résultats :	27/7/20

I. DONNEES D'ENTREE :

Donnée Cible

Hauteur de la cible : 1,8 m

Géométrie Cellule1

Nom de la Cellule :Cellule n°2				
Longueur maximum de la cellule (m)		101,4		
Largeur maximum de la cellule (m)		23,7		
Hauteur maximum de la cellule (m)		14,0		
Coin 1	non tronqué	L1 (m)	0,0	
		L2 (m)	0,0	
Coin 2	non tronqué	L1 (m)	0,0	
		L2 (m)	0,0	
Coin 3	non tronqué	L1 (m)	0,0	
		L2 (m)	0,0	
Coin 4	non tronqué	L1 (m)	0,0	
		L2 (m)	0,0	

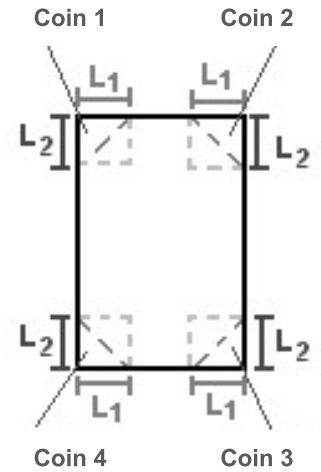

Hauteur complexe			
	1	2	3
L (m)	0,0	0,0	0,0
H (m)	0,0	0,0	0,0
H sto (m)	0,0	0,0	0,0

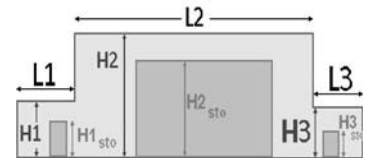

Toiture

Résistance au feu des poutres (min)	60
Résistance au feu des pannes (min)	15
Matériaux constituant la couverture	metallique multicouches
Nombre d'exutoires	8
Longueur des exutoires (m)	3,0
Largeur des exutoires (m)	2,0

Stockage de la cellule : Cellule n°2

Nombre de niveaux	6
Mode de stockage	Rack
<i>Dimensions</i>	
Longueur de stockage	101,4 m
Déport latéral α	0,0 m
Déport latéral β	0,0 m
Longueur de préparation A	0,0 m
Longueur de préparation B	0,0 m
Hauteur maximum de stockage	12,0 m
Hauteur du canton	1,0 m
Ecart entre le haut du stockage et le canton	1,0 m

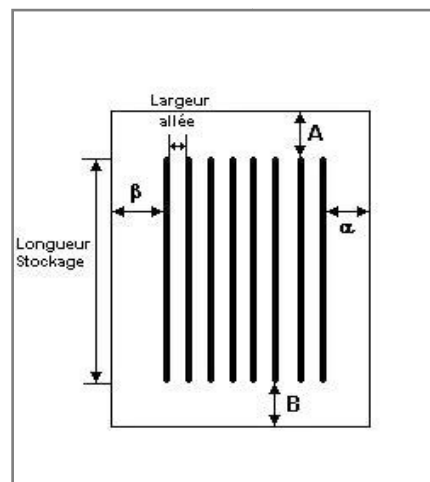

Stockage en rack

Sens du stockage	dans le sens de la paroi 1
Nombre de double racks	3
Largeur d'un double rack	2,5 m
Nombre de racks simples	2
Largeur d'un rack simple	1,3 m
Largeur des allées entre les racks	3,4 m

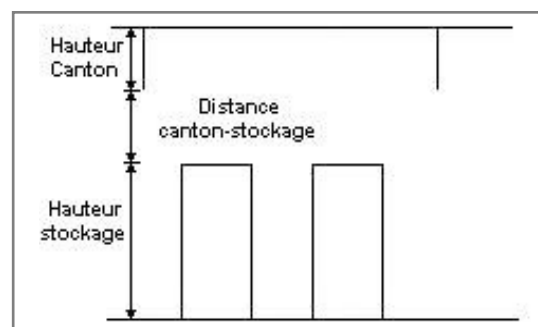

Palette type de la cellule Cellule n°2

Dimensions Palette

Longueur de la palette :	Adaptée aux dimensions de la palette	
Largeur de la palette :	Adaptée aux dimensions de la palette	
Hauteur de la palette :	Adaptée aux dimensions de la palette	
Volume de la palette :	Adaptée aux dimensions de la palette	
Nom de la palette :	Palette type 1510	Poids total de la palette : Par défaut

Composition de la Palette (Masse en kg)

NC	NC	NC	NC	NC	NC	NC
0,0	0,0	0,0	0,0	0,0	0,0	0,0

NC	NC	NC	NC	NC	NC	NC
0,0	0,0	0,0	0,0	0,0	0,0	0,0

NC	NC	NC	NC
0,0	0,0	0,0	0,0

Données supplémentaires

Durée de combustion de la palette :	45,0 min
Puissance dégagée par la palette :	Adaptée aux dimensions de la palette
Rappel : les dimensions standards d'une Palette type 1510 sont de 1,2 m * 0,8 m x 1,5 m, sa puissance est de 1525,0 kW	

II. RESULTATS :

Départ de l'incendie dans la cellule : **Cellule n°2**

Durée de l'incendie dans la cellule : **Cellule n°2 135,0 min**

Distance d'effets des flux maximum

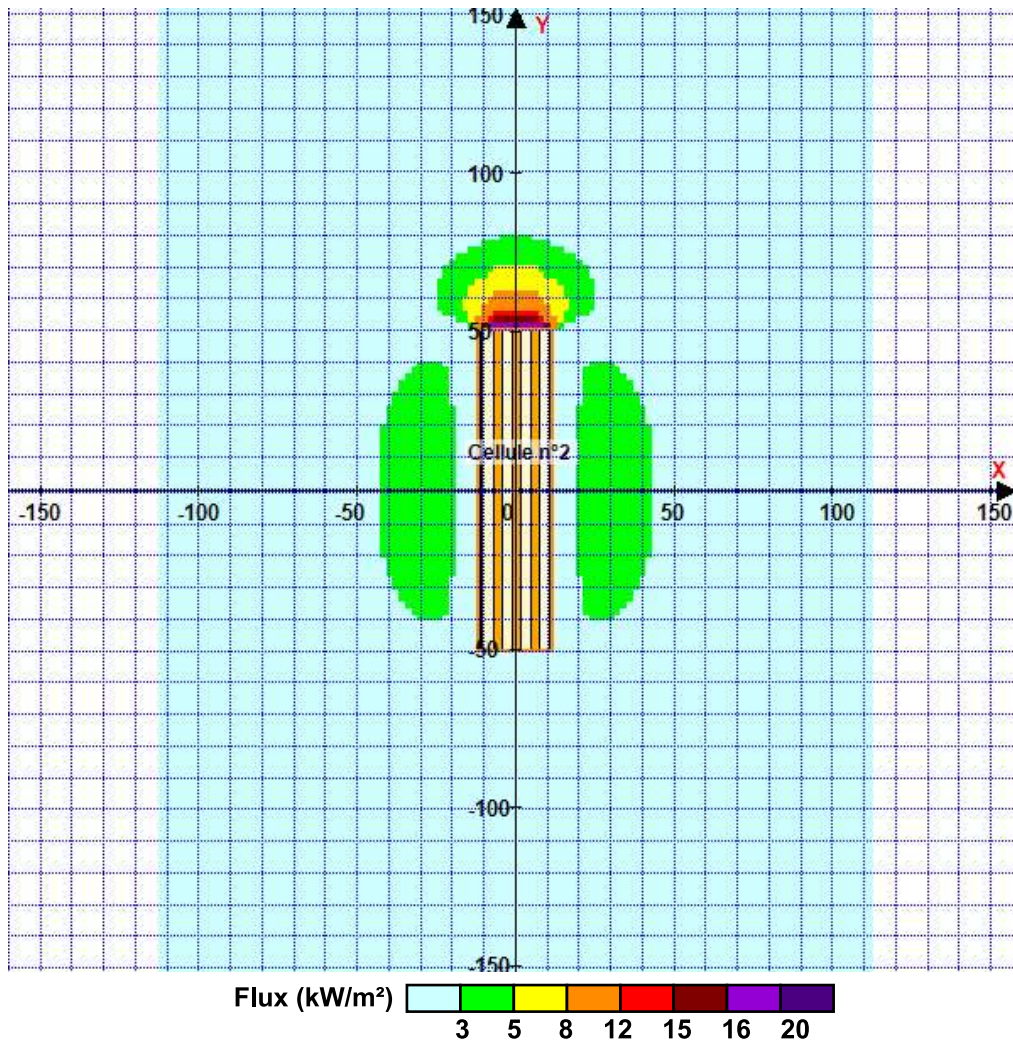

Pour information : Dans l'environnement proche de la flamme, le transfert convectif de chaleur ne peut être négligé. Il est donc préconisé pour de faibles distances d'effets comprises entre 1 et 5 m de retenir une distance d'effets de 5 m et pour celles comprises entre 6 m et 10 m de retenir 10 m.

FLUMilog

Interface graphique v.5.3.1.1

Outil de calculV5.4

Flux Thermiques Détermination des distances d'effets

Utilisateur :	
Société :	ICE Conseil
Nom du Projet :	rc3-1510_1
Cellule :	
Commentaire :	
Création du fichier de données d'entrée :	27/07/2020 à 09:31:17 avec l'interface graphique v. 5.3.1.1
Date de création du fichier de résultats :	27/7/20

I. DONNEES D'ENTREE :

Donnée Cible

Hauteur de la cible : 1,8 m

Géométrie Cellule1

Nom de la Cellule :Cellule n°3				
Longueur maximum de la cellule (m)		101,4		
Largeur maximum de la cellule (m)		23,7		
Hauteur maximum de la cellule (m)		14,0		
Coin 1	non tronqué	L1 (m)	0,0	
		L2 (m)	0,0	
Coin 2	non tronqué	L1 (m)	0,0	
		L2 (m)	0,0	
Coin 3	non tronqué	L1 (m)	0,0	
		L2 (m)	0,0	
Coin 4	non tronqué	L1 (m)	0,0	
		L2 (m)	0,0	
Hauteur complexe				
	1	2	3	
L (m)	0,0	0,0	0,0	
H (m)	0,0	0,0	0,0	
H sto (m)	0,0	0,0	0,0	

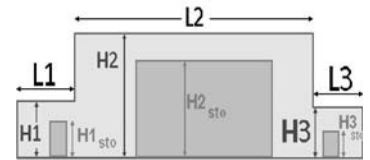
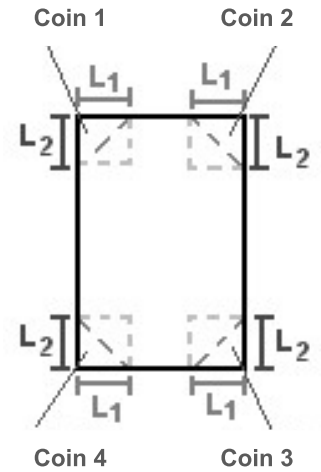

Toiture

Résistance au feu des poutres (min)	60
Résistance au feu des pannes (min)	15
Matériaux constituant la couverture	metallique multicouches
Nombre d'exutoires	8
Longueur des exutoires (m)	3,0
Largeur des exutoires (m)	2,0

Stockage de la cellule : Cellule n°3

Nombre de niveaux	6
Mode de stockage	Rack
<i>Dimensions</i>	
Longueur de stockage	101,4 m
Déport latéral α	0,0 m
Déport latéral β	0,0 m
Longueur de préparation A	0,0 m
Longueur de préparation B	0,0 m
Hauteur maximum de stockage	12,0 m
Hauteur du canton	1,0 m
Ecart entre le haut du stockage et le canton	1,0 m

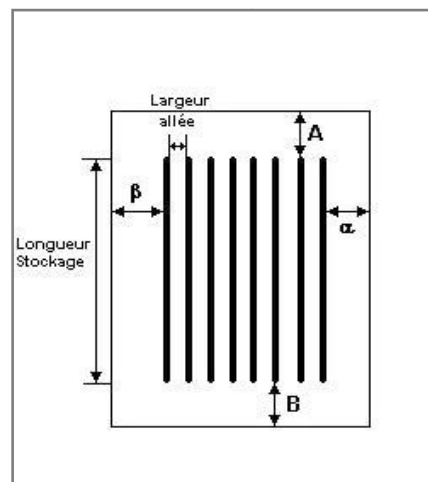

Stockage en rack

Sens du stockage	dans le sens de la paroi 1
Nombre de double racks	3
Largeur d'un double rack	2,5 m
Nombre de racks simples	2
Largeur d'un rack simple	1,3 m
Largeur des allées entre les racks	3,4 m

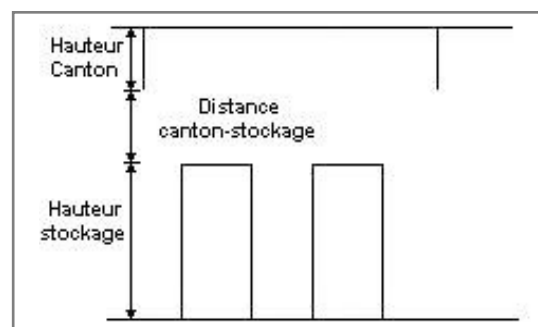

Palette type de la cellule Cellule n°3

Dimensions Palette

Longueur de la palette : Adaptée aux dimensions de la palette

Largeur de la palette : Adaptée aux dimensions de la palette

Hauteur de la palette : Adaptée aux dimensions de la palette

Volume de la palette : Adaptée aux dimensions de la palette

Nom de la palette : Palette type 1510

Poids total de la palette : Par défaut

Composition de la Palette (Masse en kg)

NC	NC	NC	NC	NC	NC	NC
0,0	0,0	0,0	0,0	0,0	0,0	0,0

NC	NC	NC	NC	NC	NC	NC
0,0	0,0	0,0	0,0	0,0	0,0	0,0

NC	NC	NC	NC
0,0	0,0	0,0	0,0

Données supplémentaires

Durée de combustion de la palette : 45,0 min

Puissance dégagée par la palette : Adaptée aux dimensions de la palette

Rappel : les dimensions standards d'une Palette type 1510 sont de 1,2 m * 0,8 m x 1,5 m, sa puissance est de 1525,0 kW

II. RESULTATS :

Départ de l'incendie dans la cellule : **Cellule n°3**

Durée de l'incendie dans la cellule : Cellule n°3 **135,0 min**

Distance d'effets des flux maximum

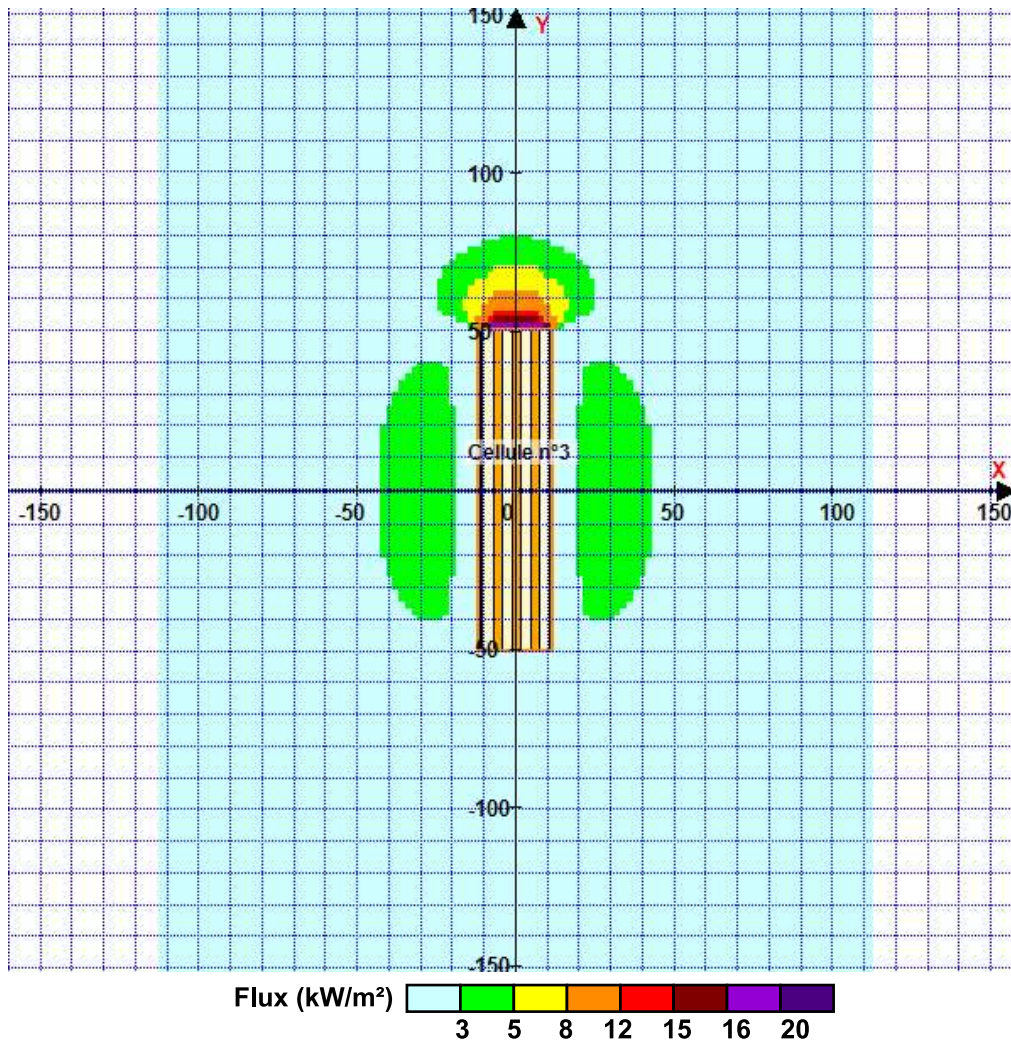

Pour information : Dans l'environnement proche de la flamme, le transfert convectif de chaleur ne peut être négligé. Il est donc préconisé pour de faibles distances d'effets comprises entre 1 et 5 m de retenir une distance d'effets de 5 m et pour celles comprises entre 6 m et 10 m de retenir 10 m.

FLUMilog

Interface graphique v.5.3.1.1

Outil de calculV5.4

Flux Thermiques Détermination des distances d'effets

Utilisateur :	
Société :	ICE Conseil
Nom du Projet :	rc4-1510_1
Cellule :	
Commentaire :	
Création du fichier de données d'entrée :	27/07/2020 à 09:40:16 avec l'interface graphique v. 5.3.1.1
Date de création du fichier de résultats :	27/7/20

I. DONNEES D'ENTREE :

Donnée Cible

Hauteur de la cible : 1,8 m

Géométrie Cellule1

Nom de la Cellule :Cellule n°4				
Longueur maximum de la cellule (m)		101,4		
Largeur maximum de la cellule (m)		47,3		
Hauteur maximum de la cellule (m)		14,0		
Coin 1	non tronqué	L1 (m)	0,0	
		L2 (m)	0,0	
Coin 2	non tronqué	L1 (m)	0,0	
		L2 (m)	0,0	
Coin 3	non tronqué	L1 (m)	0,0	
		L2 (m)	0,0	
Coin 4	non tronqué	L1 (m)	0,0	
		L2 (m)	0,0	
Hauteur complexe				
	1	2	3	
L (m)	0,0	0,0	0,0	
H (m)	0,0	0,0	0,0	
H sto (m)	0,0	0,0	0,0	

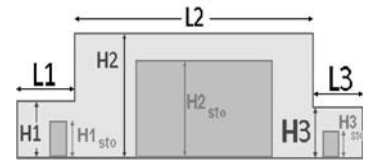
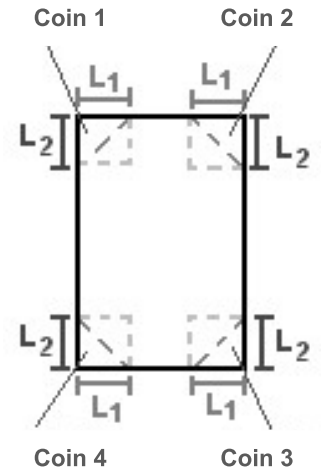
**Toiture**

Résistance au feu des poutres (min)	60
Résistance au feu des pannes (min)	15
Matériaux constituant la couverture	metallique multicouches
Nombre d'exutoires	16
Longueur des exutoires (m)	3,0
Largeur des exutoires (m)	2,0

Stockage de la cellule : Cellule n°4

Nombre de niveaux	6
Mode de stockage	Rack
<i>Dimensions</i>	
Longueur de stockage	101,4 m
Déport latéral α	0,0 m
Déport latéral β	0,0 m
Longueur de préparation A	0,0 m
Longueur de préparation B	0,0 m
Hauteur maximum de stockage	12,0 m
Hauteur du canton	1,0 m
Ecart entre le haut du stockage et le canton	1,0 m

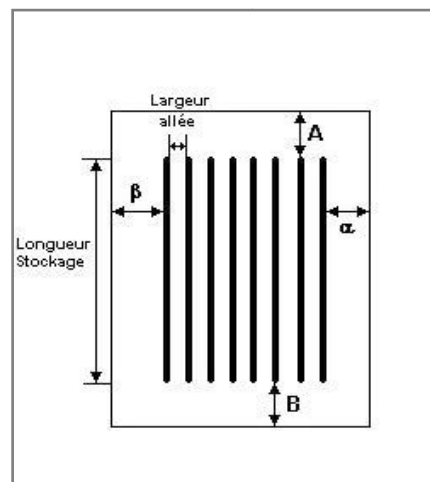

Stockage en rack

Sens du stockage	dans le sens de la paroi 1
Nombre de double racks	7
Largeur d'un double rack	2,5 m
Nombre de racks simples	2
Largeur d'un rack simple	1,3 m
Largeur des allées entre les racks	3,4 m

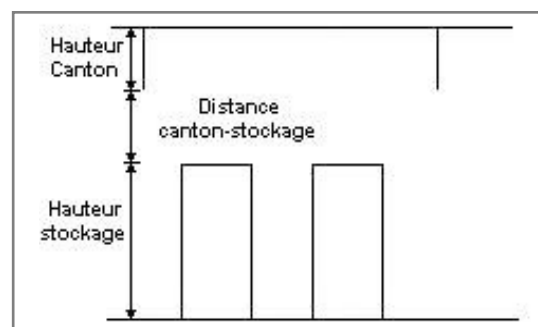

Palette type de la cellule Cellule n°4

Dimensions Palette

Longueur de la palette :	Adaptée aux dimensions de la palette	
Largeur de la palette :	Adaptée aux dimensions de la palette	
Hauteur de la palette :	Adaptée aux dimensions de la palette	
Volume de la palette :	Adaptée aux dimensions de la palette	
Nom de la palette :	Palette type 1510	Poids total de la palette : Par défaut

Composition de la Palette (Masse en kg)

NC	NC	NC	NC	NC	NC	NC
0,0	0,0	0,0	0,0	0,0	0,0	0,0

NC	NC	NC	NC	NC	NC	NC
0,0	0,0	0,0	0,0	0,0	0,0	0,0

NC	NC	NC	NC
0,0	0,0	0,0	0,0

Données supplémentaires

Durée de combustion de la palette :	45,0 min
Puissance dégagée par la palette :	Adaptée aux dimensions de la palette
Rappel : les dimensions standards d'une Palette type 1510 sont de 1,2 m * 0,8 m x 1,5 m, sa puissance est de 1525,0 kW	

II. RESULTATS :

Départ de l'incendie dans la cellule : **Cellule n°4**

Durée de l'incendie dans la cellule : Cellule n°4 **138,0 min**

Distance d'effets des flux maximum

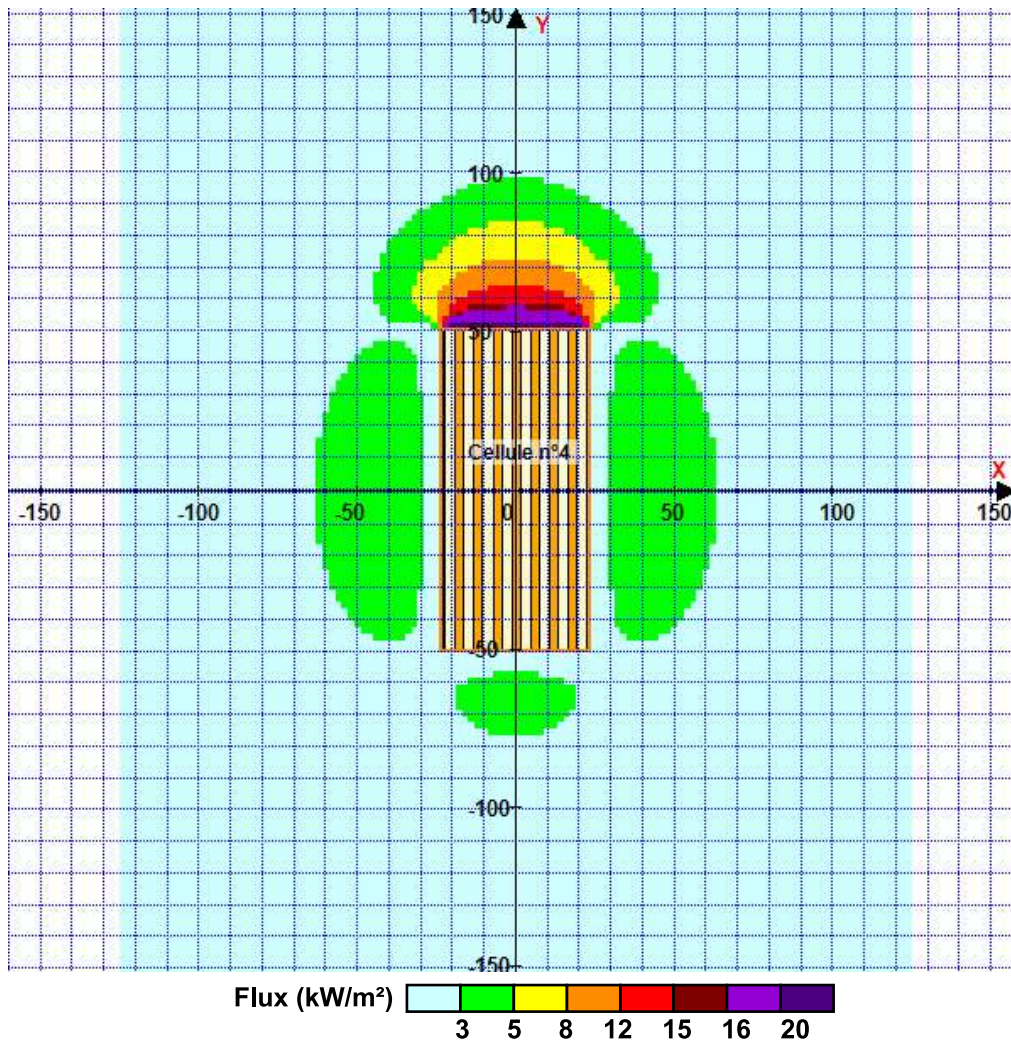

Pour information : Dans l'environnement proche de la flamme, le transfert convectif de chaleur ne peut être négligé. Il est donc préconisé pour de faibles distances d'effets comprises entre 1 et 5 m de retenir une distance d'effets de 5 m et pour celles comprises entre 6 m et 10 m de retenir 10 m.

FLUMilog

Interface graphique v.5.3.1.1

Outil de calculV5.4

Flux Thermiques Détermination des distances d'effets

Utilisateur :	
Société :	ICE Conseil
Nom du Projet :	rc5-1510_1
Cellule :	
Commentaire :	
Création du fichier de données d'entrée :	27/07/2020 à09:37:22avec l'interface graphique v. 5.3.1.1
Date de création du fichier de résultats :	27/7/20

I. DONNEES D'ENTREE :

Donnée Cible

Hauteur de la cible : 1,8 m

Géométrie Cellule1

Nom de la Cellule :Cellule n°5				
Longueur maximum de la cellule (m)		101,4		
Largeur maximum de la cellule (m)		47,3		
Hauteur maximum de la cellule (m)		14,0		
Coin 1	non tronqué	L1 (m)	0,0	
		L2 (m)	0,0	
Coin 2	non tronqué	L1 (m)	0,0	
		L2 (m)	0,0	
Coin 3	non tronqué	L1 (m)	0,0	
		L2 (m)	0,0	
Coin 4	non tronqué	L1 (m)	0,0	
		L2 (m)	0,0	
Hauteur complexe				
	1	2	3	
L (m)	0,0	0,0	0,0	
H (m)	0,0	0,0	0,0	
H sto (m)	0,0	0,0	0,0	

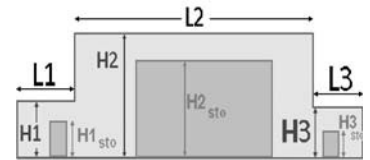
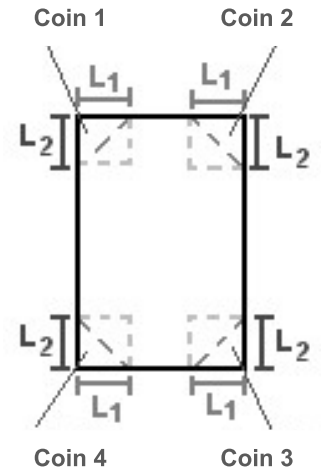

Toiture

Résistance au feu des poutres (min)	60
Résistance au feu des pannes (min)	15
Matériaux constituant la couverture	metallique multicouches
Nombre d'exutoires	16
Longueur des exutoires (m)	3,0
Largeur des exutoires (m)	2,0

Stockage de la cellule : Cellule n°5

Nombre de niveaux	6
Mode de stockage	Rack
<i>Dimensions</i>	
Longueur de stockage	101,4 m
Déport latéral α	0,0 m
Déport latéral β	0,0 m
Longueur de préparation A	0,0 m
Longueur de préparation B	0,0 m
Hauteur maximum de stockage	12,0 m
Hauteur du canton	1,0 m
Ecart entre le haut du stockage et le canton	1,0 m

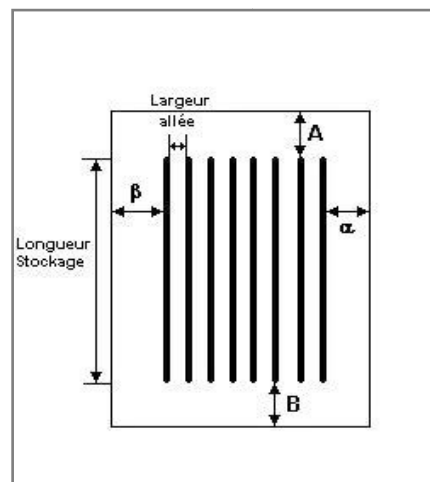

Stockage en rack

Sens du stockage	dans le sens de la paroi 1
Nombre de double racks	7
Largeur d'un double rack	2,5 m
Nombre de racks simples	2
Largeur d'un rack simple	1,3 m
Largeur des allées entre les racks	3,4 m

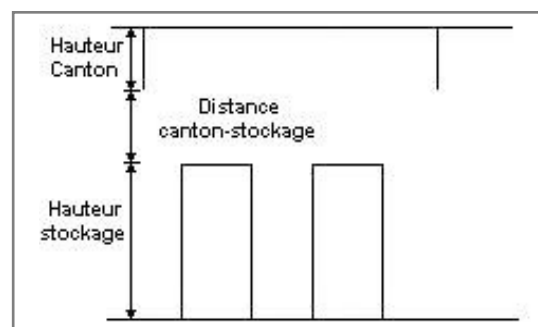

Palette type de la cellule Cellule n°5

Dimensions Palette

Longueur de la palette :	Adaptée aux dimensions de la palette
Largeur de la palette :	Adaptée aux dimensions de la palette
Hauteur de la palette :	Adaptée aux dimensions de la palette
Volume de la palette :	Adaptée aux dimensions de la palette
Nom de la palette :	Palette type 1510
Poids total de la palette :	Par défaut

Composition de la Palette (Masse en kg)

NC	NC	NC	NC	NC	NC	NC
0,0	0,0	0,0	0,0	0,0	0,0	0,0

NC	NC	NC	NC	NC	NC	NC
0,0	0,0	0,0	0,0	0,0	0,0	0,0

NC	NC	NC	NC
0,0	0,0	0,0	0,0

Données supplémentaires

Durée de combustion de la palette :	45,0 min
Puissance dégagée par la palette :	Adaptée aux dimensions de la palette
Rappel : les dimensions standards d'une Palette type 1510 sont de 1,2 m * 0,8 m x 1,5 m, sa puissance est de 1525,0 kW	

II. RESULTATS :

Départ de l'incendie dans la cellule : **Cellule n°5**

Durée de l'incendie dans la cellule : **Cellule n°5 138,0 min**

Distance d'effets des flux maximum

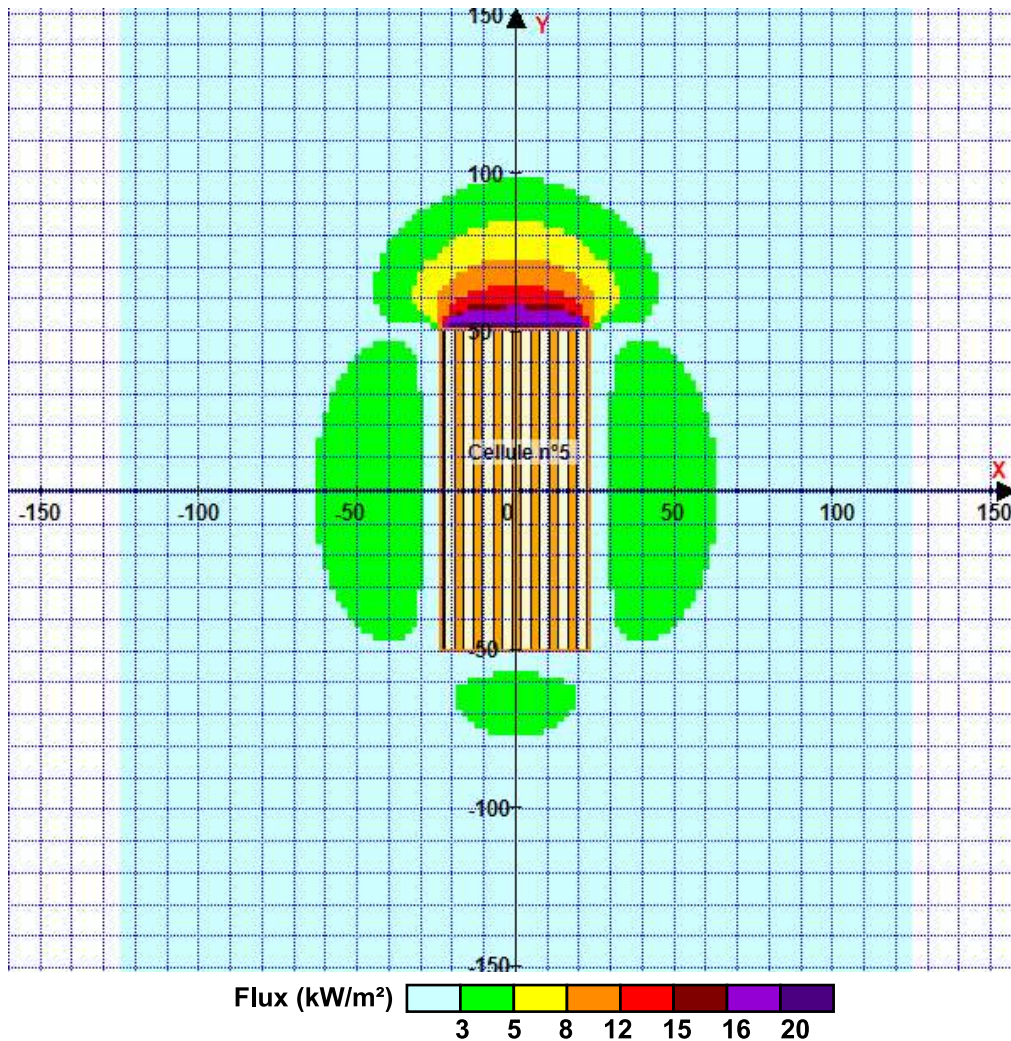

Pour information : Dans l'environnement proche de la flamme, le transfert convectif de chaleur ne peut être négligé. Il est donc préconisé pour de faibles distances d'effets comprises entre 1 et 5 m de retenir une distance d'effets de 5 m et pour celles comprises entre 6 m et 10 m de retenir 10 m.

FLUMilog

Interface graphique v.5.3.1.1

Outil de calculV5.4

Flux Thermiques Détermination des distances d'effets

Utilisateur :	
Société :	ICE Conseil
Nom du Projet :	rc6-1510_1
Cellule :	
Commentaire :	
Création du fichier de données d'entrée :	27/07/2020 à 09:43:23 avec l'interface graphique v. 5.3.1.1
Date de création du fichier de résultats :	27/7/20

I. DONNEES D'ENTREE :

Donnée Cible

Hauteur de la cible : 1,8 m

Géométrie Cellule1

Nom de la Cellule :Cellule n°6				
Longueur maximum de la cellule (m)		101,4		
Largeur maximum de la cellule (m)		23,7		
Hauteur maximum de la cellule (m)		14,0		
Coin 1	non tronqué	L1 (m)	0,0	
		L2 (m)	0,0	
Coin 2	non tronqué	L1 (m)	0,0	
		L2 (m)	0,0	
Coin 3	non tronqué	L1 (m)	0,0	
		L2 (m)	0,0	
Coin 4	non tronqué	L1 (m)	0,0	
		L2 (m)	0,0	
Hauteur complexe				
	1	2	3	
L (m)	0,0	0,0	0,0	
H (m)	0,0	0,0	0,0	
H sto (m)	0,0	0,0	0,0	

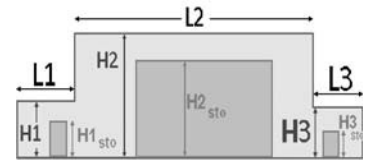
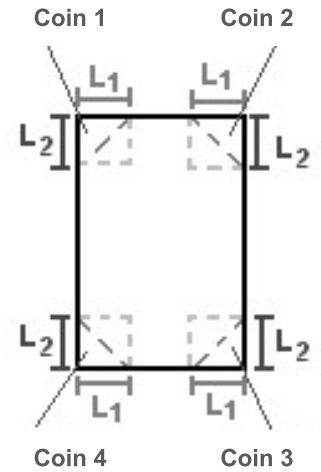

Toiture

Résistance au feu des poutres (min)	60
Résistance au feu des pannes (min)	15
Matériaux constituant la couverture	metallique multicouches
Nombre d'exutoires	8
Longueur des exutoires (m)	3,0
Largeur des exutoires (m)	2,0

Stockage de la cellule : Cellule n°6

Nombre de niveaux	6
Mode de stockage	Rack
<i>Dimensions</i>	
Longueur de stockage	101,4 m
Déport latéral α	0,0 m
Déport latéral β	0,0 m
Longueur de préparation A	0,0 m
Longueur de préparation B	0,0 m
Hauteur maximum de stockage	12,0 m
Hauteur du canton	1,0 m
Ecart entre le haut du stockage et le canton	1,0 m

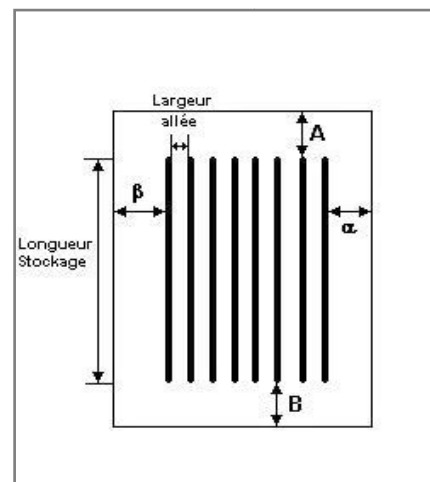

Stockage en rack

Sens du stockage	dans le sens de la paroi 1
Nombre de double racks	3
Largeur d'un double rack	2,5 m
Nombre de racks simples	2
Largeur d'un rack simple	1,3 m
Largeur des allées entre les racks	3,4 m

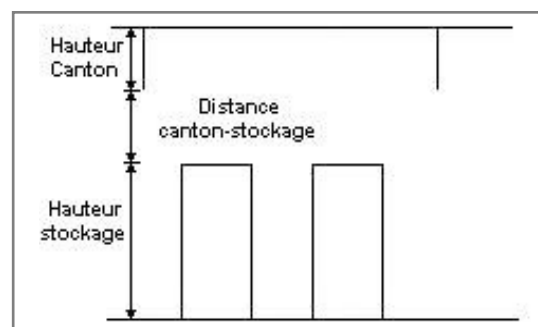

Palette type de la cellule Cellule n°6

Dimensions Palette

Longueur de la palette :	Adaptée aux dimensions de la palette
Largeur de la palette :	Adaptée aux dimensions de la palette
Hauteur de la palette :	Adaptée aux dimensions de la palette
Volume de la palette :	Adaptée aux dimensions de la palette

Nom de la palette : Palette type 1510

Poids total de la palette : Par défaut

Composition de la Palette (Masse en kg)

NC	NC	NC	NC	NC	NC	NC
0,0	0,0	0,0	0,0	0,0	0,0	0,0

NC	NC	NC	NC	NC	NC	NC
0,0	0,0	0,0	0,0	0,0	0,0	0,0

NC	NC	NC	NC
0,0	0,0	0,0	0,0

Données supplémentaires

Durée de combustion de la palette : 45,0 min

Puissance dégagée par la palette : Adaptée aux dimensions de la palette

Rappel : les dimensions standards d'une Palette type 1510 sont de 1,2 m * 0,8 m x 1,5 m, sa puissance est de 1525,0 kW

II. RESULTATS :

Départ de l'incendie dans la cellule : **Cellule n°6**

Durée de l'incendie dans la cellule : **Cellule n°6 135,0 min**

Distance d'effets des flux maximum

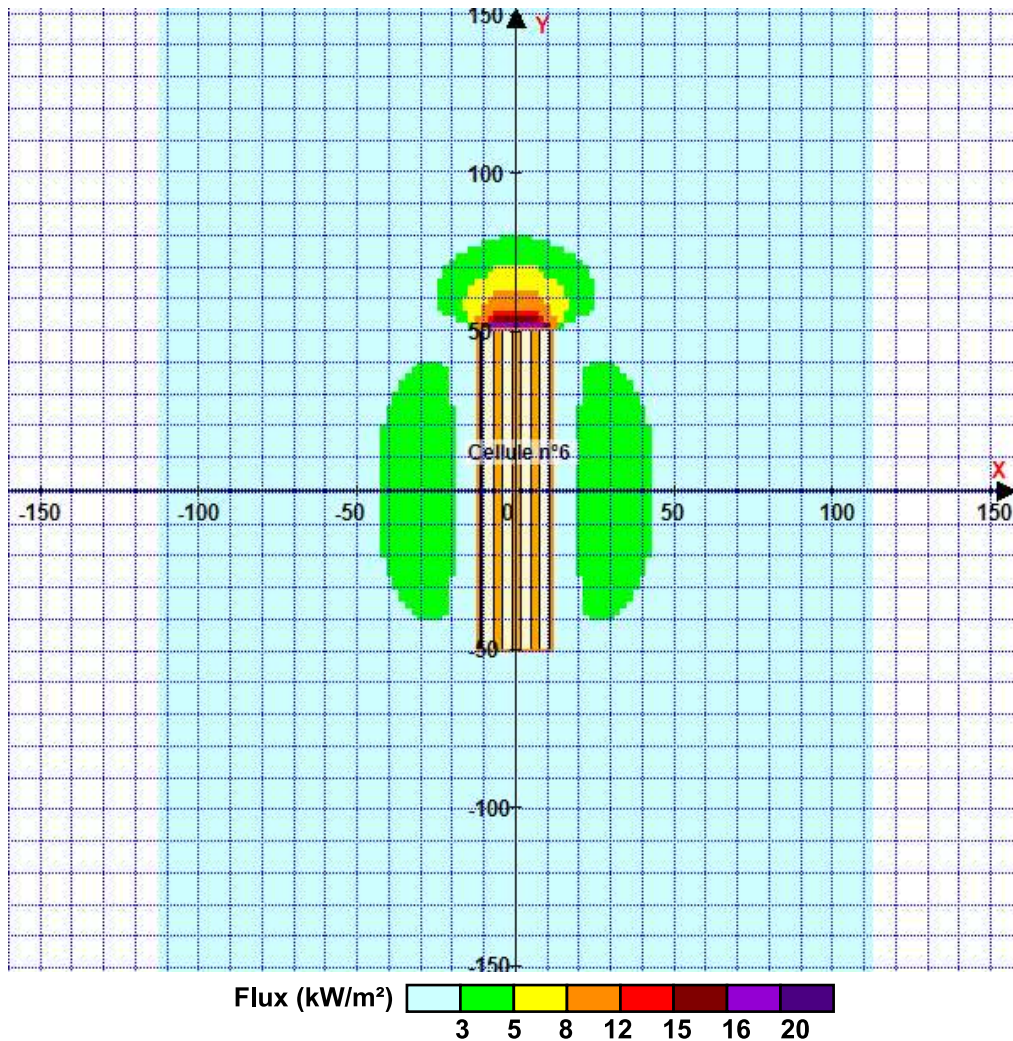

Pour information : Dans l'environnement proche de la flamme, le transfert convectif de chaleur ne peut être négligé. Il est donc préconisé pour de faibles distances d'effets comprises entre 1 et 5 m de retenir une distance d'effets de 5 m et pour celles comprises entre 6 m et 10 m de retenir 10 m.

FLUMilog

Interface graphique v.5.3.1.1

Outil de calculV5.4

Flux Thermiques Détermination des distances d'effets

Utilisateur :	
Société :	ICE Conseil
Nom du Projet :	rc7-1510_1
Cellule :	
Commentaire :	
Création du fichier de données d'entrée :	27/07/2020 à 10:21:47 avec l'interface graphique v. 5.3.1.1
Date de création du fichier de résultats :	27/7/20

I. DONNEES D'ENTREE :

Donnée Cible

Hauteur de la cible : 1,8 m

Géométrie Cellule1

Nom de la Cellule :Cellule n°7				
Longueur maximum de la cellule (m)		101,4		
Largeur maximum de la cellule (m)		23,7		
Hauteur maximum de la cellule (m)		14,0		
Coin 1	non tronqué	L1 (m)	0,0	
		L2 (m)	0,0	
Coin 2	non tronqué	L1 (m)	0,0	
		L2 (m)	0,0	
Coin 3	non tronqué	L1 (m)	0,0	
		L2 (m)	0,0	
Coin 4	non tronqué	L1 (m)	0,0	
		L2 (m)	0,0	
Hauteur complexe				
	1	2	3	
L (m)	0,0	0,0	0,0	
H (m)	0,0	0,0	0,0	
H sto (m)	0,0	0,0	0,0	

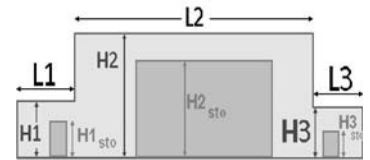
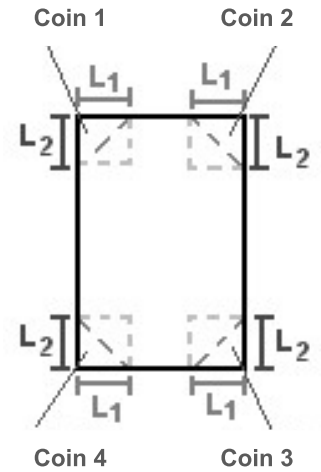
**Toiture**

Résistance au feu des poutres (min)	60
Résistance au feu des pannes (min)	15
Matériaux constituant la couverture	metallique multicouches
Nombre d'exutoires	8
Longueur des exutoires (m)	3,0
Largeur des exutoires (m)	2,0

Stockage de la cellule : Cellule n°7

Nombre de niveaux	6
Mode de stockage	Rack
<i>Dimensions</i>	
Longueur de stockage	101,4 m
Déport latéral α	0,0 m
Déport latéral β	0,0 m
Longueur de préparation A	0,0 m
Longueur de préparation B	0,0 m
Hauteur maximum de stockage	12,0 m
Hauteur du canton	1,0 m
Ecart entre le haut du stockage et le canton	1,0 m

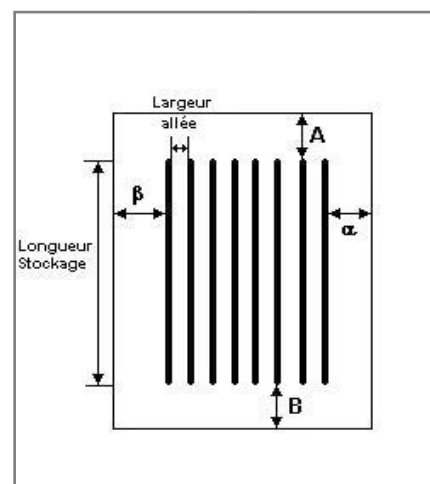

Stockage en rack

Sens du stockage	dans le sens de la paroi 1
Nombre de double racks	3
Largeur d'un double rack	2,5 m
Nombre de racks simples	2
Largeur d'un rack simple	1,3 m
Largeur des allées entre les racks	3,4 m

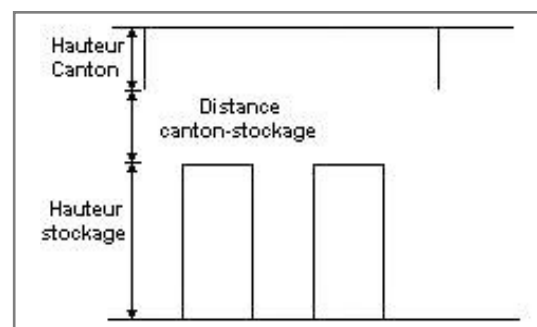

Palette type de la cellule Cellule n°7

Dimensions Palette

Longueur de la palette :	Adaptée aux dimensions de la palette	
Largeur de la palette :	Adaptée aux dimensions de la palette	
Hauteur de la palette :	Adaptée aux dimensions de la palette	
Volume de la palette :	Adaptée aux dimensions de la palette	
Nom de la palette :	Palette type 1510	Poids total de la palette : Par défaut

Composition de la Palette (Masse en kg)

NC	NC	NC	NC	NC	NC	NC
0,0	0,0	0,0	0,0	0,0	0,0	0,0

NC	NC	NC	NC	NC	NC	NC
0,0	0,0	0,0	0,0	0,0	0,0	0,0

NC	NC	NC	NC
0,0	0,0	0,0	0,0

Données supplémentaires

Durée de combustion de la palette :	45,0 min
Puissance dégagée par la palette :	Adaptée aux dimensions de la palette
Rappel : les dimensions standards d'une Palette type 1510 sont de 1,2 m * 0,8 m x 1,5 m, sa puissance est de 1525,0 kW	

II. RESULTATS :

Départ de l'incendie dans la cellule : **Cellule n°7**

Durée de l'incendie dans la cellule : Cellule n°7 **135,0** min

Distance d'effets des flux maximum

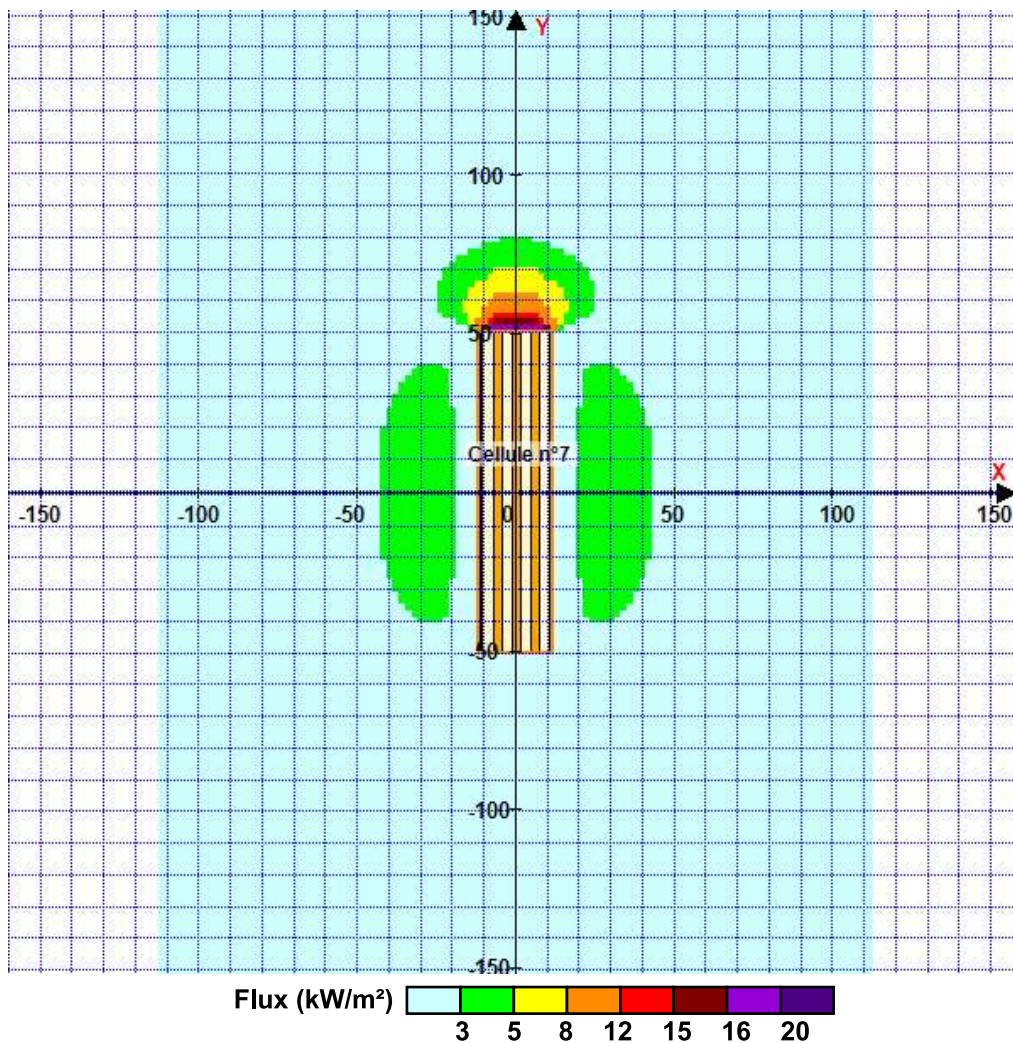

Pour information : Dans l'environnement proche de la flamme, le transfert convectif de chaleur ne peut être négligé. Il est donc préconisé pour de faibles distances d'effets comprises entre 1 et 5 m de retenir une distance d'effets de 5 m et pour celles comprises entre 6 m et 10 m de retenir 10 m.

FLUMilog

Interface graphique v.5.3.1.1

Outil de calculV5.4

Flux Thermiques Détermination des distances d'effets

Utilisateur :	
Société :	ICE Conseil
Nom du Projet :	rc8-1510_1
Cellule :	
Commentaire :	
Création du fichier de données d'entrée :	27/07/2020 à 09:44:28 avec l'interface graphique v. 5.3.1.1
Date de création du fichier de résultats :	27/7/20

I. DONNEES D'ENTREE :

Donnée Cible

Hauteur de la cible : 1,8 m

Géométrie Cellule1

Nom de la Cellule :Cellule n°8				
Longueur maximum de la cellule (m)		101,4		
Largeur maximum de la cellule (m)		23,7		
Hauteur maximum de la cellule (m)		14,0		
Coin 1	non tronqué	L1 (m)	0,0	
		L2 (m)	0,0	
Coin 2	non tronqué	L1 (m)	0,0	
		L2 (m)	0,0	
Coin 3	non tronqué	L1 (m)	0,0	
		L2 (m)	0,0	
Coin 4	non tronqué	L1 (m)	0,0	
		L2 (m)	0,0	
Hauteur complexe				
	1	2	3	
L (m)	0,0	0,0	0,0	
H (m)	0,0	0,0	0,0	
H sto (m)	0,0	0,0	0,0	

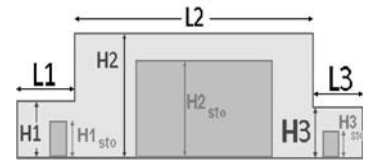
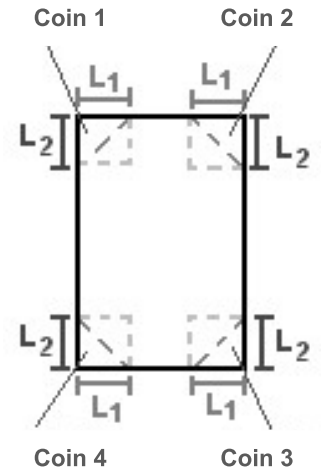

Toiture

Résistance au feu des poutres (min)	60
Résistance au feu des pannes (min)	15
Matériaux constituant la couverture	metallique multicouches
Nombre d'exutoires	8
Longueur des exutoires (m)	3,0
Largeur des exutoires (m)	2,0

Stockage de la cellule : Cellule n°8

Nombre de niveaux	6
Mode de stockage	Rack
<i>Dimensions</i>	
Longueur de stockage	101,4 m
Déport latéral α	0,0 m
Déport latéral β	0,0 m
Longueur de préparation A	0,0 m
Longueur de préparation B	0,0 m
Hauteur maximum de stockage	12,0 m
Hauteur du canton	1,0 m
Ecart entre le haut du stockage et le canton	1,0 m

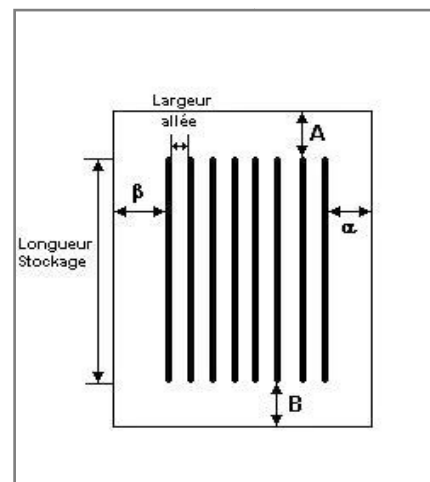

Stockage en rack

Sens du stockage	dans le sens de la paroi 1
Nombre de double racks	3
Largeur d'un double rack	2,5 m
Nombre de racks simples	2
Largeur d'un rack simple	1,3 m
Largeur des allées entre les racks	3,4 m

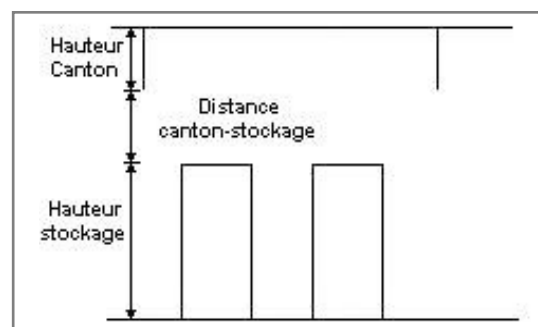

Palette type de la cellule Cellule n°8

Dimensions Palette

Longueur de la palette :	Adaptée aux dimensions de la palette	
Largeur de la palette :	Adaptée aux dimensions de la palette	
Hauteur de la palette :	Adaptée aux dimensions de la palette	
Volume de la palette :	Adaptée aux dimensions de la palette	
Nom de la palette :	Palette type 1510	Poids total de la palette : Par défaut

Composition de la Palette (Masse en kg)

NC	NC	NC	NC	NC	NC	NC
0,0	0,0	0,0	0,0	0,0	0,0	0,0

NC	NC	NC	NC	NC	NC	NC
0,0	0,0	0,0	0,0	0,0	0,0	0,0

NC	NC	NC	NC
0,0	0,0	0,0	0,0

Données supplémentaires

Durée de combustion de la palette :	45,0 min
Puissance dégagée par la palette :	Adaptée aux dimensions de la palette
Rappel : les dimensions standards d'une Palette type 1510 sont de 1,2 m * 0,8 m x 1,5 m, sa puissance est de 1525,0 kW	

II. RESULTATS :

Départ de l'incendie dans la cellule : **Cellule n°8**

Durée de l'incendie dans la cellule : **Cellule n°8 135,0 min**

Distance d'effets des flux maximum

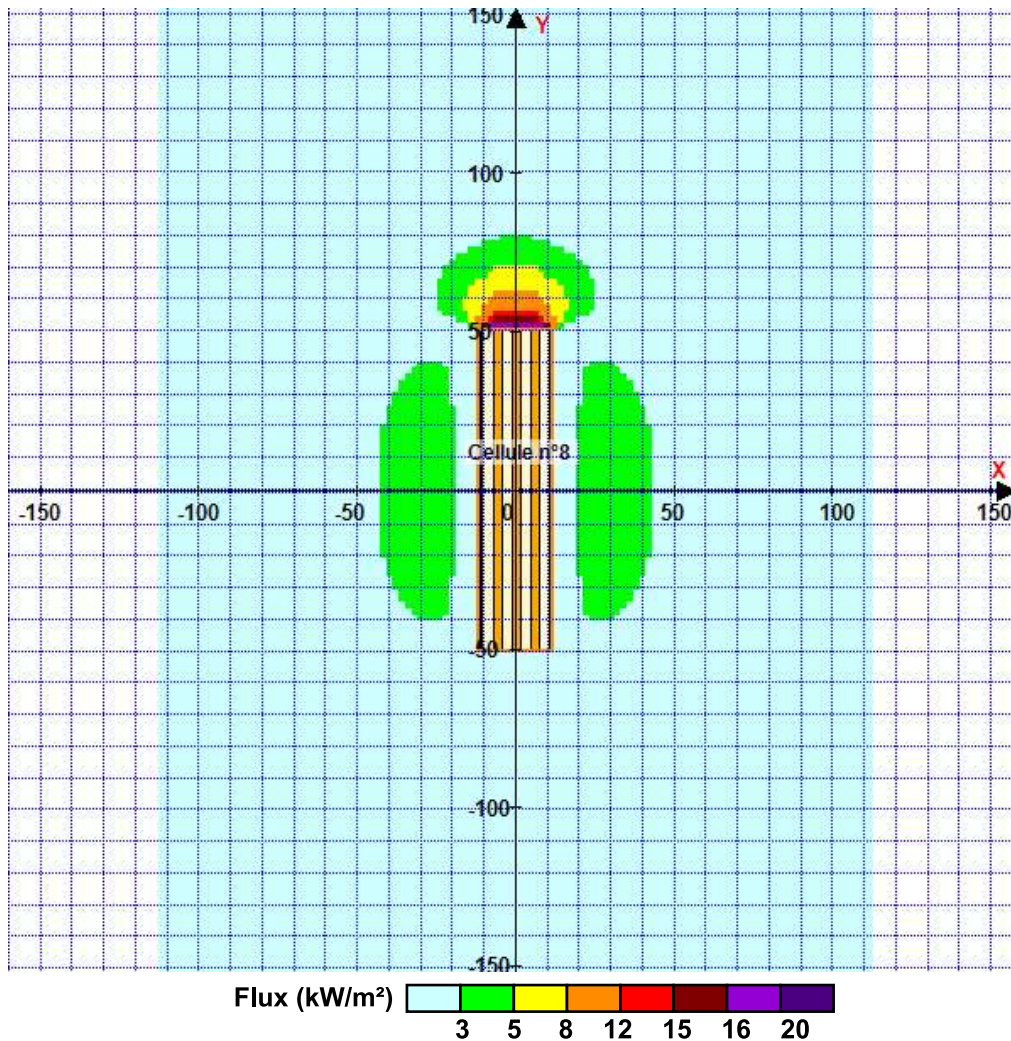

Pour information : Dans l'environnement proche de la flamme, le transfert convectif de chaleur ne peut être négligé. Il est donc préconisé pour de faibles distances d'effets comprises entre 1 et 5 m de retenir une distance d'effets de 5 m et pour celles comprises entre 6 m et 10 m de retenir 10 m.

FLUMilog

Interface graphique v.5.3.1.1

Outil de calculV5.4

Flux Thermiques Détermination des distances d'effets

Utilisateur :	
Société :	ICE Conseil
Nom du Projet :	rc10-1510_1
Cellule :	
Commentaire :	
Création du fichier de données d'entrée :	27/07/2020 à09:59:26avec l'interface graphique v. 5.3.1.1
Date de création du fichier de résultats :	27/7/20

I. DONNEES D'ENTREE :

Donnée Cible

Hauteur de la cible : 1,8 m

Géométrie Cellule1

Nom de la Cellule :Cellule n°10				
Longueur maximum de la cellule (m)		94,6		
Largeur maximum de la cellule (m)		108,0		
Hauteur maximum de la cellule (m)		14,0		
Coin 1	non tronqué	L1 (m)	0,0	
		L2 (m)	0,0	
Coin 2	non tronqué	L1 (m)	0,0	
		L2 (m)	0,0	
Coin 3	non tronqué	L1 (m)	0,0	
		L2 (m)	0,0	
Coin 4	non tronqué	L1 (m)	0,0	
		L2 (m)	0,0	
Hauteur complexe				
	1	2	3	
L (m)	0,0	0,0	0,0	
H (m)	0,0	0,0	0,0	
H sto (m)	0,0	0,0	0,0	

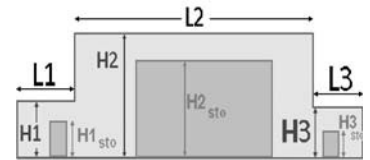
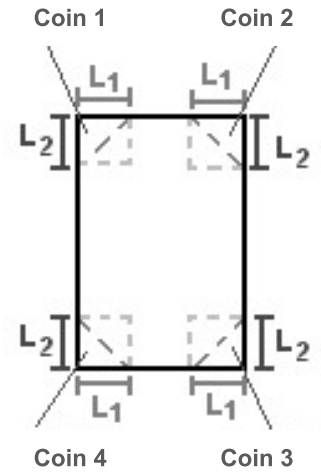

Toiture

Résistance au feu des poutres (min)	60
Résistance au feu des pannes (min)	15
Matériaux constituant la couverture	metallique multicouches
Nombre d'exutoires	34
Longueur des exutoires (m)	3,0
Largeur des exutoires (m)	2,0

Stockage de la cellule : Cellule n°10

Nombre de niveaux	6
Mode de stockage	Rack
<i>Dimensions</i>	
Longueur de stockage	108,0 m
Déport latéral A	0,0 m
Déport latéral B	0,0 m
Longueur de préparation α	0,0 m
Longueur de préparation β	0,0 m
Hauteur maximum de stockage	12,0 m
Hauteur du canton	1,0 m
Ecart entre le haut du stockage et le canton	1,0 m

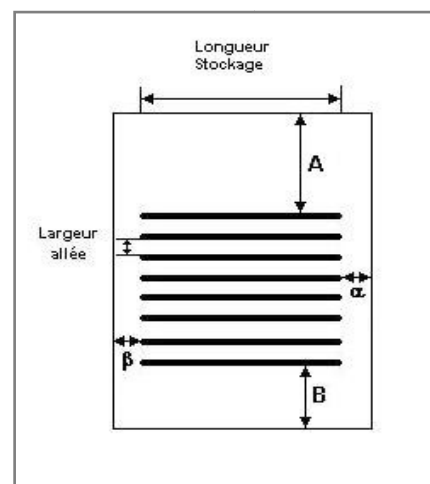

Stockage en rack

Sens du stockage	dans le sens de la paroi 2
Nombre de double racks	15
Largeur d'un double rack	2,5 m
Nombre de racks simples	2
Largeur d'un rack simple	1,3 m
Largeur des allées entre les racks	3,4 m

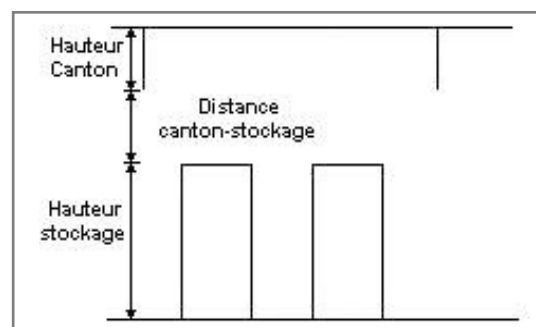

Palette type de la cellule Cellule n°10

Dimensions Palette

Longueur de la palette :	Adaptée aux dimensions de la palette	
Largeur de la palette :	Adaptée aux dimensions de la palette	
Hauteur de la palette :	Adaptée aux dimensions de la palette	
Volume de la palette :	Adaptée aux dimensions de la palette	
Nom de la palette :	Palette type 1510	Poids total de la palette : Par défaut

Composition de la Palette (Masse en kg)

NC	NC	NC	NC	NC	NC	NC
0,0	0,0	0,0	0,0	0,0	0,0	0,0

NC	NC	NC	NC	NC	NC	NC
0,0	0,0	0,0	0,0	0,0	0,0	0,0

NC	NC	NC	NC
0,0	0,0	0,0	0,0

Données supplémentaires

Durée de combustion de la palette :	45,0 min
Puissance dégagée par la palette :	Adaptée aux dimensions de la palette
Rappel : les dimensions standards d'une Palette type 1510 sont de 1,2 m * 0,8 m x 1,5 m, sa puissance est de 1525,0 kW	

II. RESULTATS :

Départ de l'incendie dans la cellule : **Cellule n°10**

Durée de l'incendie dans la cellule : **Cellule n°10 141,0 min**

Distance d'effets des flux maximum

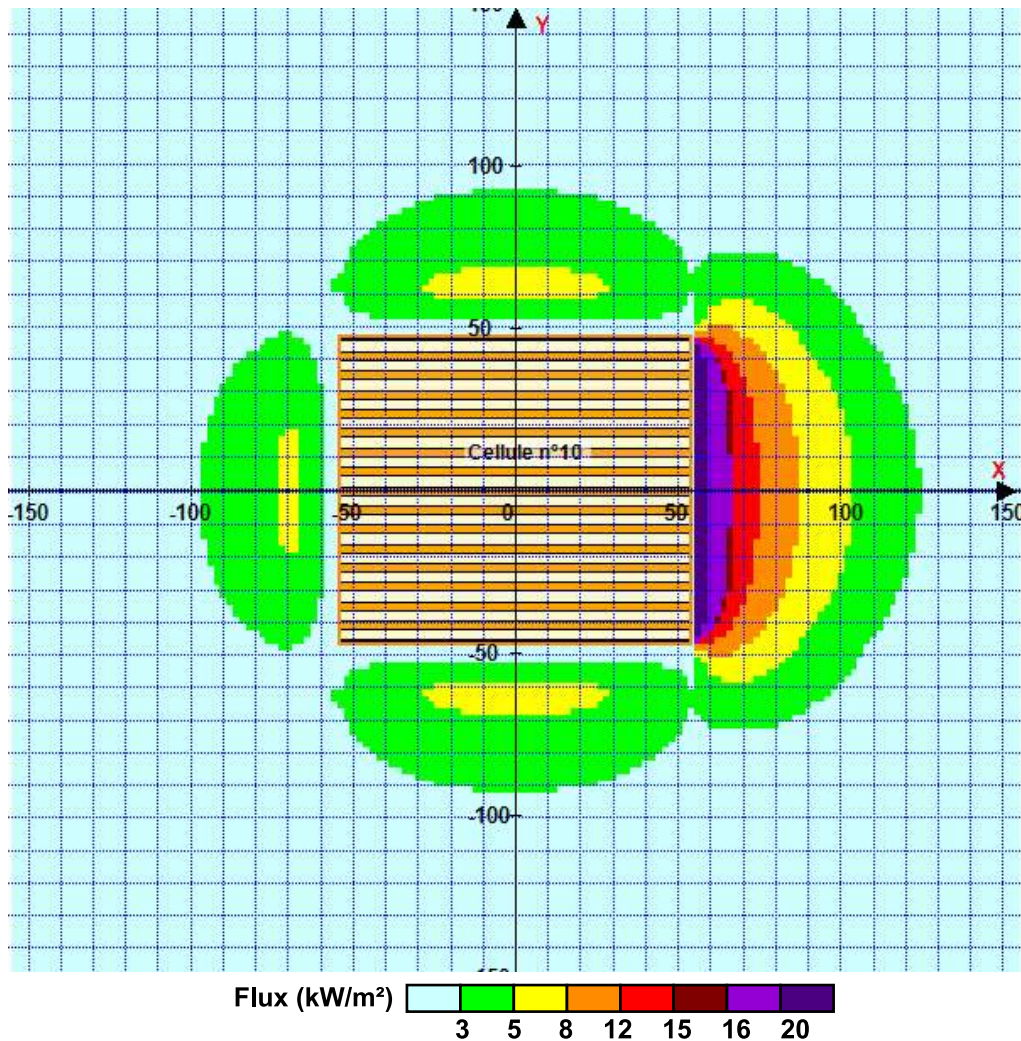

Pour information : Dans l'environnement proche de la flamme, le transfert convectif de chaleur ne peut être négligé. Il est donc préconisé pour de faibles distances d'effets comprises entre 1 et 5 m de retenir une distance d'effets de 5 m et pour celles comprises entre 6 m et 10 m de retenir 10 m.

FLUMilog

Interface graphique v.5.3.1.1

Outil de calculV5.4

Flux Thermiques Détermination des distances d'effets

Utilisateur :	
Société :	ICE Conseil
Nom du Projet :	rc11-1510_1
Cellule :	
Commentaire :	
Création du fichier de données d'entrée :	27/07/2020 à 09:58:37 avec l'interface graphique v. 5.3.1.1
Date de création du fichier de résultats :	27/7/20

I. DONNEES D'ENTREE :

Donnée Cible

Hauteur de la cible : 1,8 m

Géométrie Cellule1

Nom de la Cellule :Cellule n°11				
Longueur maximum de la cellule (m)		83,1		
Largeur maximum de la cellule (m)		108,0		
Hauteur maximum de la cellule (m)		14,0		
Coin 1	non tronqué	L1 (m)	0,0	
		L2 (m)	0,0	
Coin 2	non tronqué	L1 (m)	0,0	
		L2 (m)	0,0	
Coin 3	non tronqué	L1 (m)	0,0	
		L2 (m)	0,0	
Coin 4	non tronqué	L1 (m)	0,0	
		L2 (m)	0,0	

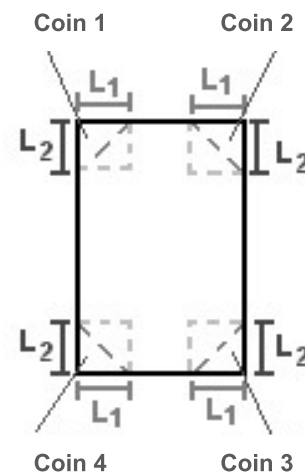

Hauteur complexe			
	1	2	3
L (m)	0,0	0,0	0,0
H (m)	0,0	0,0	0,0
H sto (m)	0,0	0,0	0,0

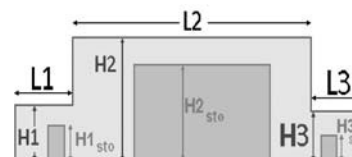

Toiture

Résistance au feu des poutres (min)	60
Résistance au feu des pannes (min)	15
Matériaux constituant la couverture	metallique multicouches
Nombre d'exutoires	30
Longueur des exutoires (m)	3,0
Largeur des exutoires (m)	2,0

Stockage de la cellule : Cellule n°11

Nombre de niveaux	6
Mode de stockage	Rack
<i>Dimensions</i>	
Longueur de stockage	108,0 m
Déport latéral A	0,0 m
Déport latéral B	0,0 m
Longueur de préparation α	0,0 m
Longueur de préparation β	0,0 m
Hauteur maximum de stockage	12,0 m
Hauteur du canton	1,0 m
Ecart entre le haut du stockage et le canton	1,0 m

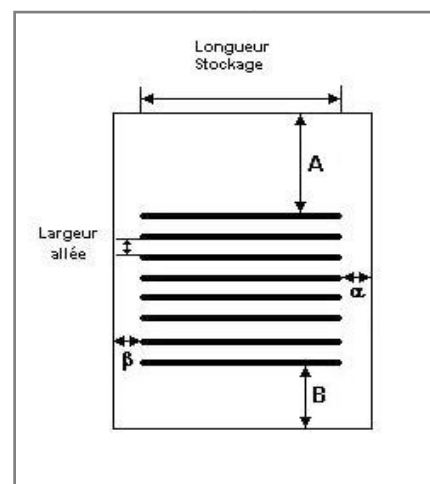

Stockage en rack

Sens du stockage	dans le sens de la paroi 2
Nombre de double racks	13
Largeur d'un double rack	2,5 m
Nombre de racks simples	2
Largeur d'un rack simple	1,3 m
Largeur des allées entre les racks	3,4 m

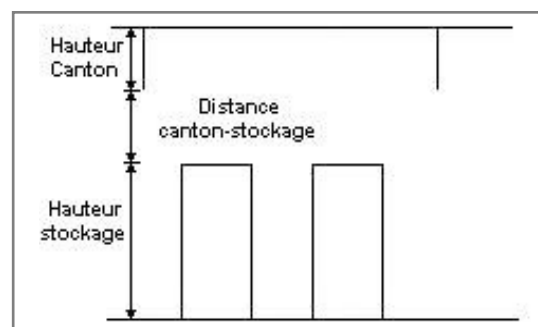

Palette type de la cellule Cellule n°11

Dimensions Palette

Longueur de la palette :	Adaptée aux dimensions de la palette	
Largeur de la palette :	Adaptée aux dimensions de la palette	
Hauteur de la palette :	Adaptée aux dimensions de la palette	
Volume de la palette :	Adaptée aux dimensions de la palette	
Nom de la palette :	Palette type 1510	Poids total de la palette : Par défaut

Composition de la Palette (Masse en kg)

NC	NC	NC	NC	NC	NC	NC
0,0	0,0	0,0	0,0	0,0	0,0	0,0

NC	NC	NC	NC	NC	NC	NC
0,0	0,0	0,0	0,0	0,0	0,0	0,0

NC	NC	NC	NC
0,0	0,0	0,0	0,0

Données supplémentaires

Durée de combustion de la palette :	45,0 min
Puissance dégagée par la palette :	Adaptée aux dimensions de la palette
Rappel : les dimensions standards d'une Palette type 1510 sont de 1,2 m * 0,8 m x 1,5 m, sa puissance est de 1525,0 kW	

II. RESULTATS :

Départ de l'incendie dans la cellule : **Cellule n°11**

Durée de l'incendie dans la cellule : **Cellule n°11 140,0 min**

Distance d'effets des flux maximum

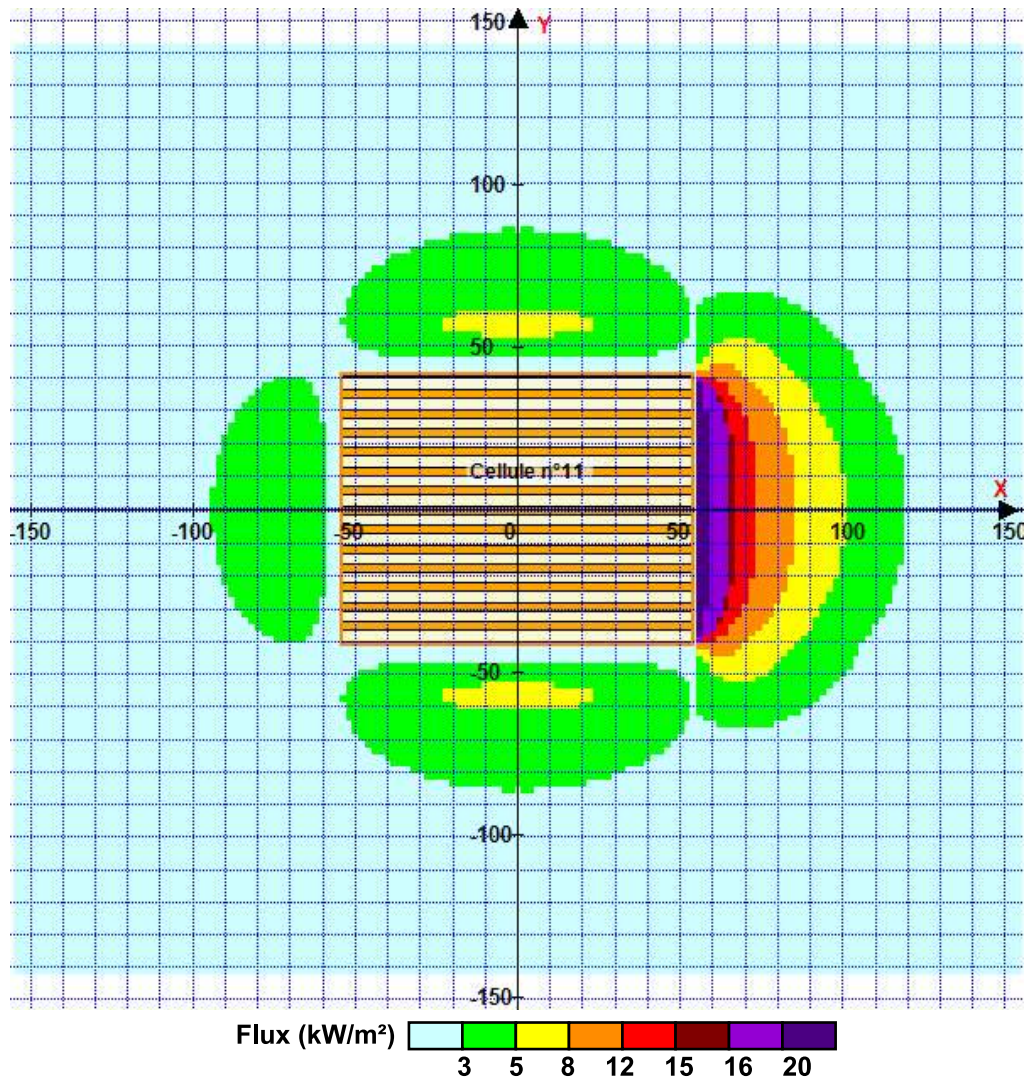

Pour information : Dans l'environnement proche de la flamme, le transfert convectif de chaleur ne peut être négligé. Il est donc préconisé pour de faibles distances d'effets comprises entre 1 et 5 m de retenir une distance d'effets de 5 m et pour celles comprises entre 6 m et 10 m de retenir 10 m.

FLUMilog

Interface graphique v.5.3.1.1

Outil de calculV5.4

Flux Thermiques Détermination des distances d'effets

Utilisateur :	
Société :	ICE Conseil
Nom du Projet :	rc12662B85_1
Cellule :	
Commentaire :	
Création du fichier de données d'entrée :	27/07/2020 à 10:33:07 avec l'interface graphique v. 5.3.1.1
Date de création du fichier de résultats :	27/7/20

I. DONNEES D'ENTREE :

Donnée Cible

Hauteur de la cible : 1,8 m

Géométrie Cellule1

Nom de la Cellule :Cellule n°1				
Longueur maximum de la cellule (m)		101,4		
Largeur maximum de la cellule (m)		71,0		
Hauteur maximum de la cellule (m)		14,0		
Coin 1	non tronqué	L1 (m)	0,0	
		L2 (m)	0,0	
Coin 2	non tronqué	L1 (m)	0,0	
		L2 (m)	0,0	
Coin 3	non tronqué	L1 (m)	0,0	
		L2 (m)	0,0	
Coin 4	non tronqué	L1 (m)	0,0	
		L2 (m)	0,0	

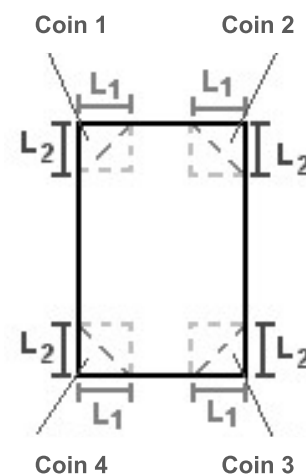

Hauteur complexe			
	1	2	3
L (m)	0,0	0,0	0,0
H (m)	0,0	0,0	0,0
H sto (m)	0,0	0,0	0,0

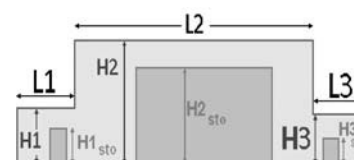

Toiture

Résistance au feu des poutres (min)	60
Résistance au feu des pannes (min)	15
Matériaux constituant la couverture	metallique multicouches
Nombre d'exutoires	24
Longueur des exutoires (m)	3,0
Largeur des exutoires (m)	2,0

Stockage de la cellule : Cellule n°1

Nombre de niveaux	4
Mode de stockage	Rack
Dimensions	
Longueur de stockage	15,0 m
Déport latéral α	0,0 m
Déport latéral β	0,0 m
Longueur de préparation A	86,4 m
Longueur de préparation B	0,0 m
Hauteur maximum de stockage	8,5 m
Hauteur du canton	1,0 m
Ecart entre le haut du stockage et le canton	4,5 m

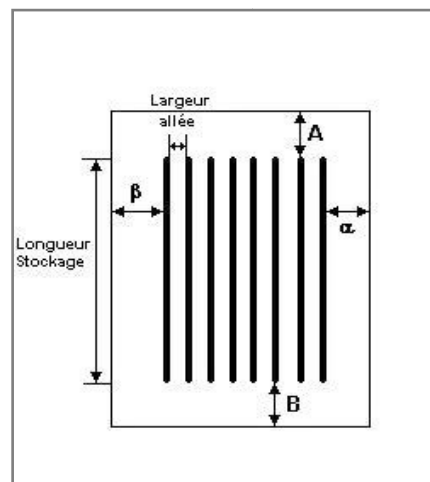

Stockage en rack

Sens du stockage	dans le sens de la paroi 1
Nombre de double racks	11
Largeur d'un double rack	2,5 m
Nombre de racks simples	2
Largeur d'un rack simple	1,3 m
Largeur des allées entre les racks	3,4 m

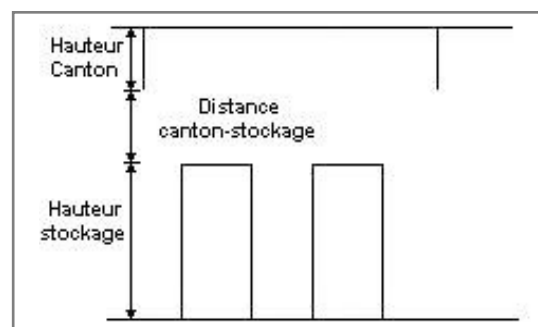

Palette type de la cellule Cellule n°1

Dimensions Palette

Longueur de la palette :	Adaptée aux dimensions de la palette	
Largeur de la palette :	Adaptée aux dimensions de la palette	
Hauteur de la palette :	Adaptée aux dimensions de la palette	
Volume de la palette :	Adaptée aux dimensions de la palette	
Nom de la palette :	Palette type 2662	Poids total de la palette : Par défaut

Composition de la Palette (Masse en kg)

NC	NC	NC	NC	NC	NC	NC
0,0	0,0	0,0	0,0	0,0	0,0	0,0

NC	NC	NC	NC	NC	NC	NC
0,0	0,0	0,0	0,0	0,0	0,0	0,0

NC	NC	NC	NC
0,0	0,0	0,0	0,0

Données supplémentaires

Durée de combustion de la palette :	45,0 min
Puissance dégagée par la palette :	Adaptée aux dimensions de la palette
Rappel : les dimensions standards d'une Palette type 2662 sont de 1,2 m * 0,8 m x 1,5 m, sa puissance est de 1875,0 kW	

II. RESULTATS :

Départ de l'incendie dans la cellule : **Cellule n°1**

Durée de l'incendie dans la cellule : Cellule n°1 **74,0** min

Distance d'effets des flux maximum

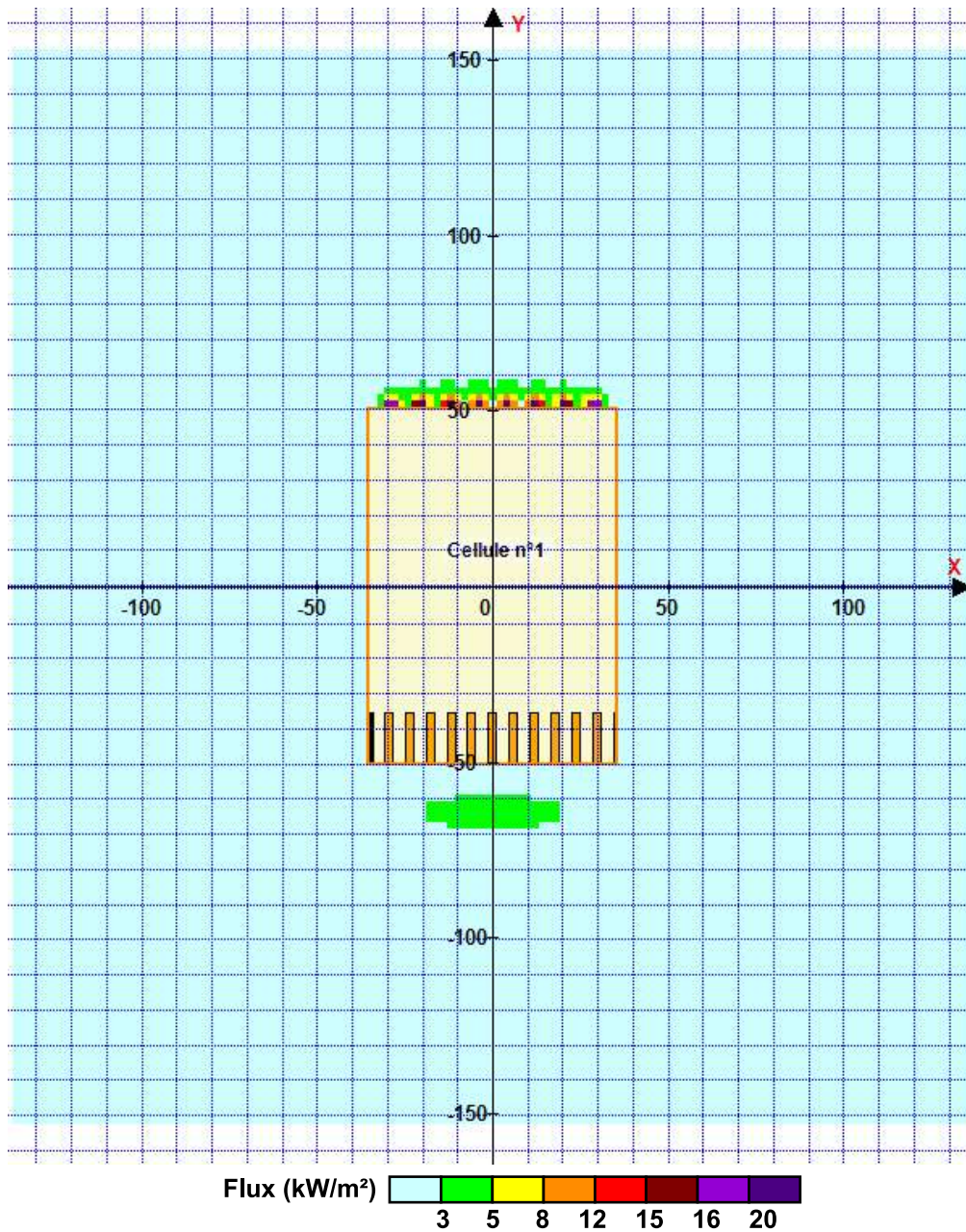

Pour information : Dans l'environnement proche de la flamme, le transfert convectif de chaleur ne peut être négligé. Il est donc préconisé pour de faibles distances d'effets comprises entre 1 et 5 m de retenir une distance d'effets de 5 m et pour celles comprises entre 6 m et 10 m de retenir 10 m.

FLUMilog

Interface graphique v.5.3.1.1

Outil de calculV5.4

Flux Thermiques Détermination des distances d'effets

Utilisateur :	
Société :	ICE Conseil
Nom du Projet :	rc2-2662_1
Cellule :	
Commentaire :	
Création du fichier de données d'entrée :	27/07/2020 à09:30:05avec l'interface graphique v. 5.3.1.1
Date de création du fichier de résultats :	27/7/20

I. DONNEES D'ENTREE :

Donnée Cible

Hauteur de la cible : 1,8 m

Géométrie Cellule1

Nom de la Cellule :Cellule n°2				
Longueur maximum de la cellule (m)		101,4		
Largeur maximum de la cellule (m)		23,7		
Hauteur maximum de la cellule (m)		14,0		
Coin 1	non tronqué	L1 (m)	0,0	
		L2 (m)	0,0	
Coin 2	non tronqué	L1 (m)	0,0	
		L2 (m)	0,0	
Coin 3	non tronqué	L1 (m)	0,0	
		L2 (m)	0,0	
Coin 4	non tronqué	L1 (m)	0,0	
		L2 (m)	0,0	

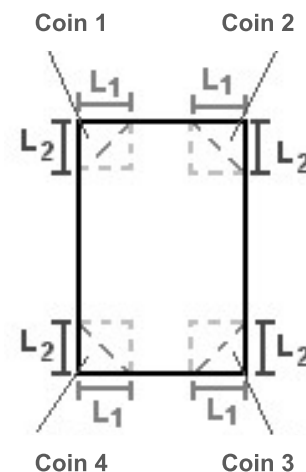

Hauteur complexe			
	1	2	3
L (m)	0,0	0,0	0,0
H (m)	0,0	0,0	0,0
H sto (m)	0,0	0,0	0,0

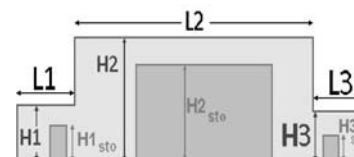

Toiture

Résistance au feu des poutres (min)	60
Résistance au feu des pannes (min)	15
Matériaux constituant la couverture	metallique multicouches
Nombre d'exutoires	8
Longueur des exutoires (m)	3,0
Largeur des exutoires (m)	2,0

Stockage de la cellule : Cellule n°2

Nombre de niveaux	6
Mode de stockage	Rack
<i>Dimensions</i>	
Longueur de stockage	101,4 m
Déport latéral α	0,0 m
Déport latéral β	0,0 m
Longueur de préparation A	0,0 m
Longueur de préparation B	0,0 m
Hauteur maximum de stockage	12,0 m
Hauteur du canton	1,0 m
Ecart entre le haut du stockage et le canton	1,0 m

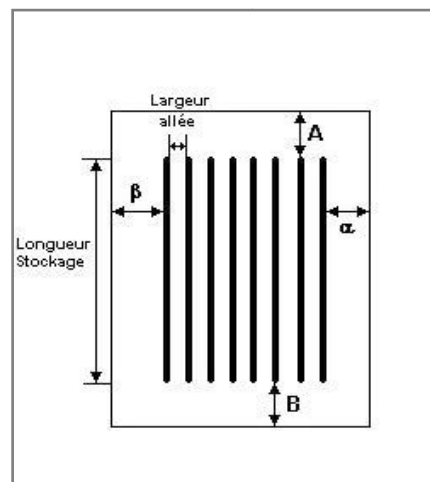

Stockage en rack

Sens du stockage	dans le sens de la paroi 1
Nombre de double racks	3
Largeur d'un double rack	2,5 m
Nombre de racks simples	2
Largeur d'un rack simple	1,3 m
Largeur des allées entre les racks	3,4 m

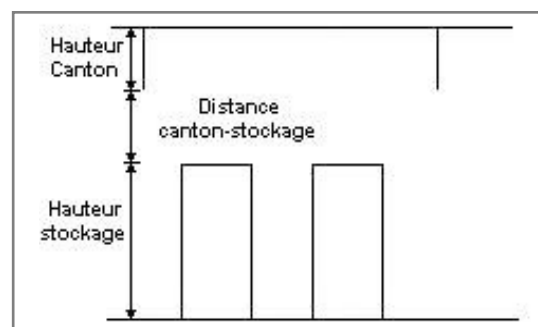

Palette type de la cellule Cellule n°2

Dimensions Palette

Longueur de la palette :	Adaptée aux dimensions de la palette
Largeur de la palette :	Adaptée aux dimensions de la palette
Hauteur de la palette :	Adaptée aux dimensions de la palette
Volume de la palette :	Adaptée aux dimensions de la palette

Nom de la palette : Palette type 2662 Poids total de la palette : Par défaut

Composition de la Palette (Masse en kg)

NC	NC	NC	NC	NC	NC	NC
0,0	0,0	0,0	0,0	0,0	0,0	0,0

NC	NC	NC	NC	NC	NC	NC
0,0	0,0	0,0	0,0	0,0	0,0	0,0

NC	NC	NC	NC
0,0	0,0	0,0	0,0

Données supplémentaires

Durée de combustion de la palette :	45,0 min
Puissance dégagée par la palette :	Adaptée aux dimensions de la palette
Rappel : les dimensions standards d'une Palette type 2662 sont de 1,2 m * 0,8 m x 1,5 m, sa puissance est de 1875,0 kW	

II. RESULTATS :

Départ de l'incendie dans la cellule : **Cellule n°2**

Durée de l'incendie dans la cellule : Cellule n°2 **100,0** min

Distance d'effets des flux maximum

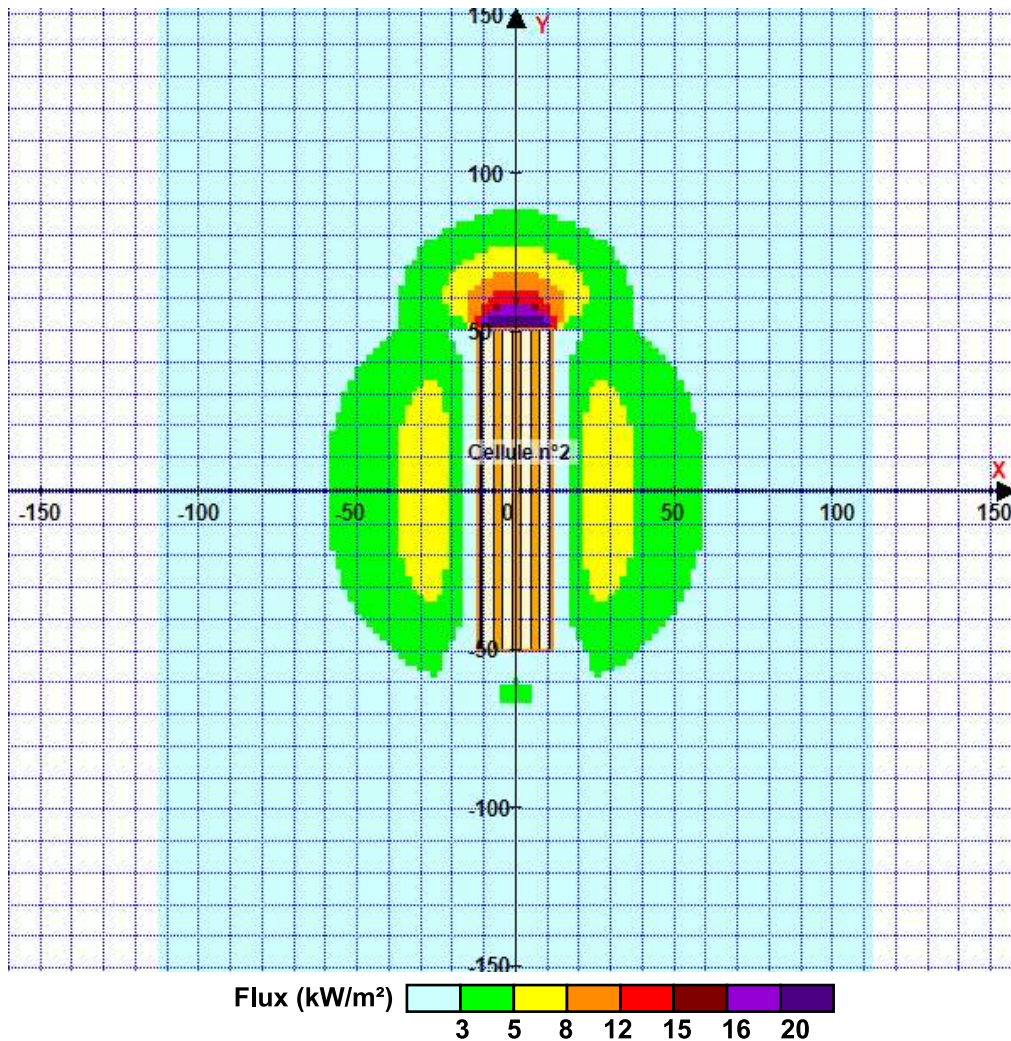

Pour information : Dans l'environnement proche de la flamme, le transfert convectif de chaleur ne peut être négligé. Il est donc préconisé pour de faibles distances d'effets comprises entre 1 et 5 m de retenir une distance d'effets de 5 m et pour celles comprises entre 6 m et 10 m de retenir 10 m.

FLUMilog

Interface graphique v.5.3.1.1

Outil de calculV5.4

Flux Thermiques Détermination des distances d'effets

Utilisateur :	
Société :	ICE Conseil
Nom du Projet :	rc3-2662_1
Cellule :	
Commentaire :	
Création du fichier de données d'entrée :	27/07/2020 à 09:31:30 avec l'interface graphique v. 5.3.1.1
Date de création du fichier de résultats :	27/7/20

I. DONNEES D'ENTREE :

Donnée Cible

Hauteur de la cible : 1,8 m

Géométrie Cellule1

Nom de la Cellule :Cellule n°3				
Longueur maximum de la cellule (m)		101,4		
Largeur maximum de la cellule (m)		23,7		
Hauteur maximum de la cellule (m)		14,0		
Coin 1	non tronqué	L1 (m)	0,0	
		L2 (m)	0,0	
Coin 2	non tronqué	L1 (m)	0,0	
		L2 (m)	0,0	
Coin 3	non tronqué	L1 (m)	0,0	
		L2 (m)	0,0	
Coin 4	non tronqué	L1 (m)	0,0	
		L2 (m)	0,0	

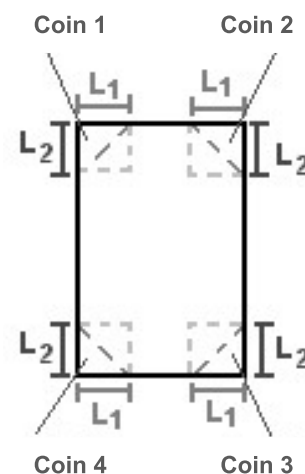

Hauteur complexe			
	1	2	3
L (m)	0,0	0,0	0,0
H (m)	0,0	0,0	0,0
H sto (m)	0,0	0,0	0,0

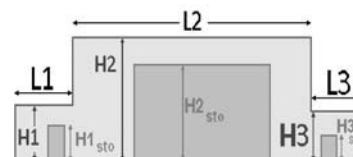

Toiture

Résistance au feu des poutres (min)	60
Résistance au feu des pannes (min)	15
Matériaux constituant la couverture	metallique multicouches
Nombre d'exutoires	8
Longueur des exutoires (m)	3,0
Largeur des exutoires (m)	2,0

Stockage de la cellule : Cellule n°3

Nombre de niveaux	6
Mode de stockage	Rack
<i>Dimensions</i>	
Longueur de stockage	101,4 m
Déport latéral α	0,0 m
Déport latéral β	0,0 m
Longueur de préparation A	0,0 m
Longueur de préparation B	0,0 m
Hauteur maximum de stockage	12,0 m
Hauteur du canton	1,0 m
Ecart entre le haut du stockage et le canton	1,0 m

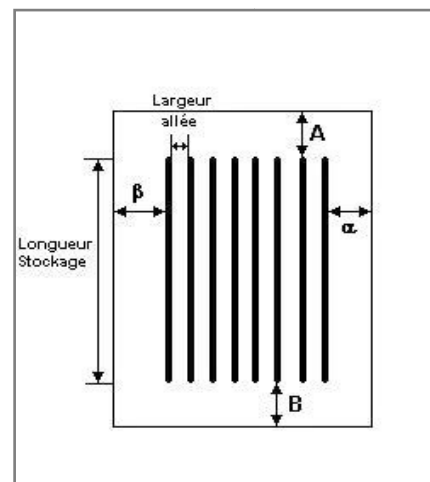

Stockage en rack

Sens du stockage	dans le sens de la paroi 1
Nombre de double racks	3
Largeur d'un double rack	2,5 m
Nombre de racks simples	2
Largeur d'un rack simple	1,3 m
Largeur des allées entre les racks	3,4 m

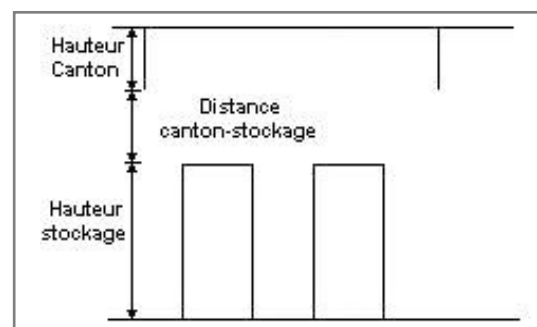

Palette type de la cellule Cellule n°3

Dimensions Palette

Longueur de la palette :	Adaptée aux dimensions de la palette
Largeur de la palette :	Adaptée aux dimensions de la palette
Hauteur de la palette :	Adaptée aux dimensions de la palette
Volume de la palette :	Adaptée aux dimensions de la palette

Nom de la palette : Palette type 2662 Poids total de la palette : Par défaut

Composition de la Palette (Masse en kg)

NC	NC	NC	NC	NC	NC	NC
0,0	0,0	0,0	0,0	0,0	0,0	0,0

NC	NC	NC	NC	NC	NC	NC
0,0	0,0	0,0	0,0	0,0	0,0	0,0

NC	NC	NC	NC
0,0	0,0	0,0	0,0

Données supplémentaires

Durée de combustion de la palette :	45,0 min
Puissance dégagée par la palette :	Adaptée aux dimensions de la palette
Rappel : les dimensions standards d'une Palette type 2662 sont de 1,2 m * 0,8 m x 1,5 m, sa puissance est de 1875,0 kW	

II. RESULTATS :

Départ de l'incendie dans la cellule : **Cellule n°3**

Durée de l'incendie dans la cellule : **Cellule n°3 100,0 min**

Distance d'effets des flux maximum

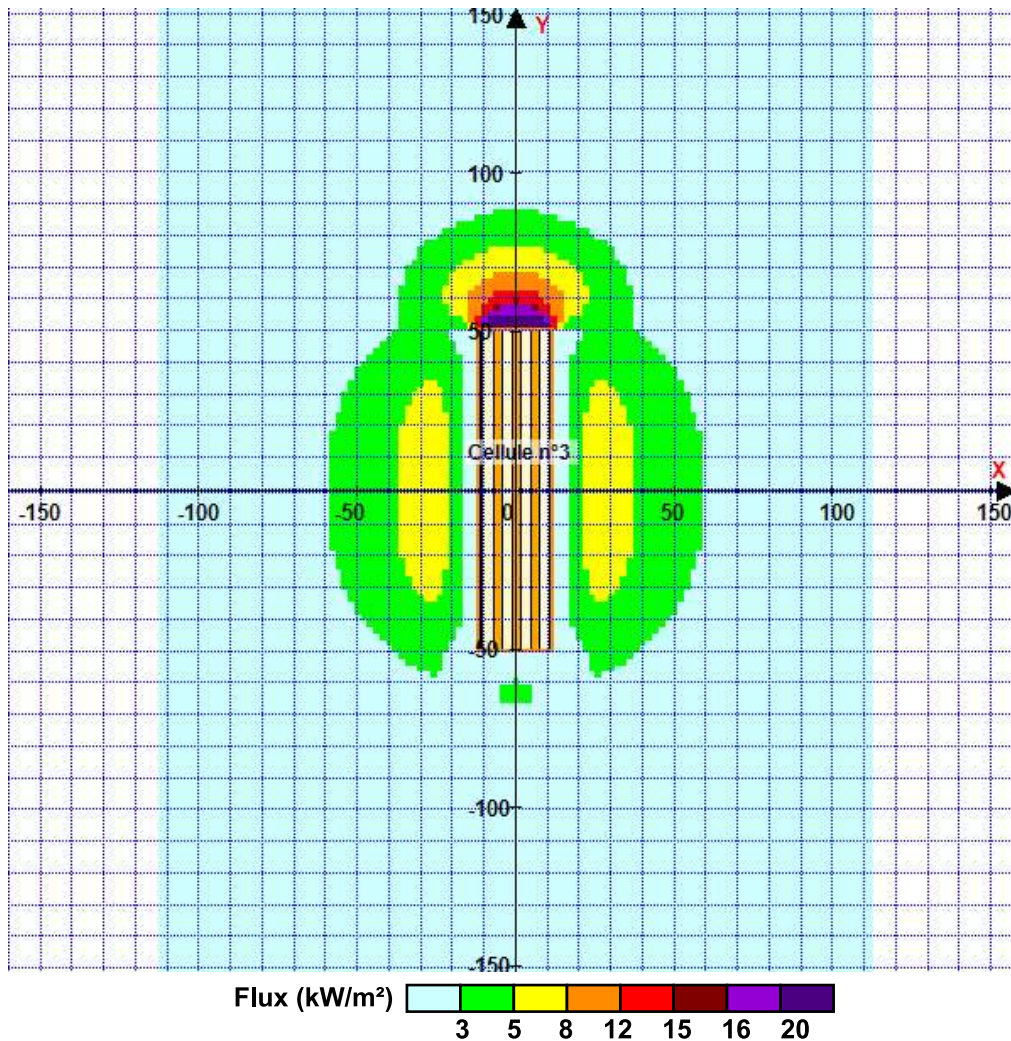

Pour information : Dans l'environnement proche de la flamme, le transfert convectif de chaleur ne peut être négligé. Il est donc préconisé pour de faibles distances d'effets comprises entre 1 et 5 m de retenir une distance d'effets de 5 m et pour celles comprises entre 6 m et 10 m de retenir 10 m.

FLUMilog

Interface graphique v.5.3.1.1

Outil de calculV5.4

Flux Thermiques Détermination des distances d'effets

Utilisateur :	
Société :	ICE Conseil
Nom du Projet :	rc4-2662_1
Cellule :	
Commentaire :	
Création du fichier de données d'entrée :	27/07/2020 à 09:39:20 avec l'interface graphique v. 5.3.1.1
Date de création du fichier de résultats :	27/7/20

I. DONNEES D'ENTREE :

Donnée Cible

Hauteur de la cible : 1,8 m

Géométrie Cellule1

Nom de la Cellule :Cellule n°4				
Longueur maximum de la cellule (m)		101,4		
Largeur maximum de la cellule (m)		47,3		
Hauteur maximum de la cellule (m)		14,0		
Coin 1	non tronqué	L1 (m)	0,0	
		L2 (m)	0,0	
Coin 2	non tronqué	L1 (m)	0,0	
		L2 (m)	0,0	
Coin 3	non tronqué	L1 (m)	0,0	
		L2 (m)	0,0	
Coin 4	non tronqué	L1 (m)	0,0	
		L2 (m)	0,0	

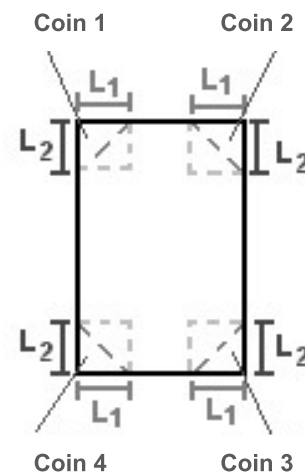

Hauteur complexe			
	1	2	3
L (m)	0,0	0,0	0,0
H (m)	0,0	0,0	0,0
H sto (m)	0,0	0,0	0,0

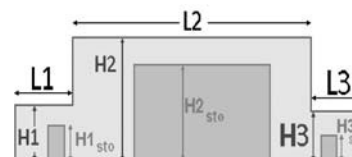

Toiture

Résistance au feu des poutres (min)	60
Résistance au feu des pannes (min)	15
Matériaux constituant la couverture	metallique multicouches
Nombre d'exutoires	16
Longueur des exutoires (m)	3,0
Largeur des exutoires (m)	2,0

Stockage de la cellule : Cellule n°4

Nombre de niveaux	6
Mode de stockage	Rack
<i>Dimensions</i>	
Longueur de stockage	101,4 m
Déport latéral α	0,0 m
Déport latéral β	0,0 m
Longueur de préparation A	0,0 m
Longueur de préparation B	0,0 m
Hauteur maximum de stockage	12,0 m
Hauteur du canton	1,0 m
Ecart entre le haut du stockage et le canton	1,0 m

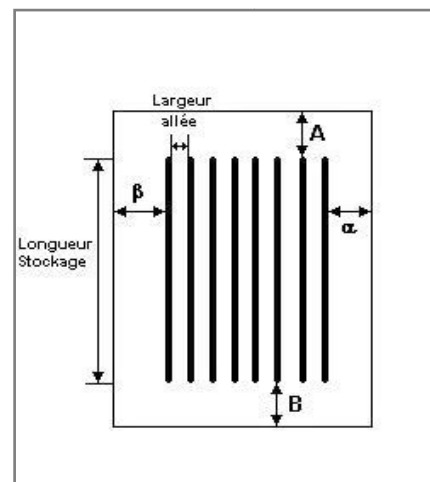

Stockage en rack

Sens du stockage	dans le sens de la paroi 1
Nombre de double racks	7
Largeur d'un double rack	2,5 m
Nombre de racks simples	2
Largeur d'un rack simple	1,3 m
Largeur des allées entre les racks	3,4 m

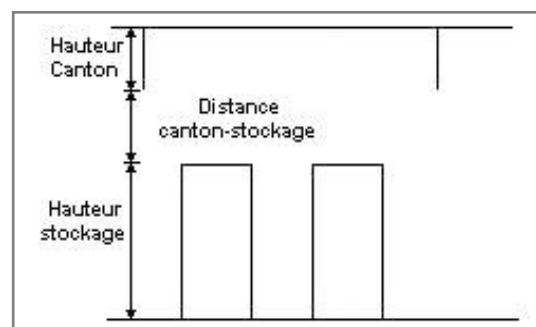

Palette type de la cellule Cellule n°4

Dimensions Palette

Longueur de la palette :	Adaptée aux dimensions de la palette	
Largeur de la palette :	Adaptée aux dimensions de la palette	
Hauteur de la palette :	Adaptée aux dimensions de la palette	
Volume de la palette :	Adaptée aux dimensions de la palette	
Nom de la palette :	Palette type 2662	Poids total de la palette : Par défaut

Composition de la Palette (Masse en kg)

NC	NC	NC	NC	NC	NC	NC
0,0	0,0	0,0	0,0	0,0	0,0	0,0

NC	NC	NC	NC	NC	NC	NC
0,0	0,0	0,0	0,0	0,0	0,0	0,0

NC	NC	NC	NC
0,0	0,0	0,0	0,0

Données supplémentaires

Durée de combustion de la palette :	45,0 min
Puissance dégagée par la palette :	Adaptée aux dimensions de la palette
Rappel : les dimensions standards d'une Palette type 2662 sont de 1,2 m * 0,8 m x 1,5 m, sa puissance est de 1875,0 kW	

II. RESULTATS :

Départ de l'incendie dans la cellule : **Cellule n°4**

Durée de l'incendie dans la cellule : Cellule n°4 **102,0** min

Distance d'effets des flux maximum

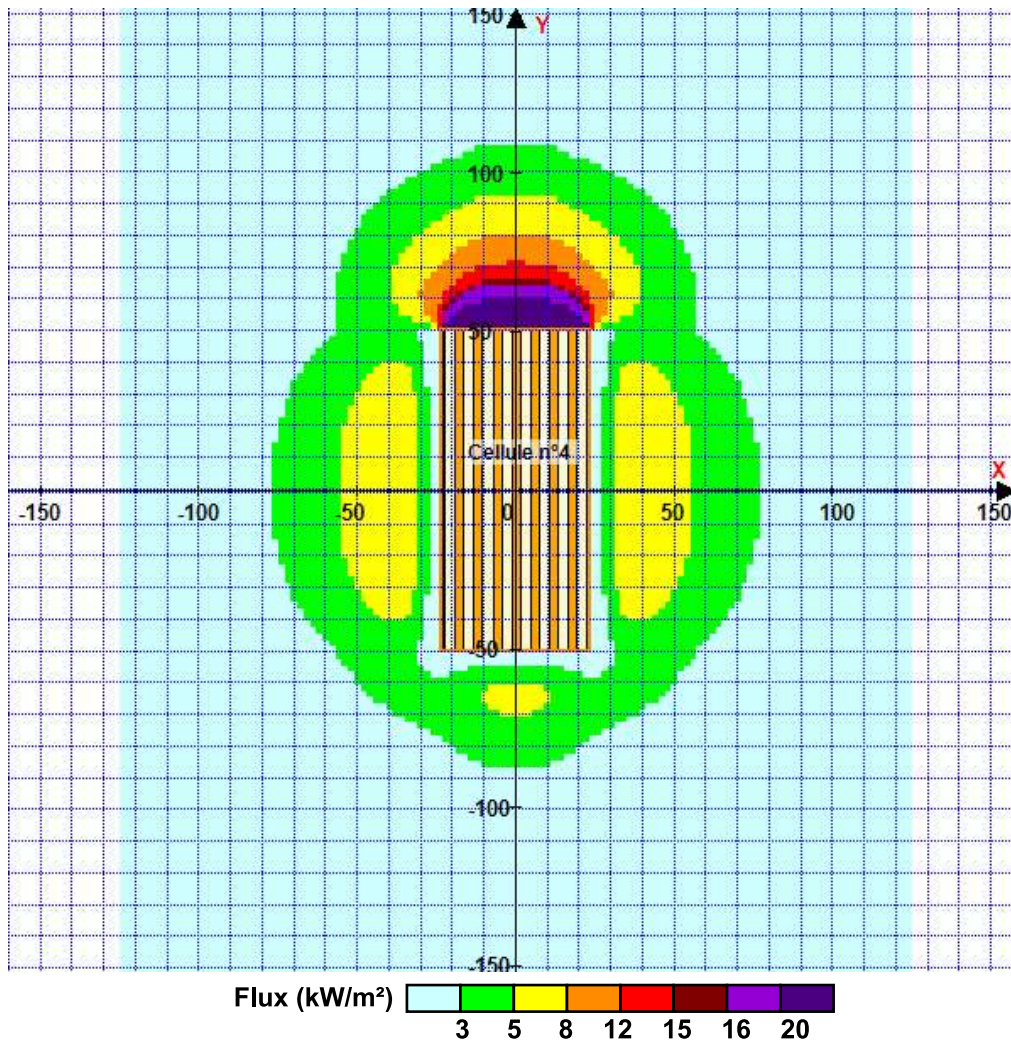

Pour information : Dans l'environnement proche de la flamme, le transfert convectif de chaleur ne peut être négligé. Il est donc préconisé pour de faibles distances d'effets comprises entre 1 et 5 m de retenir une distance d'effets de 5 m et pour celles comprises entre 6 m et 10 m de retenir 10 m.

FLUMilog

Interface graphique v.5.3.1.1

Outil de calculV5.4

Flux Thermiques Détermination des distances d'effets

Utilisateur :	
Société :	ICE Conseil
Nom du Projet :	rc5-2662_1
Cellule :	
Commentaire :	
Création du fichier de données d'entrée :	27/07/2020 à 09:37:51 avec l'interface graphique v. 5.3.1.1
Date de création du fichier de résultats :	27/7/20

I. DONNEES D'ENTREE :

Donnée Cible

Hauteur de la cible : 1,8 m

Géométrie Cellule1

Nom de la Cellule :Cellule n°5				
Longueur maximum de la cellule (m)		101,4		
Largeur maximum de la cellule (m)		47,3		
Hauteur maximum de la cellule (m)		14,0		
Coin 1	non tronqué	L1 (m)	0,0	
		L2 (m)	0,0	
Coin 2	non tronqué	L1 (m)	0,0	
		L2 (m)	0,0	
Coin 3	non tronqué	L1 (m)	0,0	
		L2 (m)	0,0	
Coin 4	non tronqué	L1 (m)	0,0	
		L2 (m)	0,0	

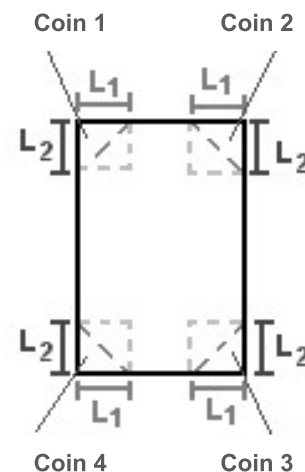

Hauteur complexe			
	1	2	3
L (m)	0,0	0,0	0,0
H (m)	0,0	0,0	0,0
H sto (m)	0,0	0,0	0,0

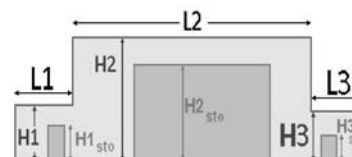

Toiture

Résistance au feu des poutres (min)	60
Résistance au feu des pannes (min)	15
Matériaux constituant la couverture	metallique multicouches
Nombre d'exutoires	16
Longueur des exutoires (m)	3,0
Largeur des exutoires (m)	2,0

Stockage de la cellule : Cellule n°5

Nombre de niveaux	6
Mode de stockage	Rack
<i>Dimensions</i>	
Longueur de stockage	101,4 m
Déport latéral α	0,0 m
Déport latéral β	0,0 m
Longueur de préparation A	0,0 m
Longueur de préparation B	0,0 m
Hauteur maximum de stockage	12,0 m
Hauteur du canton	1,0 m
Ecart entre le haut du stockage et le canton	1,0 m

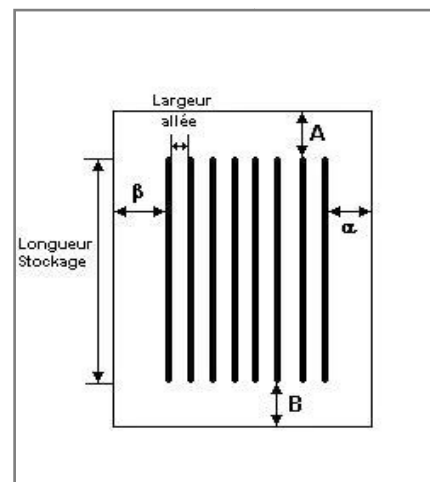

Stockage en rack

Sens du stockage	dans le sens de la paroi 1
Nombre de double racks	7
Largeur d'un double rack	2,5 m
Nombre de racks simples	2
Largeur d'un rack simple	1,3 m
Largeur des allées entre les racks	3,4 m

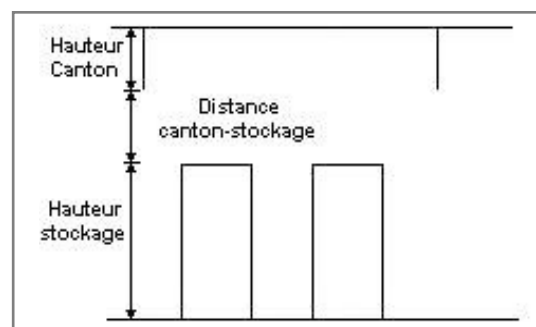

Palette type de la cellule Cellule n°5

Dimensions Palette

Longueur de la palette :	Adaptée aux dimensions de la palette
Largeur de la palette :	Adaptée aux dimensions de la palette
Hauteur de la palette :	Adaptée aux dimensions de la palette
Volume de la palette :	Adaptée aux dimensions de la palette
Nom de la palette :	Palette type 2662
Poids total de la palette :	Par défaut

Composition de la Palette (Masse en kg)

NC	NC	NC	NC	NC	NC	NC
0,0	0,0	0,0	0,0	0,0	0,0	0,0

NC	NC	NC	NC	NC	NC	NC
0,0	0,0	0,0	0,0	0,0	0,0	0,0

NC	NC	NC	NC
0,0	0,0	0,0	0,0

Données supplémentaires

Durée de combustion de la palette :	45,0 min
Puissance dégagée par la palette :	Adaptée aux dimensions de la palette
Rappel :	les dimensions standards d'une Palette type 2662 sont de 1,2 m * 0,8 m x 1,5 m, sa puissance est de 1875,0 kW

II. RESULTATS :

Départ de l'incendie dans la cellule : **Cellule n°5**

Durée de l'incendie dans la cellule : **Cellule n°5 102,0 min**

Distance d'effets des flux maximum

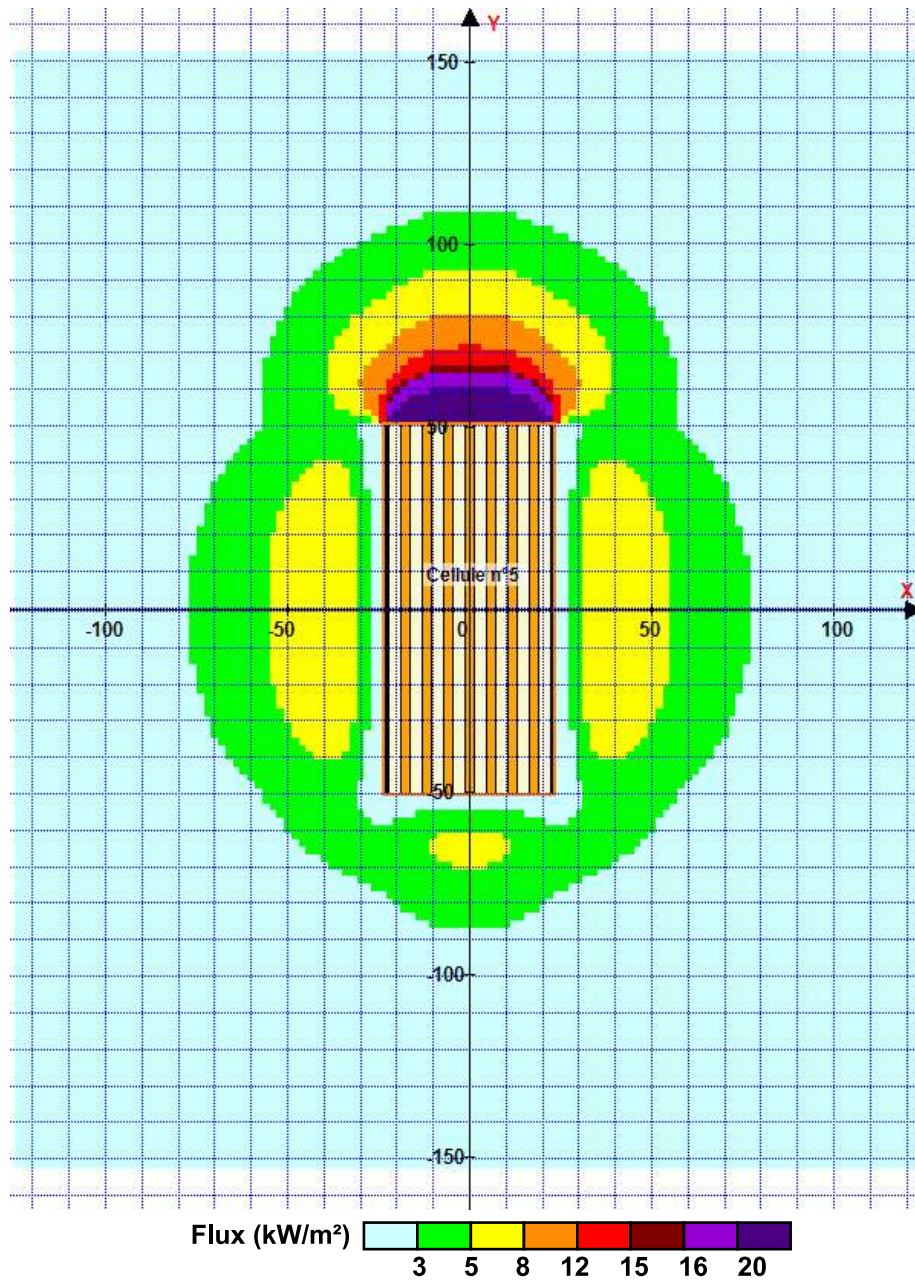

Pour information : Dans l'environnement proche de la flamme, le transfert convectif de chaleur ne peut être négligé. Il est donc préconisé pour de faibles distances d'effets comprises entre 1 et 5 m de retenir une distance d'effets de 5 m et pour celles comprises entre 6 m et 10 m de retenir 10 m.

FLUMilog

Interface graphique v.5.3.1.1

Outil de calculV5.4

Flux Thermiques Détermination des distances d'effets

Utilisateur :	
Société :	ICE Conseil
Nom du Projet :	rc6-2662_1
Cellule :	
Commentaire :	
Création du fichier de données d'entrée :	27/07/2020 à09:43:40avec l'interface graphique v. 5.3.1.1
Date de création du fichier de résultats :	27/7/20

I. DONNEES D'ENTREE :

Donnée Cible

Hauteur de la cible : 1,8 m

Géométrie Cellule1

Nom de la Cellule :Cellule n°6				
Longueur maximum de la cellule (m)		101,4		
Largeur maximum de la cellule (m)		23,7		
Hauteur maximum de la cellule (m)		14,0		
Coin 1	non tronqué	L1 (m)	0,0	
		L2 (m)	0,0	
Coin 2	non tronqué	L1 (m)	0,0	
		L2 (m)	0,0	
Coin 3	non tronqué	L1 (m)	0,0	
		L2 (m)	0,0	
Coin 4	non tronqué	L1 (m)	0,0	
		L2 (m)	0,0	

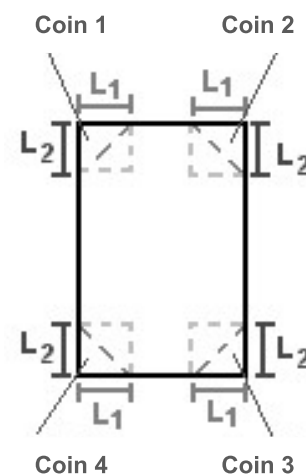

Hauteur complexe			
	1	2	3
L (m)	0,0	0,0	0,0
H (m)	0,0	0,0	0,0
H sto (m)	0,0	0,0	0,0

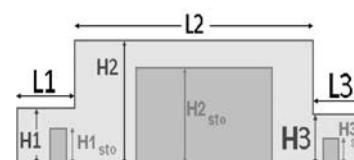

Toiture

Résistance au feu des poutres (min)	60
Résistance au feu des pannes (min)	15
Matériaux constituant la couverture	metallique multicouches
Nombre d'exutoires	8
Longueur des exutoires (m)	3,0
Largeur des exutoires (m)	2,0

Stockage de la cellule : Cellule n°6

Nombre de niveaux	6
Mode de stockage	Rack
<i>Dimensions</i>	
Longueur de stockage	101,4 m
Déport latéral α	0,0 m
Déport latéral β	0,0 m
Longueur de préparation A	0,0 m
Longueur de préparation B	0,0 m
Hauteur maximum de stockage	12,0 m
Hauteur du canton	1,0 m
Ecart entre le haut du stockage et le canton	1,0 m

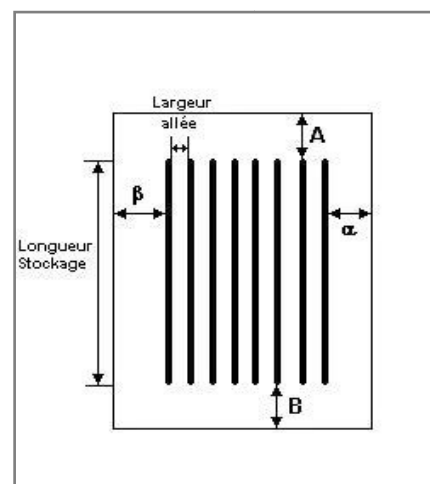

Stockage en rack

Sens du stockage	dans le sens de la paroi 1
Nombre de double racks	3
Largeur d'un double rack	2,5 m
Nombre de racks simples	2
Largeur d'un rack simple	1,3 m
Largeur des allées entre les racks	3,4 m

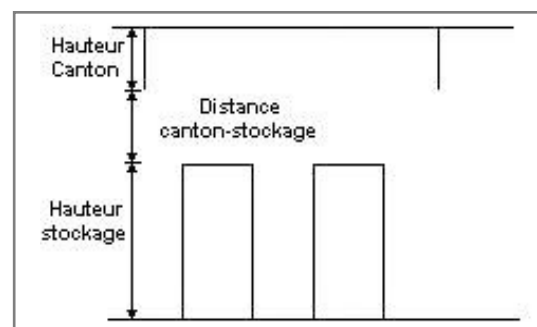

Palette type de la cellule Cellule n°6

Dimensions Palette

Longueur de la palette :	Adaptée aux dimensions de la palette
Largeur de la palette :	Adaptée aux dimensions de la palette
Hauteur de la palette :	Adaptée aux dimensions de la palette
Volume de la palette :	Adaptée aux dimensions de la palette
Nom de la palette :	Palette type 2662
Poids total de la palette :	Par défaut

Composition de la Palette (Masse en kg)

NC	NC	NC	NC	NC	NC	NC
0,0	0,0	0,0	0,0	0,0	0,0	0,0

NC	NC	NC	NC	NC	NC	NC
0,0	0,0	0,0	0,0	0,0	0,0	0,0

NC	NC	NC	NC
0,0	0,0	0,0	0,0

Données supplémentaires

Durée de combustion de la palette :	45,0 min
Puissance dégagée par la palette :	Adaptée aux dimensions de la palette
Rappel : les dimensions standards d'une Palette type 2662 sont de 1,2 m * 0,8 m x 1,5 m, sa puissance est de 1875,0 kW	

II. RESULTATS :

Départ de l'incendie dans la cellule : **Cellule n°6**

Durée de l'incendie dans la cellule : Cellule n°6 **100,0 min**

Distance d'effets des flux maximum

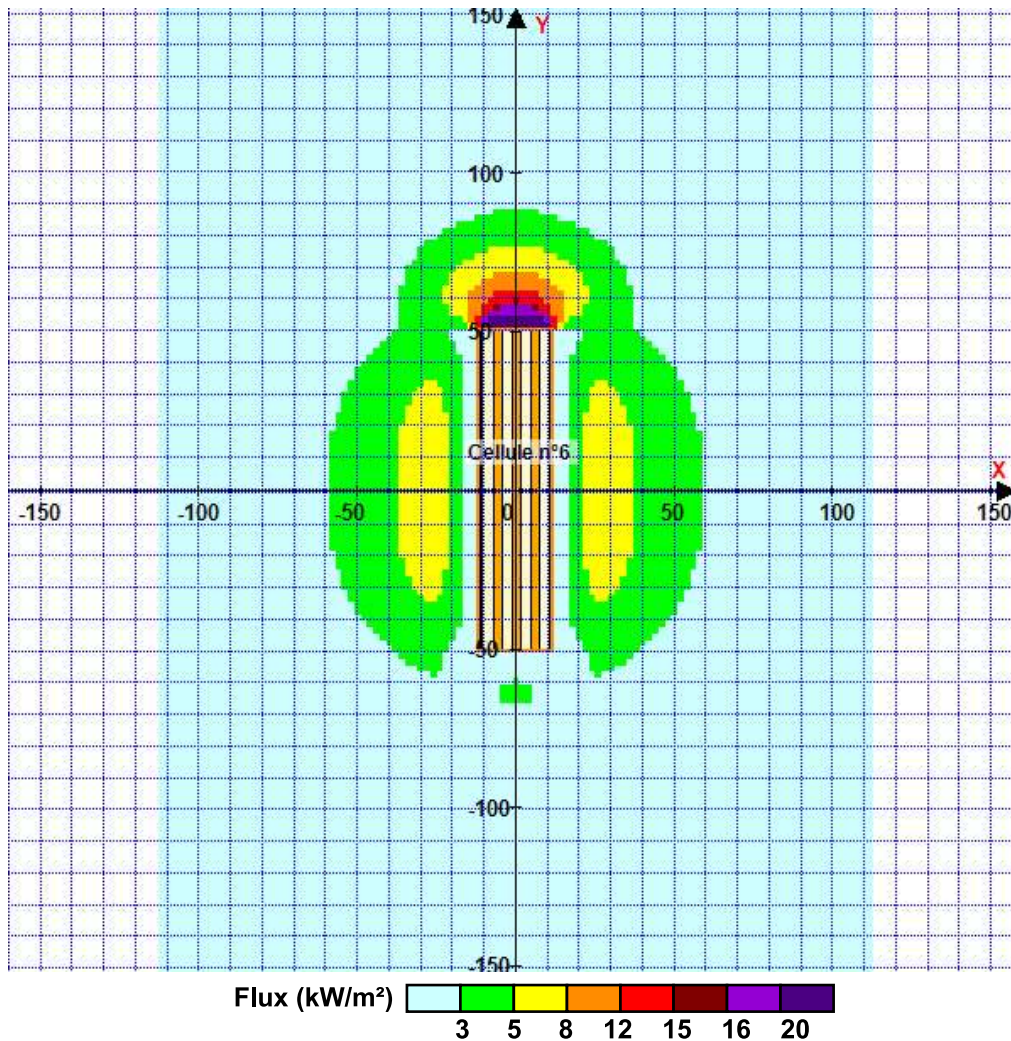

Pour information : Dans l'environnement proche de la flamme, le transfert convectif de chaleur ne peut être négligé. Il est donc préconisé pour de faibles distances d'effets comprises entre 1 et 5 m de retenir une distance d'effets de 5 m et pour celles comprises entre 6 m et 10 m de retenir 10 m.

FLUMilog

Interface graphique v.5.3.1.1

Outil de calculV5.4

Flux Thermiques Détermination des distances d'effets

Utilisateur :	
Société :	ICE Conseil
Nom du Projet :	rc7-2662_1
Cellule :	
Commentaire :	
Création du fichier de données d'entrée :	27/07/2020 à 10:22:00 avec l'interface graphique v. 5.3.1.1
Date de création du fichier de résultats :	27/7/20

I. DONNEES D'ENTREE :

Donnée Cible

Hauteur de la cible : 1,8 m

Géométrie Cellule1

Nom de la Cellule :Cellule n°7				
Longueur maximum de la cellule (m)		101,4		
Largeur maximum de la cellule (m)		23,7		
Hauteur maximum de la cellule (m)		14,0		
Coin 1	non tronqué	L1 (m)	0,0	
		L2 (m)	0,0	
Coin 2	non tronqué	L1 (m)	0,0	
		L2 (m)	0,0	
Coin 3	non tronqué	L1 (m)	0,0	
		L2 (m)	0,0	
Coin 4	non tronqué	L1 (m)	0,0	
		L2 (m)	0,0	
Hauteur complexe				
	1	2	3	
L (m)	0,0	0,0	0,0	
H (m)	0,0	0,0	0,0	
H sto (m)	0,0	0,0	0,0	

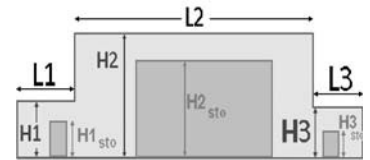
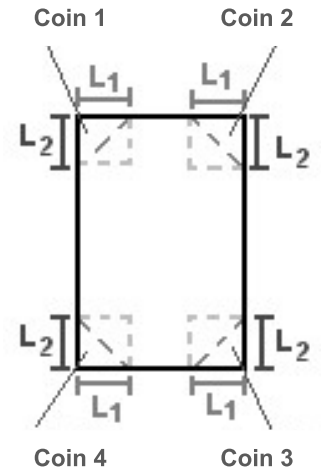
**Toiture**

Résistance au feu des poutres (min)	60
Résistance au feu des pannes (min)	15
Matériaux constituant la couverture	metallique multicouches
Nombre d'exutoires	8
Longueur des exutoires (m)	3,0
Largeur des exutoires (m)	2,0

Stockage de la cellule : Cellule n°7

Nombre de niveaux	6
Mode de stockage	Rack
<i>Dimensions</i>	
Longueur de stockage	101,4 m
Déport latéral α	0,0 m
Déport latéral β	0,0 m
Longueur de préparation A	0,0 m
Longueur de préparation B	0,0 m
Hauteur maximum de stockage	12,0 m
Hauteur du canton	1,0 m
Ecart entre le haut du stockage et le canton	1,0 m

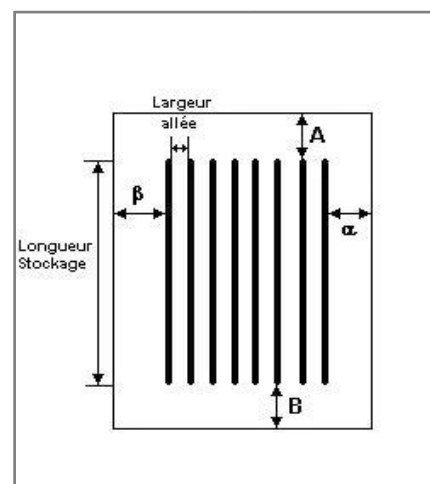

Stockage en rack

Sens du stockage	dans le sens de la paroi 1
Nombre de double racks	3
Largeur d'un double rack	2,5 m
Nombre de racks simples	2
Largeur d'un rack simple	1,3 m
Largeur des allées entre les racks	3,4 m

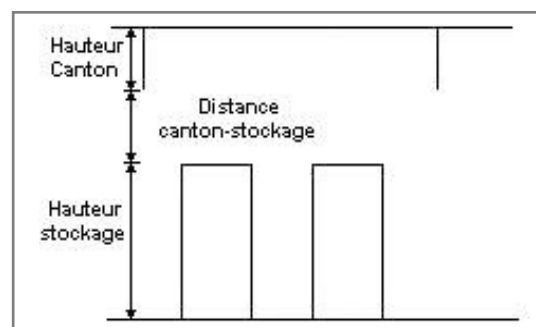

Palette type de la cellule Cellule n°7

Dimensions Palette

Longueur de la palette :	Adaptée aux dimensions de la palette	
Largeur de la palette :	Adaptée aux dimensions de la palette	
Hauteur de la palette :	Adaptée aux dimensions de la palette	
Volume de la palette :	Adaptée aux dimensions de la palette	
Nom de la palette :	Palette type 2662	Poids total de la palette : Par défaut

Composition de la Palette (Masse en kg)

NC	NC	NC	NC	NC	NC	NC
0,0	0,0	0,0	0,0	0,0	0,0	0,0

NC	NC	NC	NC	NC	NC	NC
0,0	0,0	0,0	0,0	0,0	0,0	0,0

NC	NC	NC	NC
0,0	0,0	0,0	0,0

Données supplémentaires

Durée de combustion de la palette :	45,0 min
Puissance dégagée par la palette :	Adaptée aux dimensions de la palette
Rappel : les dimensions standards d'une Palette type 2662 sont de 1,2 m * 0,8 m x 1,5 m, sa puissance est de 1875,0 kW	

II. RESULTATS :

Départ de l'incendie dans la cellule : **Cellule n°7**

Durée de l'incendie dans la cellule : **Cellule n°7 100,0 min**

Distance d'effets des flux maximum

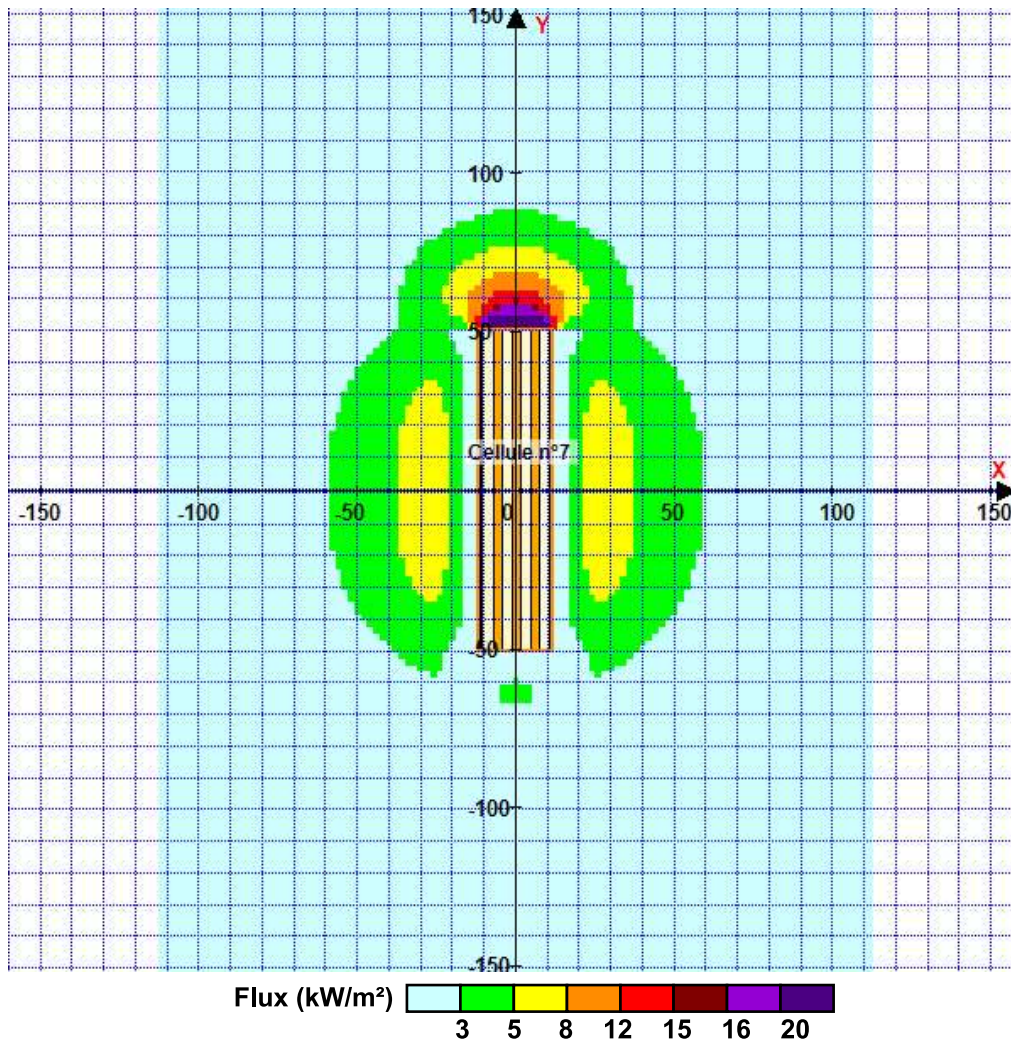

Pour information : Dans l'environnement proche de la flamme, le transfert convectif de chaleur ne peut être négligé. Il est donc préconisé pour de faibles distances d'effets comprises entre 1 et 5 m de retenir une distance d'effets de 5 m et pour celles comprises entre 6 m et 10 m de retenir 10 m.

FLUMilog

Interface graphique v.5.3.1.1

Outil de calculV5.4

Flux Thermiques Détermination des distances d'effets

Utilisateur :	
Société :	ICE Conseil
Nom du Projet :	rc8-2662_1
Cellule :	
Commentaire :	
Création du fichier de données d'entrée :	27/07/2020 à 09:44:41 avec l'interface graphique v. 5.3.1.1
Date de création du fichier de résultats :	27/7/20

I. DONNEES D'ENTREE :

Donnée Cible

Hauteur de la cible : 1,8 m

Géométrie Cellule1

Nom de la Cellule :Cellule n°8				
Longueur maximum de la cellule (m)		101,4		
Largeur maximum de la cellule (m)		23,7		
Hauteur maximum de la cellule (m)		14,0		
Coin 1	non tronqué	L1 (m)	0,0	
		L2 (m)	0,0	
Coin 2	non tronqué	L1 (m)	0,0	
		L2 (m)	0,0	
Coin 3	non tronqué	L1 (m)	0,0	
		L2 (m)	0,0	
Coin 4	non tronqué	L1 (m)	0,0	
		L2 (m)	0,0	

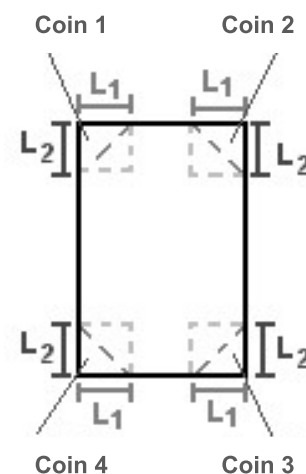

Hauteur complexe			
	1	2	3
L (m)	0,0	0,0	0,0
H (m)	0,0	0,0	0,0
H sto (m)	0,0	0,0	0,0

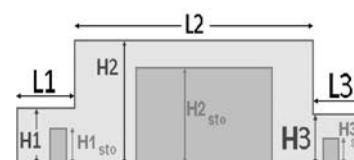

Toiture

Résistance au feu des poutres (min)	60
Résistance au feu des pannes (min)	15
Matériaux constituant la couverture	metallique multicouches
Nombre d'exutoires	8
Longueur des exutoires (m)	3,0
Largeur des exutoires (m)	2,0

Stockage de la cellule : Cellule n°8

Nombre de niveaux	6
Mode de stockage	Rack
<i>Dimensions</i>	
Longueur de stockage	101,4 m
Déport latéral α	0,0 m
Déport latéral β	0,0 m
Longueur de préparation A	0,0 m
Longueur de préparation B	0,0 m
Hauteur maximum de stockage	12,0 m
Hauteur du canton	1,0 m
Ecart entre le haut du stockage et le canton	1,0 m

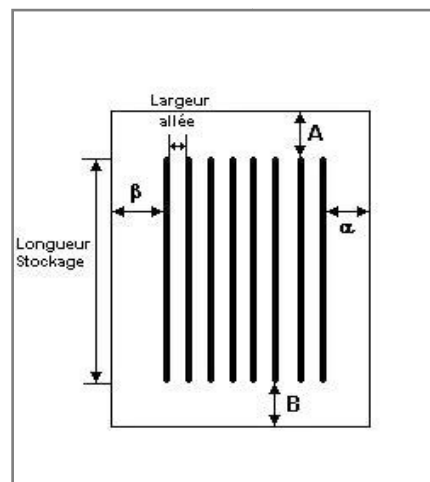

Stockage en rack

Sens du stockage	dans le sens de la paroi 1
Nombre de double racks	3
Largeur d'un double rack	2,5 m
Nombre de racks simples	2
Largeur d'un rack simple	1,3 m
Largeur des allées entre les racks	3,4 m

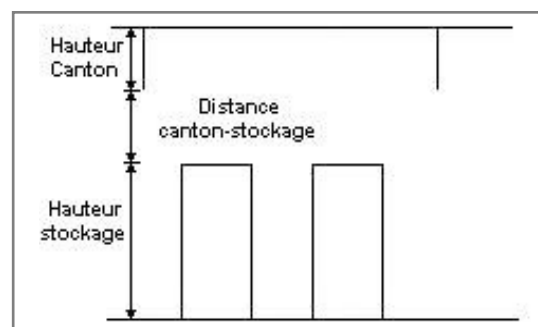

Palette type de la cellule Cellule n°8

Dimensions Palette

Longueur de la palette : Adaptée aux dimensions de la palette

Largeur de la palette : Adaptée aux dimensions de la palette

Hauteur de la palette : Adaptée aux dimensions de la palette

Volume de la palette : Adaptée aux dimensions de la palette

Nom de la palette : Palette type 2662

Poids total de la palette : Par défaut

Composition de la Palette (Masse en kg)

NC	NC	NC	NC	NC	NC	NC
0,0	0,0	0,0	0,0	0,0	0,0	0,0

NC	NC	NC	NC	NC	NC	NC
0,0	0,0	0,0	0,0	0,0	0,0	0,0

NC	NC	NC	NC
0,0	0,0	0,0	0,0

Données supplémentaires

Durée de combustion de la palette : 45,0 min

Puissance dégagée par la palette : Adaptée aux dimensions de la palette

Rappel : les dimensions standards d'une Palette type 2662 sont de 1,2 m * 0,8 m x 1,5 m, sa puissance est de 1875,0 kW

II. RESULTATS :

Départ de l'incendie dans la cellule : **Cellule n°8**

Durée de l'incendie dans la cellule : Cellule n°8 **100,0** min

Distance d'effets des flux maximum

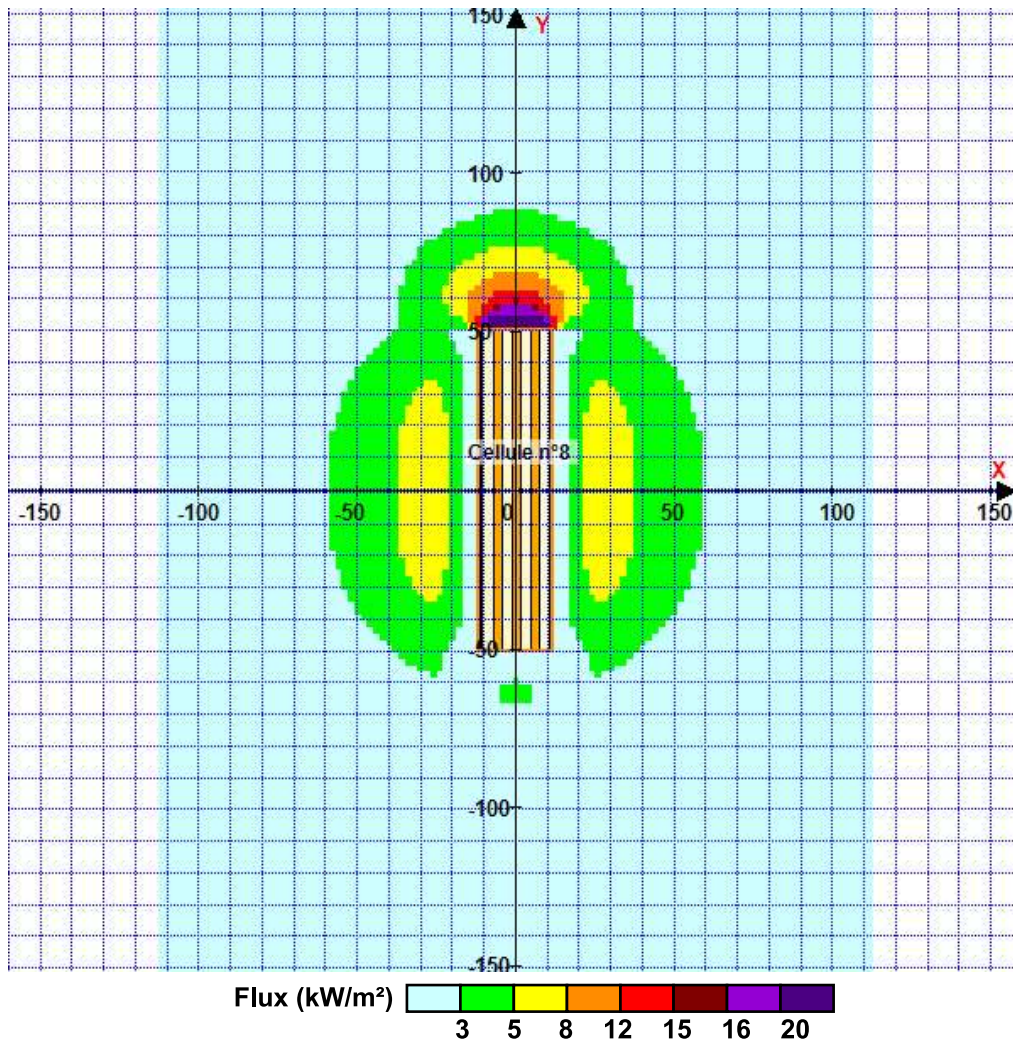

Pour information : Dans l'environnement proche de la flamme, le transfert convectif de chaleur ne peut être négligé. Il est donc préconisé pour de faibles distances d'effets comprises entre 1 et 5 m de retenir une distance d'effets de 5 m et pour celles comprises entre 6 m et 10 m de retenir 10 m.

FLUMilog

Interface graphique v.5.3.1.1

Outil de calculV5.4

Flux Thermiques Détermination des distances d'effets

Utilisateur :	
Société :	ICE Conseil
Nom du Projet :	rc9-2662h10_1
Cellule :	
Commentaire :	
Création du fichier de données d'entrée :	27/07/2020 à 10:03:32 avec l'interface graphique v. 5.3.1.1
Date de création du fichier de résultats :	27/7/20

I. DONNEES D'ENTREE :

Donnée Cible

Hauteur de la cible : 1,8 m

Géométrie Cellule1

Nom de la Cellule :Cellule n°9				
Longueur maximum de la cellule (m)		101,4		
Largeur maximum de la cellule (m)		71,0		
Hauteur maximum de la cellule (m)		14,0		
Coin 1	non tronqué	L1 (m)	0,0	
		L2 (m)	0,0	
Coin 2	non tronqué	L1 (m)	0,0	
		L2 (m)	0,0	
Coin 3	non tronqué	L1 (m)	0,0	
		L2 (m)	0,0	
Coin 4	non tronqué	L1 (m)	0,0	
		L2 (m)	0,0	

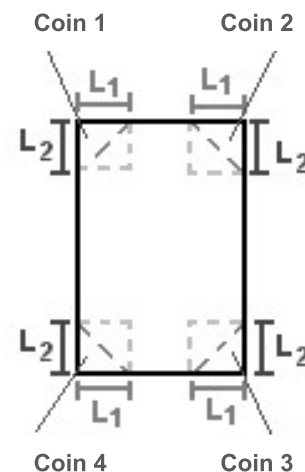

Hauteur complexe			
	1	2	3
L (m)	0,0	0,0	0,0
H (m)	0,0	0,0	0,0
H sto (m)	0,0	0,0	0,0

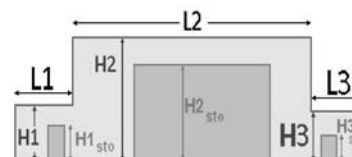

Toiture

Résistance au feu des poutres (min)	60
Résistance au feu des pannes (min)	15
Matériaux constituant la couverture	metallique multicouches
Nombre d'exutoires	24
Longueur des exutoires (m)	3,0
Largeur des exutoires (m)	2,0

Stockage de la cellule : Cellule n°9

Nombre de niveaux	5
Mode de stockage	Rack
<i>Dimensions</i>	
Longueur de stockage	101,0 m
Déport latéral α	0,0 m
Déport latéral β	0,0 m
Longueur de préparation A	0,0 m
Longueur de préparation B	0,4 m
Hauteur maximum de stockage	10,0 m
Hauteur du canton	1,0 m
Ecart entre le haut du stockage et le canton	3,0 m

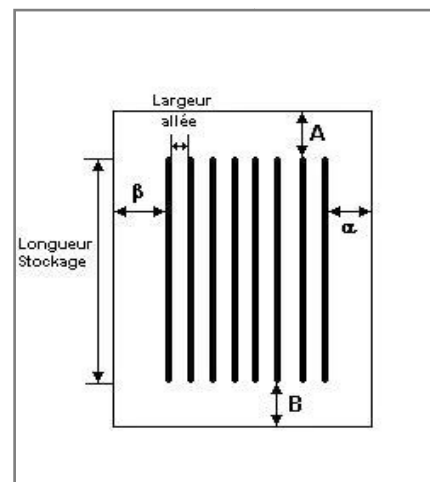

Stockage en rack

Sens du stockage	dans le sens de la paroi 1
Nombre de double racks	11
Largeur d'un double rack	2,5 m
Nombre de racks simples	2
Largeur d'un rack simple	1,3 m
Largeur des allées entre les racks	3,4 m

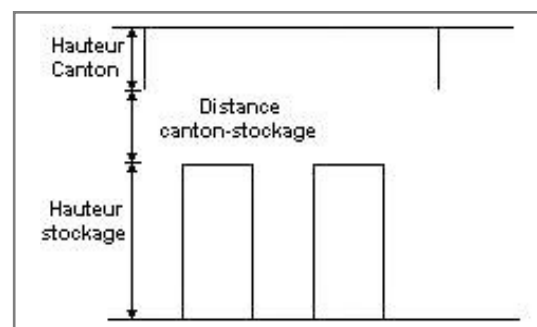

Palette type de la cellule Cellule n°9

Dimensions Palette

Longueur de la palette :	Adaptée aux dimensions de la palette	
Largeur de la palette :	Adaptée aux dimensions de la palette	
Hauteur de la palette :	Adaptée aux dimensions de la palette	
Volume de la palette :	Adaptée aux dimensions de la palette	
Nom de la palette :	Palette type 2662	Poids total de la palette : Par défaut

Composition de la Palette (Masse en kg)

NC	NC	NC	NC	NC	NC	NC
0,0	0,0	0,0	0,0	0,0	0,0	0,0

NC	NC	NC	NC	NC	NC	NC
0,0	0,0	0,0	0,0	0,0	0,0	0,0

NC	NC	NC	NC
0,0	0,0	0,0	0,0

Données supplémentaires

Durée de combustion de la palette :	45,0 min
Puissance dégagée par la palette :	Adaptée aux dimensions de la palette
Rappel : les dimensions standards d'une Palette type 2662 sont de 1,2 m * 0,8 m x 1,5 m, sa puissance est de 1875,0 kW	

II. RESULTATS :

Départ de l'incendie dans la cellule : **Cellule n°9**

Durée de l'incendie dans la cellule : Cellule n°9 **97,0** min

Distance d'effets des flux maximum

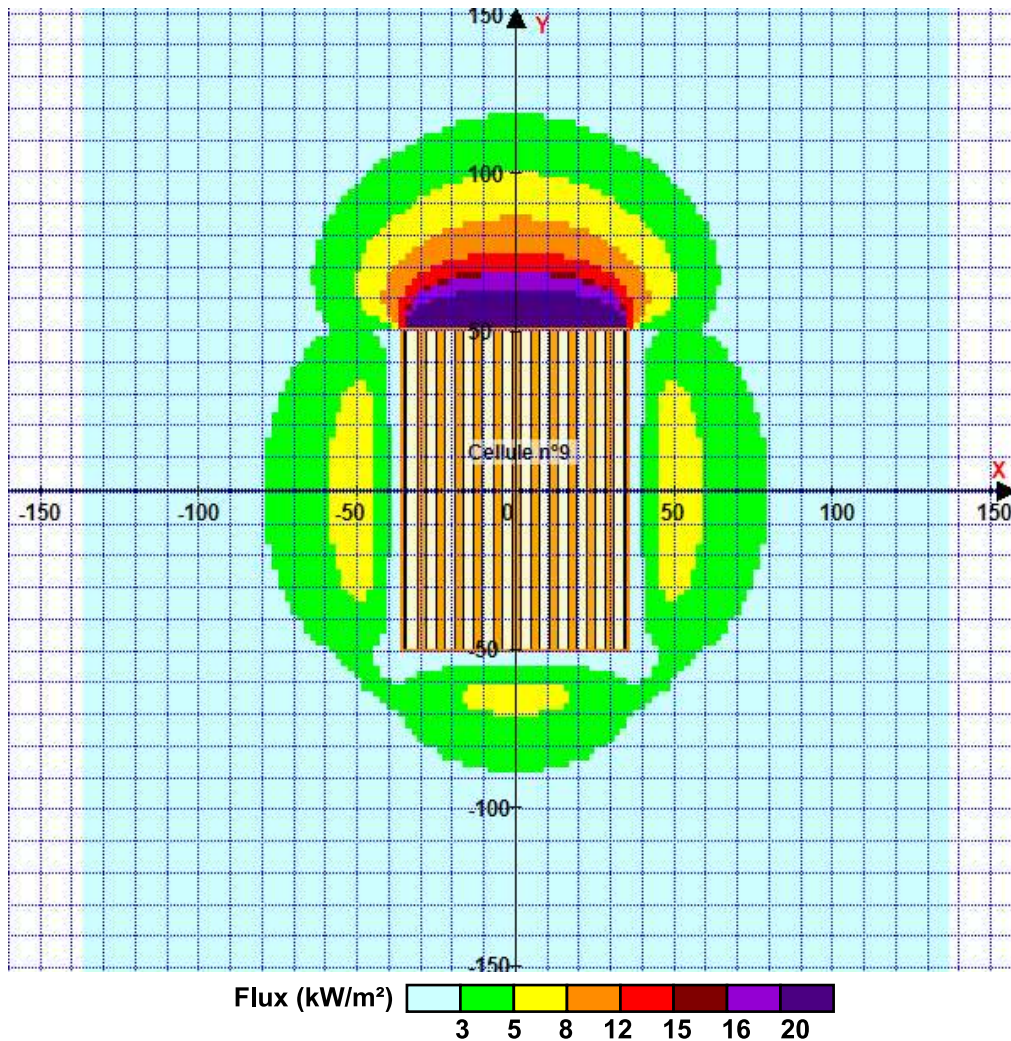

Pour information : Dans l'environnement proche de la flamme, le transfert convectif de chaleur ne peut être négligé. Il est donc préconisé pour de faibles distances d'effets comprises entre 1 et 5 m de retenir une distance d'effets de 5 m et pour celles comprises entre 6 m et 10 m de retenir 10 m.

FLUMilog

Interface graphique v.5.3.1.1

Outil de calculV5.4

Flux Thermiques Détermination des distances d'effets

Utilisateur :	
Société :	ICE Conseil
Nom du Projet :	rc10-2662A_1
Cellule :	
Commentaire :	
Création du fichier de données d'entrée :	29/07/2020 à 09:21:51 avec l'interface graphique v. 5.3.1.1
Date de création du fichier de résultats :	29/7/20

I. DONNEES D'ENTREE :

Donnée Cible

Hauteur de la cible : 1,8 m

Géométrie Cellule1

Nom de la Cellule :Cellule n°10				
Longueur maximum de la cellule (m)		94,6		
Largeur maximum de la cellule (m)		108,0		
Hauteur maximum de la cellule (m)		14,0		
Coin 1	non tronqué	L1 (m)	0,0	
		L2 (m)	0,0	
Coin 2	non tronqué	L1 (m)	0,0	
		L2 (m)	0,0	
Coin 3	non tronqué	L1 (m)	0,0	
		L2 (m)	0,0	
Coin 4	non tronqué	L1 (m)	0,0	
		L2 (m)	0,0	

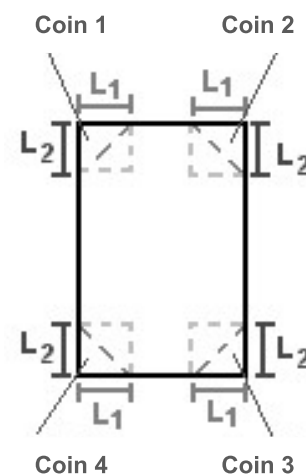

Hauteur complexe			
	1	2	3
L (m)	0,0	0,0	0,0
H (m)	0,0	0,0	0,0
H sto (m)	0,0	0,0	0,0

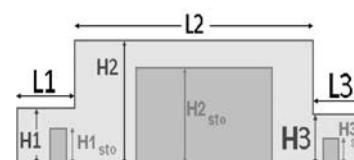

Toiture

Résistance au feu des poutres (min)	60
Résistance au feu des pannes (min)	15
Matériaux constituant la couverture	metallique multicouches
Nombre d'exutoires	34
Longueur des exutoires (m)	3,0
Largeur des exutoires (m)	2,0

Stockage de la cellule : Cellule n°10

Nombre de niveaux	6
Mode de stockage	Rack
<i>Dimensions</i>	
Longueur de stockage	93,0 m
Déport latéral A	0,0 m
Déport latéral B	0,0 m
Longueur de préparation α	0,0 m
Longueur de préparation β	15,0 m
Hauteur maximum de stockage	12,0 m
Hauteur du canton	1,0 m
Ecart entre le haut du stockage et le canton	1,0 m

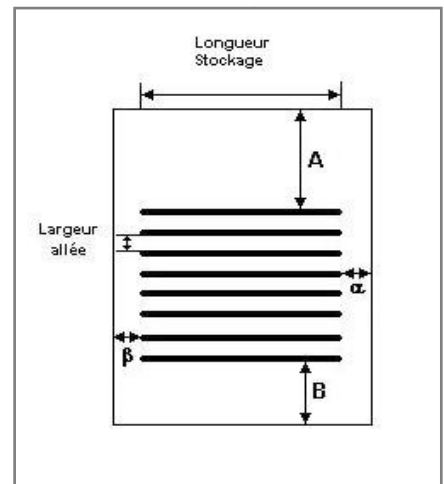

Stockage en rack

Sens du stockage	dans le sens de la paroi 2
Nombre de double racks	15
Largeur d'un double rack	2,5 m
Nombre de racks simples	2
Largeur d'un rack simple	1,3 m
Largeur des allées entre les racks	3,4 m

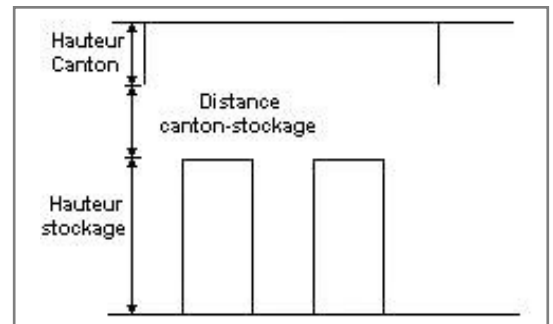

Palette type de la cellule Cellule n°10

Dimensions Palette

Longueur de la palette :	Adaptée aux dimensions de la palette	
Largeur de la palette :	Adaptée aux dimensions de la palette	
Hauteur de la palette :	Adaptée aux dimensions de la palette	
Volume de la palette :	Adaptée aux dimensions de la palette	
Nom de la palette :	Palette type 2662	Poids total de la palette : Par défaut

Composition de la Palette (Masse en kg)

NC	NC	NC	NC	NC	NC	NC
0,0	0,0	0,0	0,0	0,0	0,0	0,0

NC	NC	NC	NC	NC	NC	NC
0,0	0,0	0,0	0,0	0,0	0,0	0,0

NC	NC	NC	NC
0,0	0,0	0,0	0,0

Données supplémentaires

Durée de combustion de la palette :	45,0 min
Puissance dégagée par la palette :	Adaptée aux dimensions de la palette
Rappel : les dimensions standards d'une Palette type 2662 sont de 1,2 m * 0,8 m x 1,5 m, sa puissance est de 1875,0 kW	

II. RESULTATS :

Départ de l'incendie dans la cellule : **Cellule n°10**

Durée de l'incendie dans la cellule : **Cellule n°10 103,0 min**

Distance d'effets des flux maximum

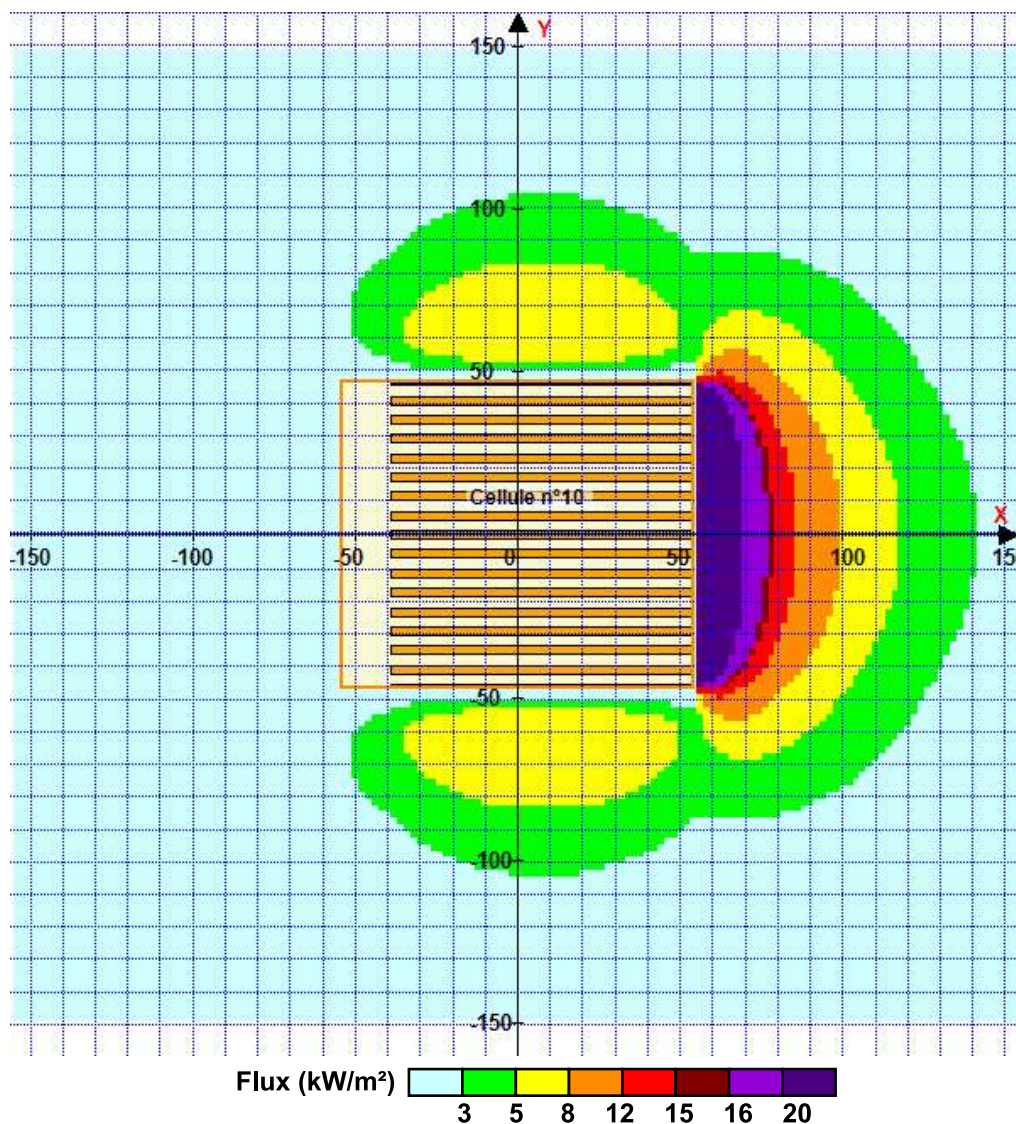

Pour information : Dans l'environnement proche de la flamme, le transfert convectif de chaleur ne peut être négligé. Il est donc préconisé pour de faibles distances d'effets comprises entre 1 et 5 m de retenir une distance d'effets de 5 m et pour celles comprises entre 6 m et 10 m de retenir 10 m.

FLUMilog

Interface graphique v.5.3.1.1

Outil de calculV5.4

Flux Thermiques Détermination des distances d'effets

Utilisateur :	
Société :	ICE Conseil
Nom du Projet :	rc10-2662b85_1
Cellule :	
Commentaire :	
Création du fichier de données d'entrée :	29/07/2020 à 09:22:23 avec l'interface graphique v. 5.3.1.1
Date de création du fichier de résultats :	29/7/20

I. DONNEES D'ENTREE :

Donnée Cible

Hauteur de la cible : 1,8 m

Géométrie Cellule1

Nom de la Cellule :Cellule n°10				
Longueur maximum de la cellule (m)		94,6		
Largeur maximum de la cellule (m)		108,0		
Hauteur maximum de la cellule (m)		14,0		
Coin 1	non tronqué	L1 (m)	0,0	
		L2 (m)	0,0	
Coin 2	non tronqué	L1 (m)	0,0	
		L2 (m)	0,0	
Coin 3	non tronqué	L1 (m)	0,0	
		L2 (m)	0,0	
Coin 4	non tronqué	L1 (m)	0,0	
		L2 (m)	0,0	
Hauteur complexe				
	1	2	3	
L (m)	0,0	0,0	0,0	
H (m)	0,0	0,0	0,0	
H sto (m)	0,0	0,0	0,0	

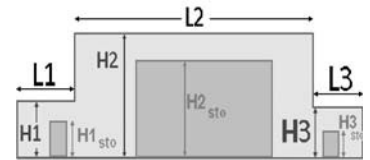
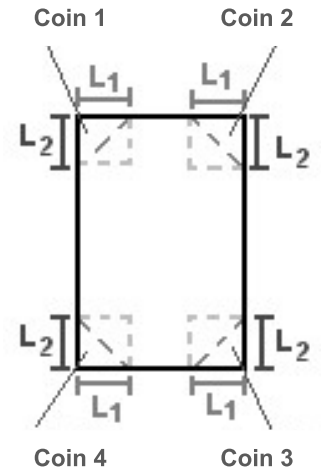

Toiture

Résistance au feu des poutres (min)	60
Résistance au feu des pannes (min)	15
Matériaux constituant la couverture	metallique multicouches
Nombre d'exutoires	34
Longueur des exutoires (m)	3,0
Largeur des exutoires (m)	2,0

Stockage de la cellule : Cellule n°10

Nombre de niveaux	4
Mode de stockage	Rack
<i>Dimensions</i>	
Longueur de stockage	15,0 m
Déport latéral A	0,0 m
Déport latéral B	0,0 m
Longueur de préparation α	93,0 m
Longueur de préparation β	0,0 m
Hauteur maximum de stockage	8,5 m
Hauteur du canton	1,0 m
Ecart entre le haut du stockage et le canton	4,5 m

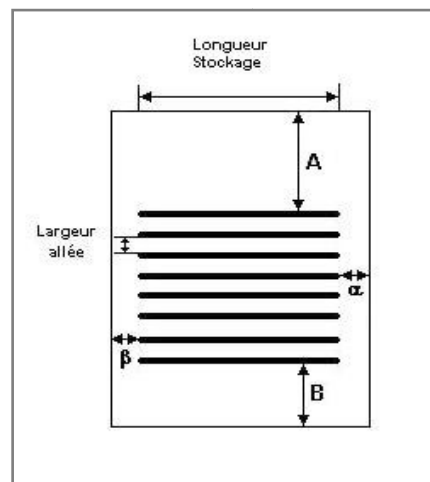

Stockage en rack

Sens du stockage	dans le sens de la paroi 2
Nombre de double racks	15
Largeur d'un double rack	2,5 m
Nombre de racks simples	2
Largeur d'un rack simple	1,3 m
Largeur des allées entre les racks	3,4 m

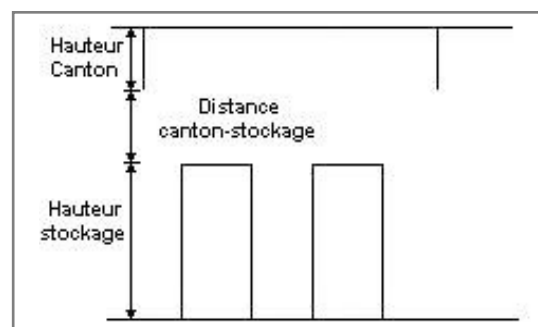

Palette type de la cellule Cellule n°10

Dimensions Palette

Longueur de la palette :	Adaptée aux dimensions de la palette	
Largeur de la palette :	Adaptée aux dimensions de la palette	
Hauteur de la palette :	Adaptée aux dimensions de la palette	
Volume de la palette :	Adaptée aux dimensions de la palette	
Nom de la palette :	Palette type 2662	Poids total de la palette : Par défaut

Composition de la Palette (Masse en kg)

NC	NC	NC	NC	NC	NC	NC
0,0	0,0	0,0	0,0	0,0	0,0	0,0

NC	NC	NC	NC	NC	NC	NC
0,0	0,0	0,0	0,0	0,0	0,0	0,0

NC	NC	NC	NC
0,0	0,0	0,0	0,0

Données supplémentaires

Durée de combustion de la palette :	45,0 min
Puissance dégagée par la palette :	Adaptée aux dimensions de la palette
Rappel : les dimensions standards d'une Palette type 2662 sont de 1,2 m * 0,8 m x 1,5 m, sa puissance est de 1875,0 kW	

II. RESULTATS :

Départ de l'incendie dans la cellule : **Cellule n°10**

Durée de l'incendie dans la cellule : **Cellule n°10 75,0 min**

Distance d'effets des flux maximum

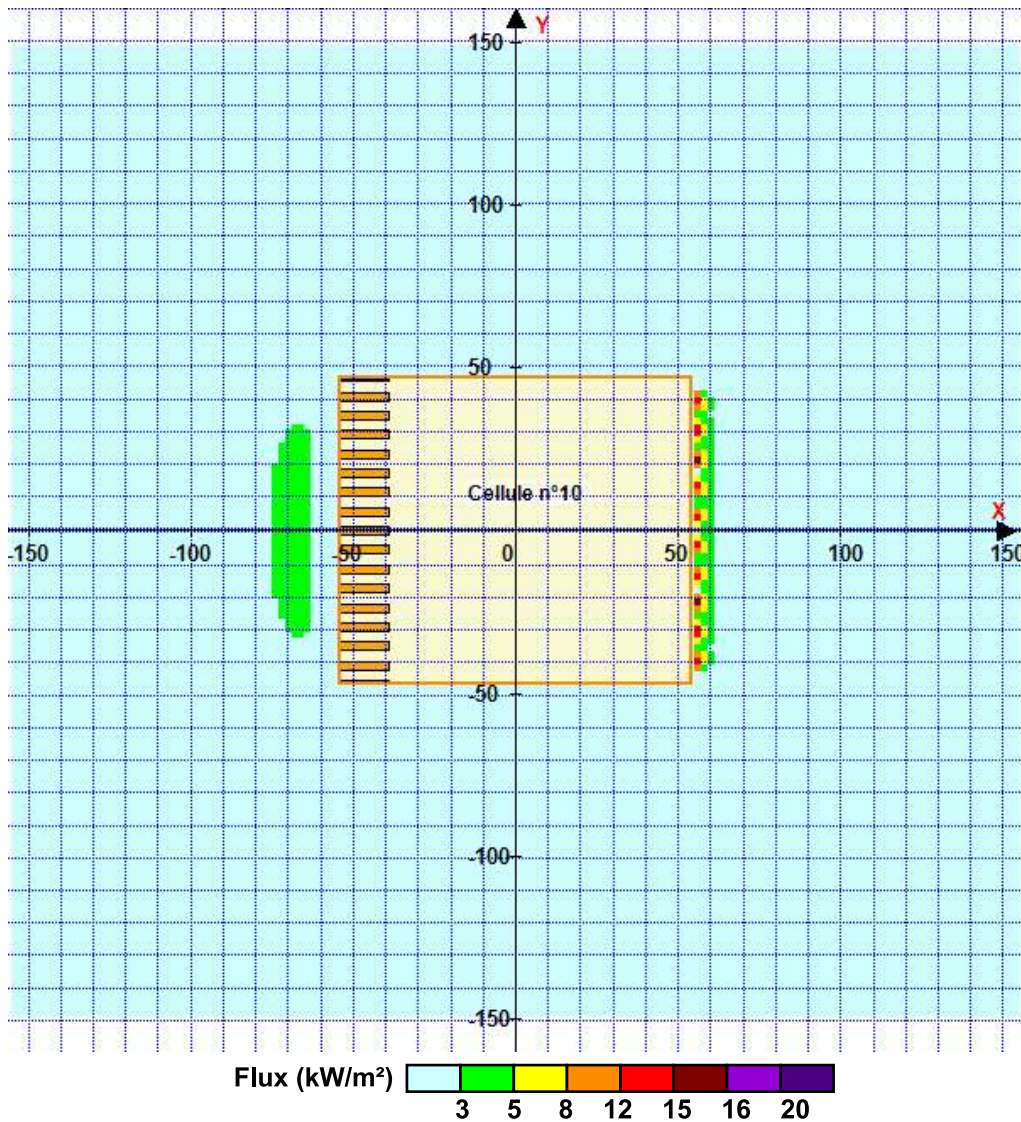

Pour information : Dans l'environnement proche de la flamme, le transfert convectif de chaleur ne peut être négligé. Il est donc préconisé pour de faibles distances d'effets comprises entre 1 et 5 m de retenir une distance d'effets de 5 m et pour celles comprises entre 6 m et 10 m de retenir 10 m.

FLUMilog

Interface graphique v.5.3.1.1

Outil de calculV5.4

Flux Thermiques Détermination des distances d'effets

Utilisateur :	
Société :	ICE Conseil
Nom du Projet :	rc11-2662h95_1
Cellule :	
Commentaire :	
Création du fichier de données d'entrée :	27/07/2020 à 09:57:32 avec l'interface graphique v. 5.3.1.1
Date de création du fichier de résultats :	27/7/20

I. DONNEES D'ENTREE :

Donnée Cible

Hauteur de la cible : 1,8 m

Géométrie Cellule1

Nom de la Cellule :Cellule n°11				
Longueur maximum de la cellule (m)		83,1		
Largeur maximum de la cellule (m)		108,0		
Hauteur maximum de la cellule (m)		14,0		
Coin 1	non tronqué	L1 (m)	0,0	
		L2 (m)	0,0	
Coin 2	non tronqué	L1 (m)	0,0	
		L2 (m)	0,0	
Coin 3	non tronqué	L1 (m)	0,0	
		L2 (m)	0,0	
Coin 4	non tronqué	L1 (m)	0,0	
		L2 (m)	0,0	

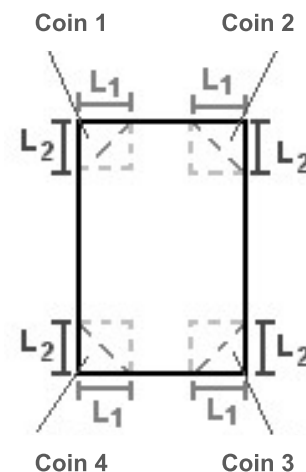

Hauteur complexe			
	1	2	3
L (m)	0,0	0,0	0,0
H (m)	0,0	0,0	0,0
H sto (m)	0,0	0,0	0,0

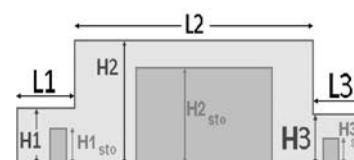

Toiture

Résistance au feu des poutres (min)	60
Résistance au feu des pannes (min)	15
Matériaux constituant la couverture	metallique multicouches
Nombre d'exutoires	30
Longueur des exutoires (m)	3,0
Largeur des exutoires (m)	2,0

Stockage de la cellule : Cellule n°11

Nombre de niveaux	5
Mode de stockage	Rack
<i>Dimensions</i>	
Longueur de stockage	108,0 m
Déport latéral A	0,0 m
Déport latéral B	0,0 m
Longueur de préparation α	0,0 m
Longueur de préparation β	0,0 m
Hauteur maximum de stockage	9,5 m
Hauteur du canton	1,0 m
Ecart entre le haut du stockage et le canton	3,5 m

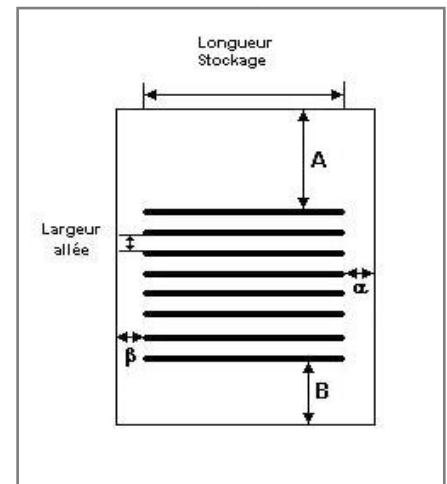

Stockage en rack

Sens du stockage	dans le sens de la paroi 2
Nombre de double racks	13
Largeur d'un double rack	2,5 m
Nombre de racks simples	2
Largeur d'un rack simple	1,3 m
Largeur des allées entre les racks	3,4 m

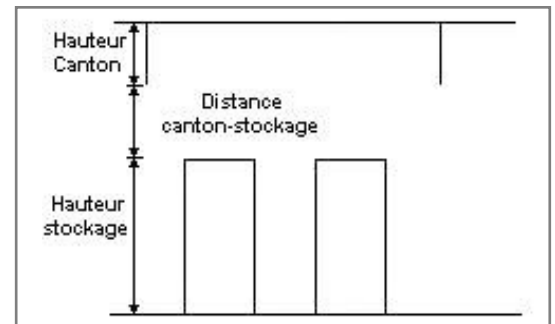

Palette type de la cellule Cellule n°11

Dimensions Palette

Longueur de la palette :	Adaptée aux dimensions de la palette	
Largeur de la palette :	Adaptée aux dimensions de la palette	
Hauteur de la palette :	Adaptée aux dimensions de la palette	
Volume de la palette :	Adaptée aux dimensions de la palette	
Nom de la palette :	Palette type 2662	Poids total de la palette : Par défaut

Composition de la Palette (Masse en kg)

NC	NC	NC	NC	NC	NC	NC
0,0	0,0	0,0	0,0	0,0	0,0	0,0

NC	NC	NC	NC	NC	NC	NC
0,0	0,0	0,0	0,0	0,0	0,0	0,0

NC	NC	NC	NC
0,0	0,0	0,0	0,0

Données supplémentaires

Durée de combustion de la palette :	45,0 min
Puissance dégagée par la palette :	Adaptée aux dimensions de la palette
Rappel : les dimensions standards d'une Palette type 2662 sont de 1,2 m * 0,8 m x 1,5 m, sa puissance est de 1875,0 kW	

II. RESULTATS :

Départ de l'incendie dans la cellule : **Cellule n°11**

Durée de l'incendie dans la cellule : **Cellule n°11 97,0 min**

Distance d'effets des flux maximum

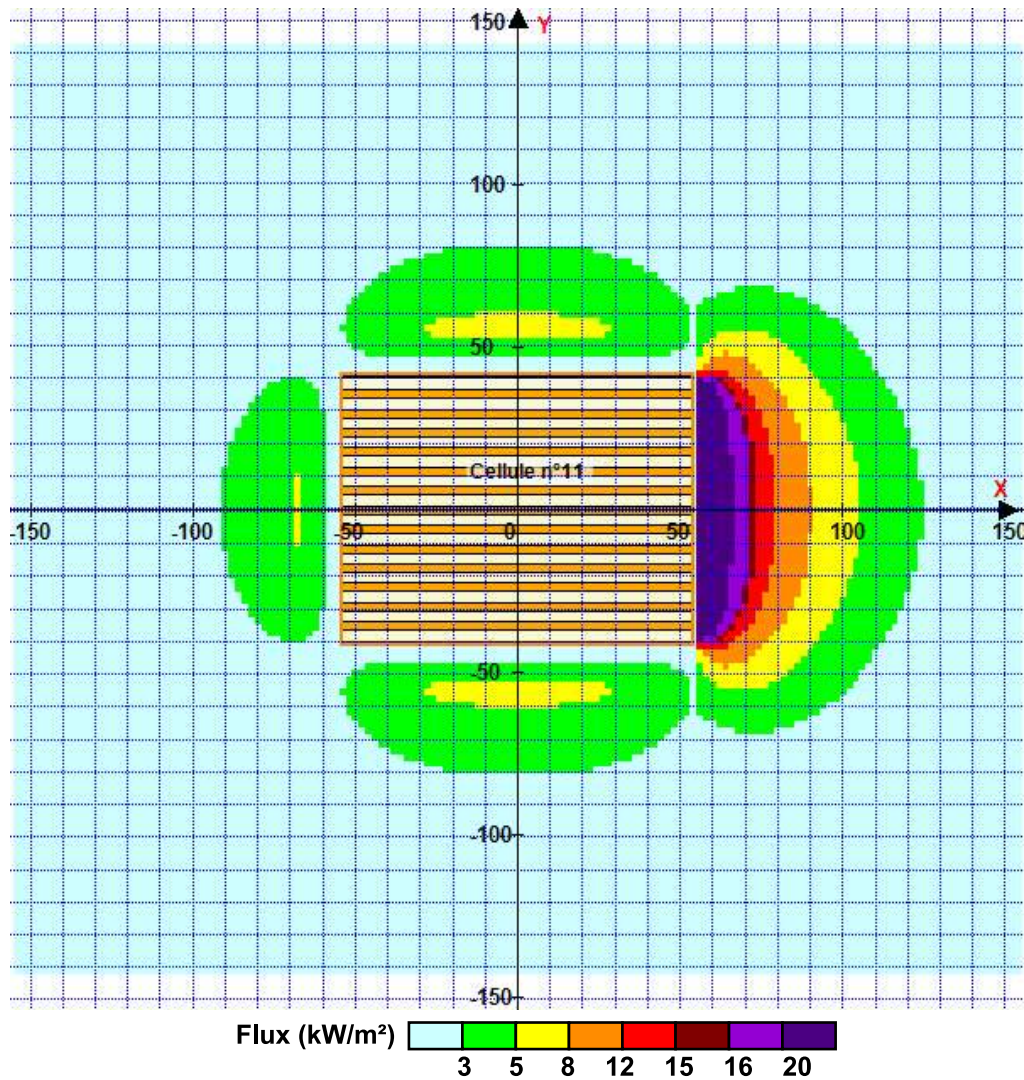

Pour information : Dans l'environnement proche de la flamme, le transfert convectif de chaleur ne peut être négligé. Il est donc préconisé pour de faibles distances d'effets comprises entre 1 et 5 m de retenir une distance d'effets de 5 m et pour celles comprises entre 6 m et 10 m de retenir 10 m.

FLUMilog

Interface graphique v.5.3.1.1

Outil de calculV5.4

Flux Thermiques Détermination des distances d'effets

Utilisateur :	
Société :	ICE Conseil
Nom du Projet :	rc2-li_1
Cellule :	
Commentaire :	
Création du fichier de données d'entrée :	27/07/2020 à 09:48:56 avec l'interface graphique v. 5.3.1.1
Date de création du fichier de résultats :	27/7/20

I. DONNEES D'ENTREE :

Donnée Cible

Hauteur de la cible : 1,8 m

Géométrie Cellule1

Nom de la Cellule :Cellule n°2				
Longueur maximum de la cellule (m)		101,4		
Largeur maximum de la cellule (m)		23,7		
Hauteur maximum de la cellule (m)		14,0		
Coin 1	non tronqué	L1 (m)	0,0	
		L2 (m)	0,0	
Coin 2	non tronqué	L1 (m)	0,0	
		L2 (m)	0,0	
Coin 3	non tronqué	L1 (m)	0,0	
		L2 (m)	0,0	
Coin 4	non tronqué	L1 (m)	0,0	
		L2 (m)	0,0	

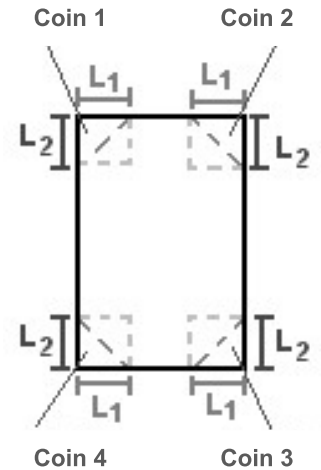

Hauteur complexe			
	1	2	3
L (m)	0,0	0,0	0,0
H (m)	0,0	0,0	0,0
H sto (m)	0,0	0,0	0,0

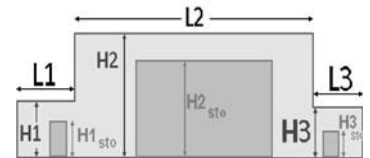

Toiture

Résistance au feu des poutres (min)	60
Résistance au feu des pannes (min)	15
Matériaux constituant la couverture	metallique multicouches
Nombre d'exutoires	8
Longueur des exutoires (m)	3,0
Largeur des exutoires (m)	2,0

Stockage de la cellule : Cellule n°2

Mode de stockage LI
 Masse totale de liquides inflammables 1850 t



Palette type de la cellule Cellule n°2

Dimensions Palette

Longueur de la palette : Sans Objet
 Largeur de la palette : Sans Objet
 Hauteur de la palette : Sans Objet
 Volume de la palette : Sans Objet
 Nom de la palette : Palette LI Poids total de la palette : Par défaut

Composition de la Palette (Masse en kg)

NC	NC	NC	NC	NC	NC	NC
0,0	0,0	0,0	0,0	0,0	0,0	0,0

NC	NC	NC	NC	NC	NC	NC
0,0	0,0	0,0	0,0	0,0	0,0	0,0

NC	NC	NC	NC
0,0	0,0	0,0	0,0

Données supplémentaires

Durée de combustion de la palette : Sans Objet
 Puissance dégagée par la palette : Sans Objet

II. RESULTATS :

Départ de l'incendie dans la cellule : **Cellule n°2**

La cinétique de l'incendie n'est pas calculée pour les liquides inflammables.

Durée indicative de l'incendie dans la cellule LI : Cellule n°2 **233,3** min (durée de combustion calculée)

Distance d'effets des flux maximum

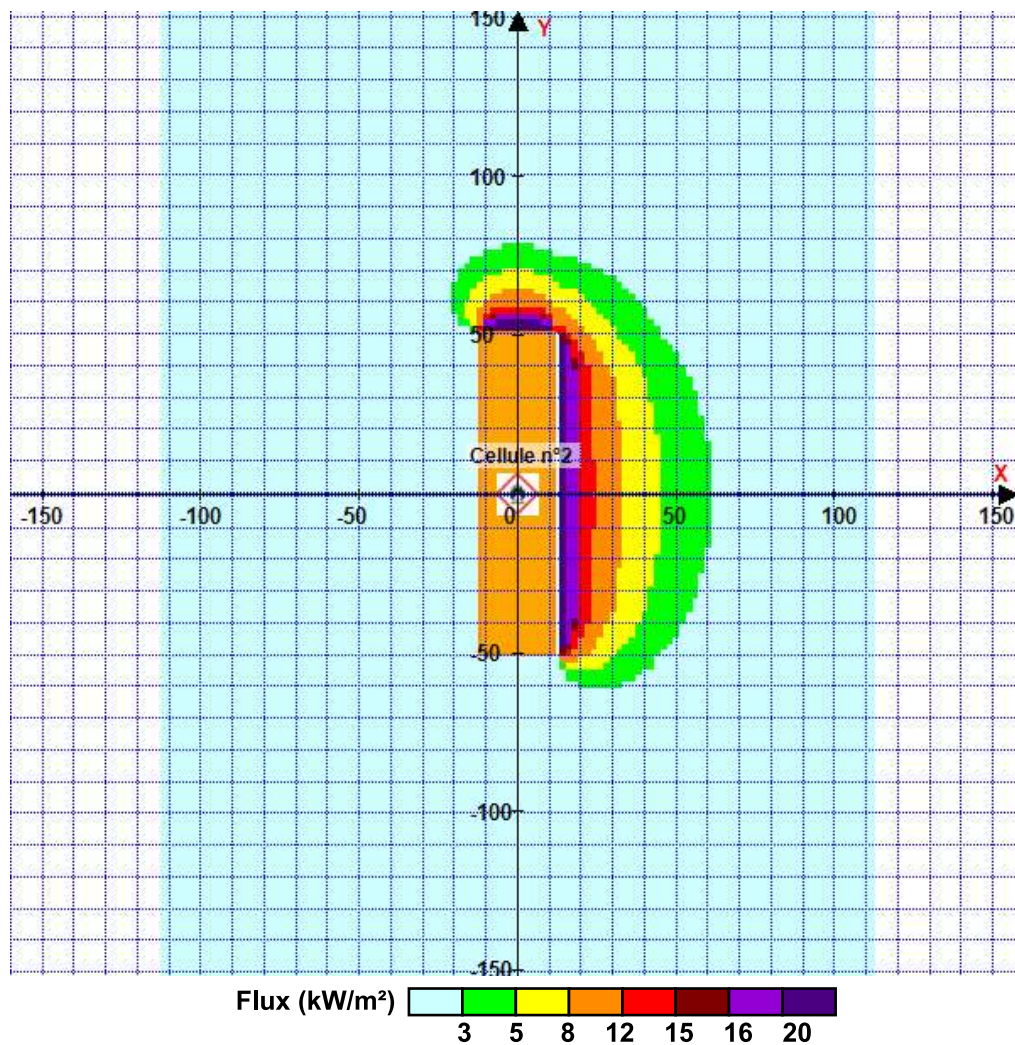

Pour information : Dans l'environnement proche de la flamme, le transfert convectif de chaleur ne peut être négligé. Il est donc préconisé pour de faibles distances d'effets comprises entre 1 et 5 m de retenir une distance d'effets de 5 m et pour celles comprises entre 6 m et 10 m de retenir 10 m.

FLUMilog

Interface graphique v.5.3.1.1

Outil de calculV5.4

Flux Thermiques Détermination des distances d'effets

Utilisateur :	
Société :	ICE Conseil
Nom du Projet :	rc3-li_1
Cellule :	
Commentaire :	
Création du fichier de données d'entrée :	27/07/2020 à 09:33:21 avec l'interface graphique v. 5.3.1.1
Date de création du fichier de résultats :	27/7/20

I. DONNEES D'ENTREE :

Donnée Cible

Hauteur de la cible : 1,8 m

Géométrie Cellule1

Nom de la Cellule :Cellule n°3				
Longueur maximum de la cellule (m)		101,4		
Largeur maximum de la cellule (m)		23,7		
Hauteur maximum de la cellule (m)		14,0		
Coin 1	non tronqué	L1 (m)	0,0	
		L2 (m)	0,0	
Coin 2	non tronqué	L1 (m)	0,0	
		L2 (m)	0,0	
Coin 3	non tronqué	L1 (m)	0,0	
		L2 (m)	0,0	
Coin 4	non tronqué	L1 (m)	0,0	
		L2 (m)	0,0	

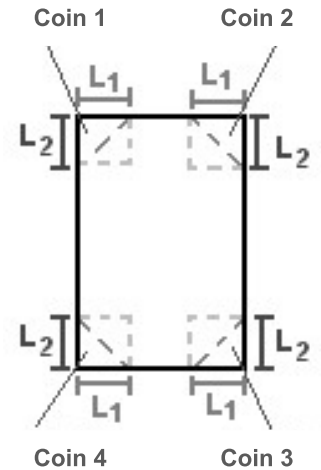

Hauteur complexe			
	1	2	3
L (m)	0,0	0,0	0,0
H (m)	0,0	0,0	0,0
H sto (m)	0,0	0,0	0,0

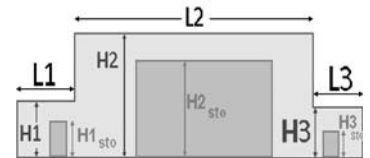

Toiture

Résistance au feu des poutres (min)	60
Résistance au feu des pannes (min)	15
Matériaux constituant la couverture	metallique multicouches
Nombre d'exutoires	8
Longueur des exutoires (m)	3,0
Largeur des exutoires (m)	2,0

Stockage de la cellule : Cellule n°3

Mode de stockage LI
 Masse totale de liquides inflammables 1850 t



Palette type de la cellule Cellule n°3

Dimensions Palette

Longueur de la palette : Sans Objet
 Largeur de la palette : Sans Objet
 Hauteur de la palette : Sans Objet
 Volume de la palette : Sans Objet
 Nom de la palette : Palette LI Poids total de la palette : Par défaut

Composition de la Palette (Masse en kg)

NC	NC	NC	NC	NC	NC	NC
0,0	0,0	0,0	0,0	0,0	0,0	0,0

NC	NC	NC	NC	NC	NC	NC
0,0	0,0	0,0	0,0	0,0	0,0	0,0

NC	NC	NC	NC
0,0	0,0	0,0	0,0

Données supplémentaires

Durée de combustion de la palette : Sans Objet
 Puissance dégagée par la palette : Sans Objet

II. RESULTATS :

Départ de l'incendie dans la cellule : **Cellule n°3**

La cinétique de l'incendie n'est pas calculée pour les liquides inflammables.

Durée indicative de l'incendie dans la cellule LI : Cellule n°3 **233,3** min (durée de combustion calculée)

Distance d'effets des flux maximum

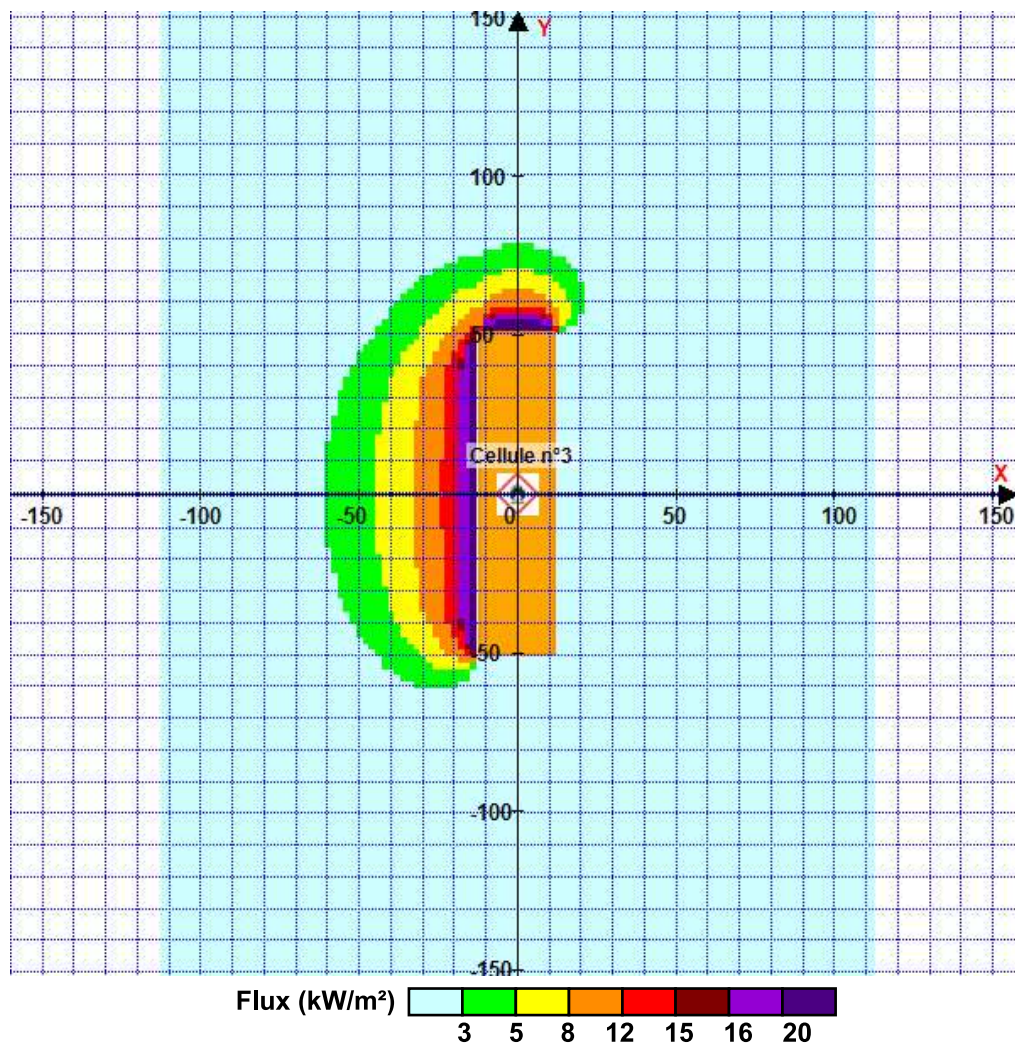

Pour information : Dans l'environnement proche de la flamme, le transfert convectif de chaleur ne peut être négligé. Il est donc préconisé pour de faibles distances d'effets comprises entre 1 et 5 m de retenir une distance d'effets de 5 m et pour celles comprises entre 6 m et 10 m de retenir 10 m.

FLUMilog

Interface graphique v.5.3.1.1

Outil de calculV5.4

Flux Thermiques Détermination des distances d'effets

Utilisateur :	
Société :	ICE Conseil
Nom du Projet :	rc6-li_1
Cellule :	
Commentaire :	
Création du fichier de données d'entrée :	27/07/2020 à 09:49:29 avec l'interface graphique v. 5.3.1.1
Date de création du fichier de résultats :	27/7/20

I. DONNEES D'ENTREE :

Donnée Cible

Hauteur de la cible : 1,8 m

Géométrie Cellule1

Nom de la Cellule :Cellule n°6				
Longueur maximum de la cellule (m)		101,4		
Largeur maximum de la cellule (m)		23,7		
Hauteur maximum de la cellule (m)		14,0		
Coin 1	non tronqué	L1 (m)	0,0	
		L2 (m)	0,0	
Coin 2	non tronqué	L1 (m)	0,0	
		L2 (m)	0,0	
Coin 3	non tronqué	L1 (m)	0,0	
		L2 (m)	0,0	
Coin 4	non tronqué	L1 (m)	0,0	
		L2 (m)	0,0	

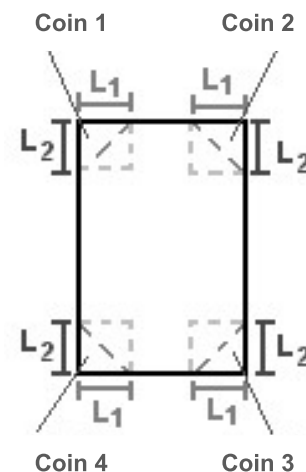

Hauteur complexe			
	1	2	3
L (m)	0,0	0,0	0,0
H (m)	0,0	0,0	0,0
H sto (m)	0,0	0,0	0,0

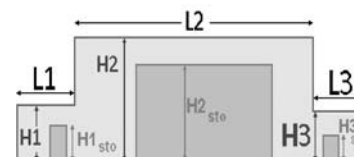

Toiture

Résistance au feu des poutres (min)	60
Résistance au feu des pannes (min)	15
Matériaux constituant la couverture	metallique multicouches
Nombre d'exutoires	8
Longueur des exutoires (m)	3,0
Largeur des exutoires (m)	2,0

Stockage de la cellule : Cellule n°6

Mode de stockage LI
 Masse totale de liquides inflammables 1850 t



Palette type de la cellule Cellule n°6

Dimensions Palette

Longueur de la palette : Sans Objet
 Largeur de la palette : Sans Objet
 Hauteur de la palette : Sans Objet
 Volume de la palette : Sans Objet
 Nom de la palette : Palette LI Poids total de la palette : Par défaut

Composition de la Palette (Masse en kg)

NC	NC	NC	NC	NC	NC	NC
0,0	0,0	0,0	0,0	0,0	0,0	0,0

NC	NC	NC	NC	NC	NC	NC
0,0	0,0	0,0	0,0	0,0	0,0	0,0

NC	NC	NC	NC
0,0	0,0	0,0	0,0

Données supplémentaires

Durée de combustion de la palette : Sans Objet
 Puissance dégagée par la palette : Sans Objet

II. RESULTATS :

Départ de l'incendie dans la cellule : **Cellule n°6**

La cinétique de l'incendie n'est pas calculée pour les liquides inflammables.

Durée indicative de l'incendie dans la cellule LI : Cellule n°6 **233,3** min (durée de combustion calculée)

Distance d'effets des flux maximum

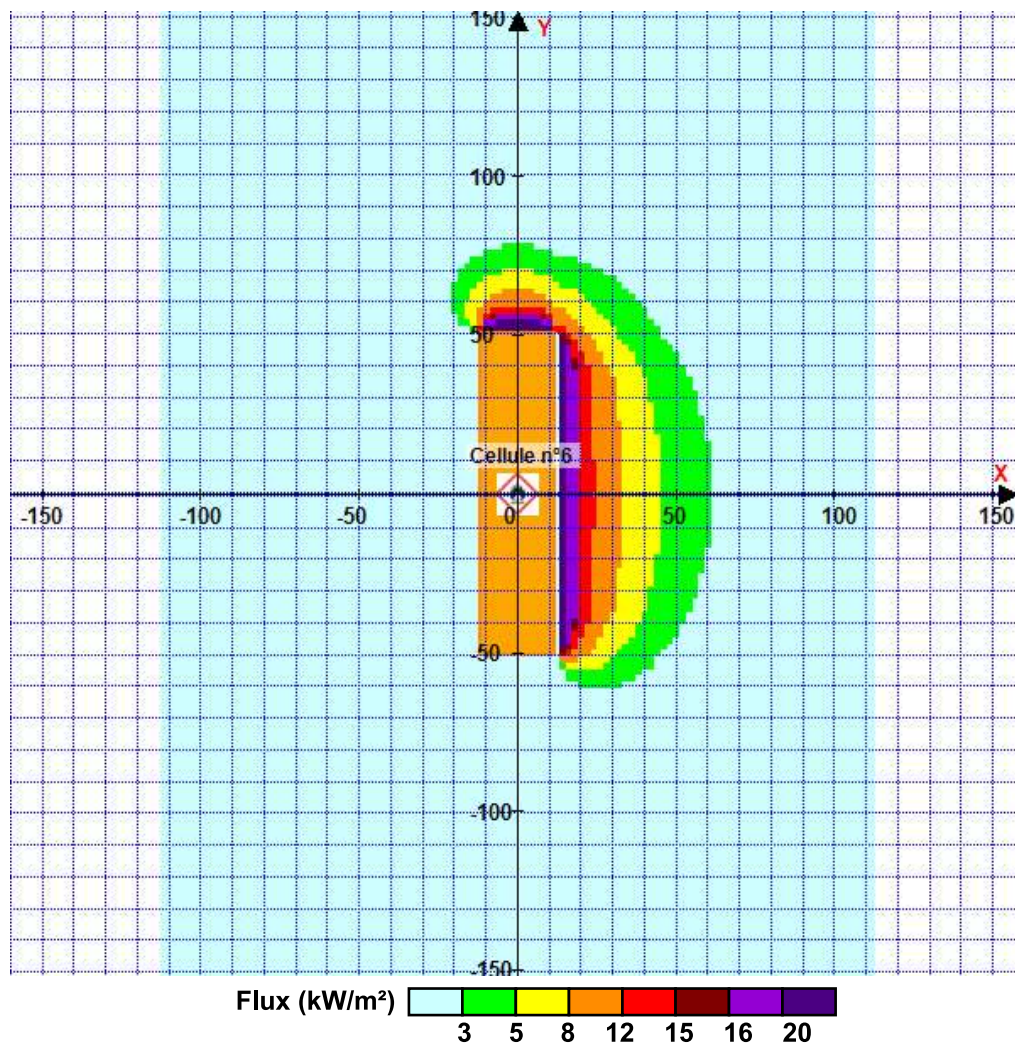

Pour information : Dans l'environnement proche de la flamme, le transfert convectif de chaleur ne peut être négligé. Il est donc préconisé pour de faibles distances d'effets comprises entre 1 et 5 m de retenir une distance d'effets de 5 m et pour celles comprises entre 6 m et 10 m de retenir 10 m.

FLUMilog

Interface graphique v.5.3.1.1

Outil de calculV5.4

Flux Thermiques Détermination des distances d'effets

Utilisateur :	
Société :	ICE Conseil
Nom du Projet :	rc7-li_1
Cellule :	
Commentaire :	
Création du fichier de données d'entrée :	27/07/2020 à 09:46:58 avec l'interface graphique v. 5.3.1.1
Date de création du fichier de résultats :	27/7/20